

# Такелаж

МОДЕЛЕЙ ИСТОРИЧЕСКИХ КОРАБЛЕЙ

---

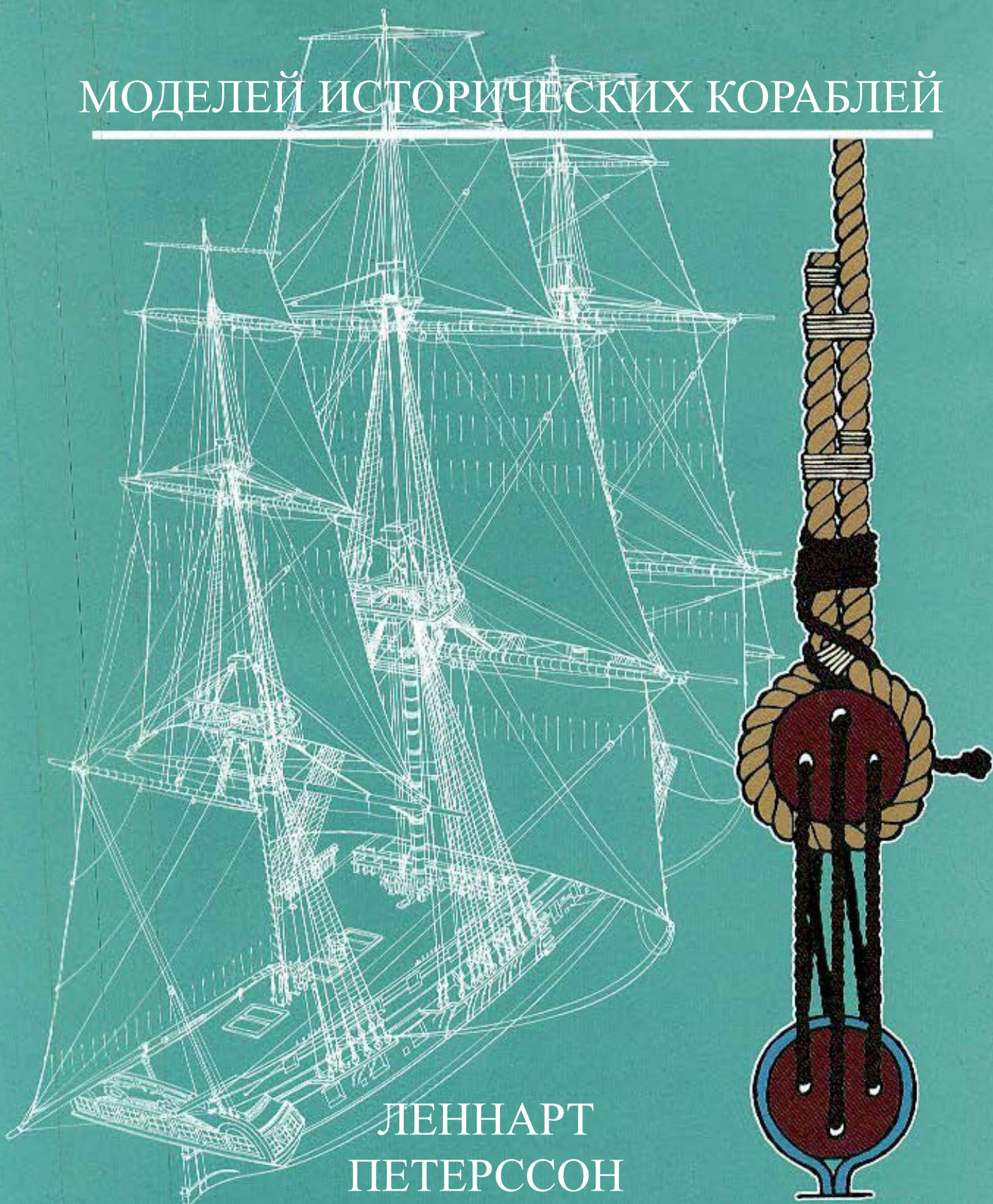

ЛЕННАРТ  
ПЕТЕССОН  
Перевод Андрея Байтова



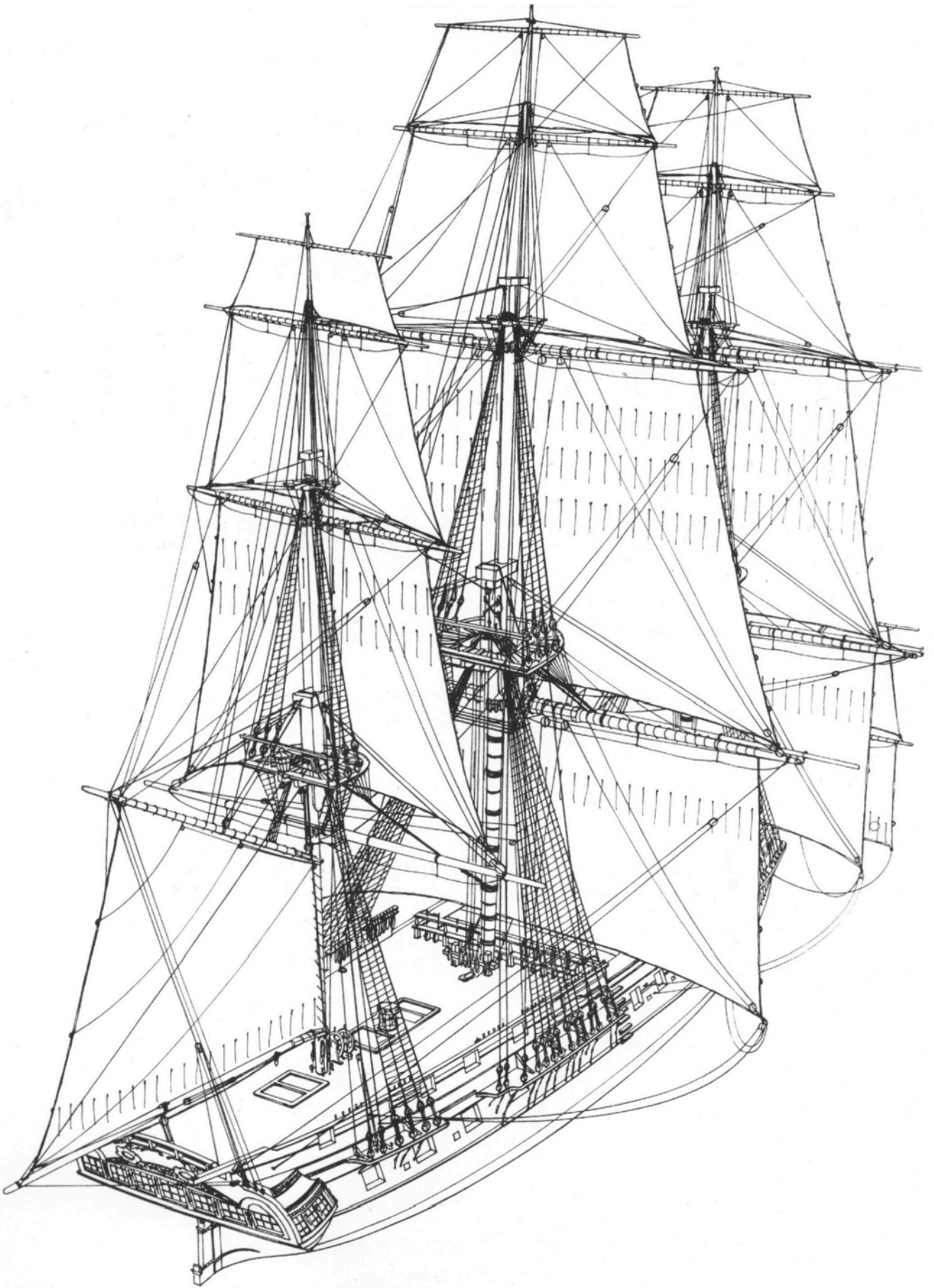



# Такелаж

## моделей исторических кораблей

*Пошаговая инструкция по лабиринту  
прямого парусного вооружения*

Леннарт Петерссон  
(перевод Андрея Байтова)



# Предисловие переводчика

Пришлось.

Хочу сказать спасибо участникам форума Верфи на Столе за помощь в оформлении книги, в частности Александру Куренкову за подготовку иллюстраций, Петру Гвритишвили, Александру Матвееву, С.В. Полякову, Ольге (*Iron Maiden*), Александру Кодерману и Анатолию Кривому за поиск ошибок и опечаток, владельцу сайта [www.shipmodeling.ru](http://www.shipmodeling.ru) Валентину Дёмину за его замечательный сайт и магазин, моим друзьям Ю. Кашарокову и Д. Глазову за моральную поддержку, моей жене Екатерине Баитовой за подготовку обложек и моим детям Михаилу и Ивану за то, что они такие классные.

Автора вы всегда можете отблагодарить устно, письменно или деньгами :)

Реквизиты:

Webmoney: R453263925551 Z131012612488 E565660398487

Перевод на телефон (Билайн): 961-125-63-86

Банковские реквизиты для безналичного платежа на счёт

Воронежский филиал Открытого акционерного общества «МДМ Банк»

БИК 042007730, ИНН 5408117935

К/с 30101810700000000730 в ГРКЦ ГУ БАНКА РОССИИ ПО ВОРОНЕЖСКОЙ ОБЛ.  
Г.ВОРОНЕЖ

Р/с 40817810758069001775

Назначение платежа: пополнение счета

Баитов Андрей Анатольевич

Меня по-прежнему можно найти на форуме [www.shipmodeling.ru/phpbb/index.php](http://www.shipmodeling.ru/phpbb/index.php) и блогах [www.shipmodeling.ru/blogs/evils\\_shipyard/](http://www.shipmodeling.ru/blogs/evils_shipyard/), как (*Doctor Evil*), в почтовом ящике [dgagak@mail.ru](mailto:dgagak@mail.ru) или в скайпе *abaitov*.

И да пребудет с вами, Море!

*Баитов Андрей, 2013 год*



# Содержание

Предисловие	1	Грот-марса-гитовы	54
Фока-руслени и юферсы	2	Грот-брам-шкот и гитов, грот-бом-брам-шкот	55
Грота-руслени и выбленки	3	Крюйс-марса-шкот и гитов	56
Бизань-руслени	4	Крюйс-брам-шкот и гитов, крюйс-бом-брам-шкот	57
Фок-ванты	5	Утлегарь- и Бом-утлегарь-бакштаги	58
Грот- и Бизань-ванты	6	Борг блинда-рея, Фалы блинда-рея и бом-блинда-рея	59
Фор-стень-ванты	7	Бом-брам-штаг	60
Фордуны на бизань-мачте	8	Фор-брам-штаг и Бакштаги боканцев	61
Фордуны и бакштаги на грот-мачте	9	Кливер-галс	62
Бакштаги, фордуны и ванты на фок-мачте	10	Бом-кливер-галс	63
Фор-стень-бакштаг, стень-ванты и брам-ванты	11	Блинда-топенант, Бом-блинда-гитов и шкот	64
Штаги и леера	12	Блинда-гитов и шкот, Бом-блинда-топенант	65
Бизань-штаг	13	Риф-тали фор-марселя	66
Грота-штаг и лось-штаг	14	Риф-тали грот-марселя	67
Фока-штаг и лось-штаг	15	Риф-тали крюйселя	68
Крюйс-стень-штаг и крюйс-брам-штаг	16	Блинда-бык-гордени	69
Грот-стень-штаг, лось-штаг, брам-штаг и бом-брам-штаг	17	Бык- и нок-гордени Фока	70
Фор-стень-штаг и лось-штаг	18	Фор-марса-бык-гордени	71
Кливер-леер, фор-брам-штаг, бом-кливер-леер и фор-бом-брам-штаг	19	Бык- и нок-гордени Грота	72
Ватер-штаг, бушприт-бакштаги	20	Грот-марса-бык-гордени	73
Кливер-леер и утлегарь-штаги	21	Крюйс-марса-бык-гордени	74
Бейфут бегин-рея	22	Фока- и фор-марса-булини	75
Борг бегин-рея	23	Фор-брам-булини	76
Бегин-топенант	24	Грота- и грот-марса-булини	77
Гика-шкот и Гика-бакштаг	25	Грот-брам-булини	78
Гика-топенант	26	Крюйс-марса- и брам-булини	79
Эренс-бакштаги	27	Прямые паруса бизань-мачты	80
Дирик-фал	28	Бизань	81
Гафель-гардель	29	Прямые паруса на грот-мачте	82
Драйрепы на бизань-мачте: марса-, брам- и бом-брам-рея	30	Прямые паруса на фок-мачте	83
Топенанты на бизань-мачте: марса-рея и брам-рея	31	Рей-тали и их гордени	84
Бегин-брасы	32	Рей	85
Крюйс-марса-брасы и крюйс-брам-брасы	33	Грота-рей с лисель-спиртом и спирт-бугелями	86
Борг фока-рея и грота-рея	34	Фока-стаксель	87
Фока- и Грота-гардели	35	Грота-стаксель	88
Тросовые бейфуты и навеляйне	36	Апсель	89
Грота-топенант	37	Леер фор-стень-стакселя	90
Фока-топенант	38	Фор-стень-стаксель	91
Грот-марса-драйреп и фал	39	Грот-стень-стаксель	93
Фор-марса-драйреп и фал	40	Крюйс-стень-стаксель	94
Фор-брам- и бом-брам-драйреп и фал	41	Грот-брам-стаксель	95
Фор-марса, брам- и бом-брам-топенанты	42	Кливер	96
Грота-брасы и грот-марса-брасы	43	Бом-кливер	97
Фока-брасы и фор-марса-брасы	44	Планы укладки концов	98
Фор- и Грот-брам-брасы	45	Сечения	102
Фор- и Грот-бом-брам-брасы	46	Корпус снаружи	104
Блинда- и Бом-блинда-брасы	47	Прямые паруса	106
Фока-шкот, галс и гитов	48	Косые паруса	107
Фор-марса-шкот и гитов	49	Лисели	108
Фор-брам- и бом-брам-шкот, фор-брам-гитов	50	Квартердек	111
Грота-шкот, гитов и галс	51	Нос	112
Грот-марса-шкот	52	Корма	113
Грот-марса-топенант	53	Шкафут и Бак	114
		Алфавитный указатель	116



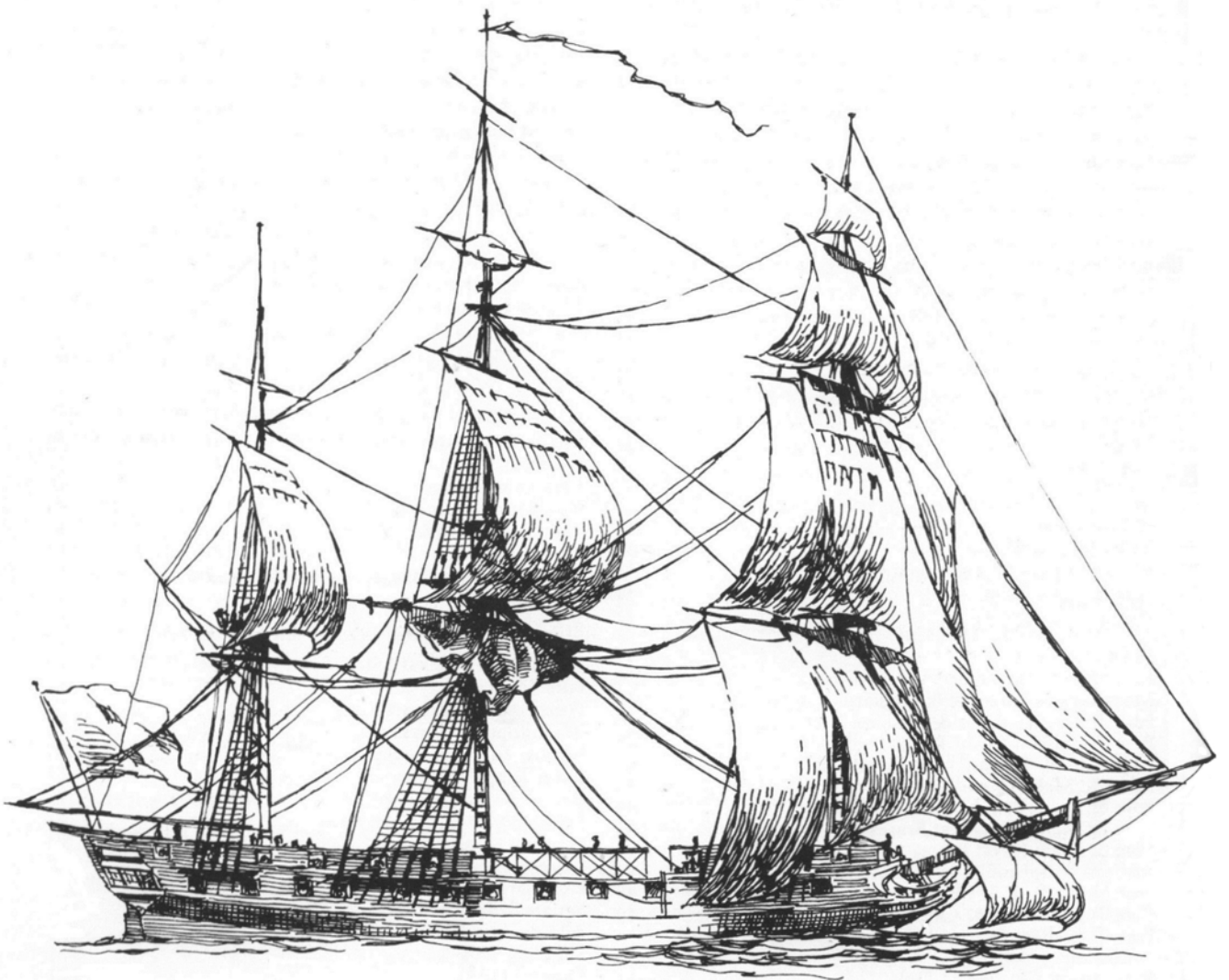

# Предисловие

Я решил составить эту серию детализированных рисунков, потому что, как моделист, я нуждался в ответах на множество вопросов, связанных со сложностью прямого парусного вооружения. Я обнаружил, что по данной теме нет никаких работ, которые помогли бы мне изучить такелаж кораблей так, как это можно сделать, находясь перед моделью в каком-нибудь музее. И даже находясь в музее довольно трудно распутать этот такелаж, так как он сложен. В большинстве книг по моделизму делают упор на конструкцию корпуса, часто пренебрегая рангоутом и такелажем. Поэтому эта книга появилась, чтобы заполнить этот пробел. Я решил изучить и изобразить отдельно каждую деталь такелажа, чтобы читатель мог понять, куда, идет, например, этот шкот или фал и как он работает.

Одним из приятных бонусов исследования и составления всех этих рисунков было понимание, каким логичным и функциональным был такелаж корабля с прямым парусным вооружением. Это, вообще говоря, не удивительно. Для моряков нет ничего сложного в хитросплетении тросов и талей. Фактически для них это удивительно простая и упорядоченная система без каких-либо ненужных или лишних частей. В этой книге я хотел показать эту простоту и в то же время, нарисовать для читателя базовые принципы работы такелажа прямых парусов. В течение веков, выходя ловить ветер, на кораблях с прямым парусным вооружением следовали тем же принципам.

И хотя эти принципы остались такими же, мне показалось, что важно нарисовать модель именно того времени, и ради достоверности и это будет полезно моделистам. И я решил, что это должен быть какой-нибудь английский фрегат, на котором бы сохранилось максимальное количество оригинального такелажа. Имея такой трёхмерный источник, я надеялся суметь изобразить запутанные детали самым простым из возможных способов, а, выбрав модель того времени, создать схему, которая была бы достоверной. С помощью издателя в Бристольском Техническом Музее я нашёл подходящую модель, у которой сохранилась большая часть её исходного такелажа. Это прекрасная модель 36-пушечного 18-фунтового фрегата «Melampus». Эта модель была подарена музею в 1844 году и, хотя через несколько лет её отреставрировали, её такелаж считается заслуживающим доверия источником. Я сфотографировал и набросал эскизы модели под каждым углом, и эти фотографии и наброски и послужили источником рисунков этой книги.

Фрегат «Melampus» оказался мне подходящим выбором не только по причине достоверности его модели, но и потому что у него относительно небольшой размер и у этого корабля долгая и довольно славная история. Я уверен, что все моделисты получают больше удовольствия, работая над моделью корабля, который прославился. Фрегат «Melampus» долго служил в течение одного из самых бурных периодов истории Британского Флота.

Это одна из четырёх моделей кораблей, построенных на Бристольской верфи Джеймса Мартина Хиллхауса. Предполагается, что она была заказана кораблестроителями. Сам корабль был спущен на воду в 1785 году и был одним из самых больших фрегатов своих дней. Он был одним из первых кораблей нового поколения 18-фунтовых фрегатов и нёс 36 орудий, а не 38, как суда такого же размера, и, следовательно, имел больше места на гон-деке и имел хорошие мореходные качества. Вскоре этот корабль заработал хорошую репутацию, и многие хотели получить командование на этом судне, а среди прочих был принц Уильям Генри – Уильям IV впоследствии.

В течение тридцати лет службы в Британском Военном Флоте этот корабль принимал участие в целом ряде сражений. Например, в 1794 году он с «*Arethusa*» и двумя другими фрегатами участвовал в битве под командованием Уоррена против французской эскадры под командованием Дегарсо, которая закончилась захватом трех французских фрегатов. Под командованием сэра Ричарда Страчана «Melampus» среди четырёх других фрегатов преследовал французский конвой до пролива Георга, где все корабли кроме одного были уничтожены корабельными шлюпками. Три года спустя, в 1798 году, под командованием капитана Мура этот корабль участвовал в перехвате брестского флота, плывущего из Ирландии, и захватил 44-пушечный фрегат «*Bellone*». Двумя днями позже, он захватил еще один 36-пушечный фрегат «*Resolute*». Позже, в 1897 году, он столкнулся с последствиями Леопардо-Чессапикского конфликта<sup>1</sup>, когда две сотни его бочонков для воды были сожжены разъяренными жителями Норфолка штата Виржиния. В 1811 году он захватил рабовладельческое судно «*Fortune*» и привёл его обратно в Плимут, и, наконец, в 1815 году, этот корабль был продан голландскому военному флоту. Несмотря на 30-летний возраст, он продолжал служить еще десять лет.

Я надеюсь, что эта книга будет полезна моделистам всех уровней и облегчит им оснащение моделей такелажем. Конечно, исследование и рисование иллюстрацией дало мне ответы на множество вопросов. Имеются и другие работы, с которыми должен познакомиться каждый моделист, и которые помогали мне в работе. Во-первых это «*The Masting and Rigging of English Ships of War 1625-1860*» Джеймса Ли и «*The Anatomy of Nelson's Ships*» Ч.Н. Лонгриджа. Также на полке каждого моделиста должна стоять «*The Ashley Book of Knots*».

И, наконец, мне помогли и журналы «*Seaways*» и «*The Nautical Research Journal*» из *Nautical Research Guild* из США.

Леннарт Петерссон  
Хабо, Швеция, 2000

<sup>1</sup> - 22 июня 1807 года английский корабль «Леопард» изрешетил американский фрегат «Чессапик», на котором 4 американских моряка, пытались скрыться от британцев, которые захватили их корабль на французском побережье. Этот инцидент подверг американское правительство в шок, а американское общество требовало возмездия (примечание переводчика)..



# Фор-руслени и Юферсы

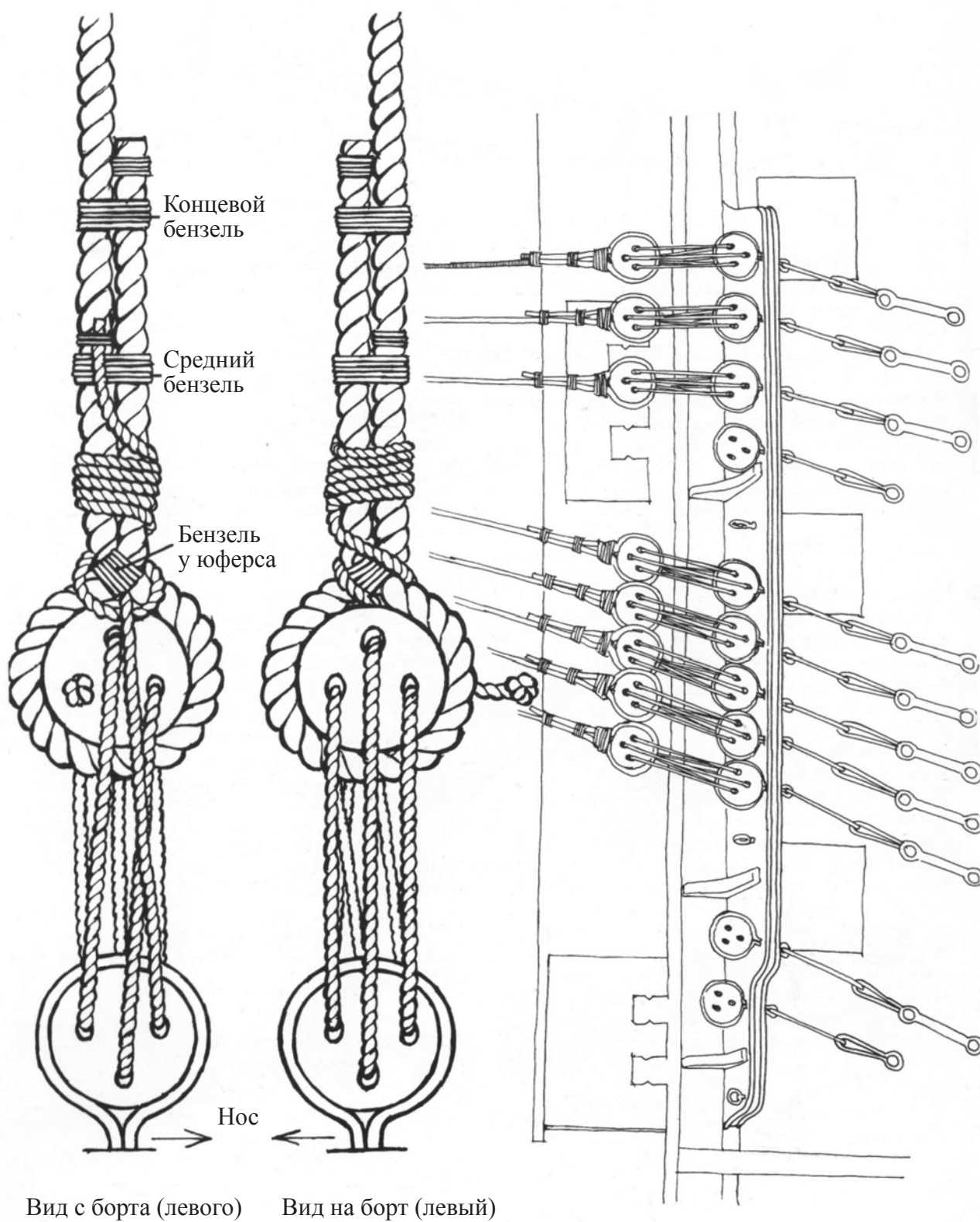

# Грот-руслени и Выбленки

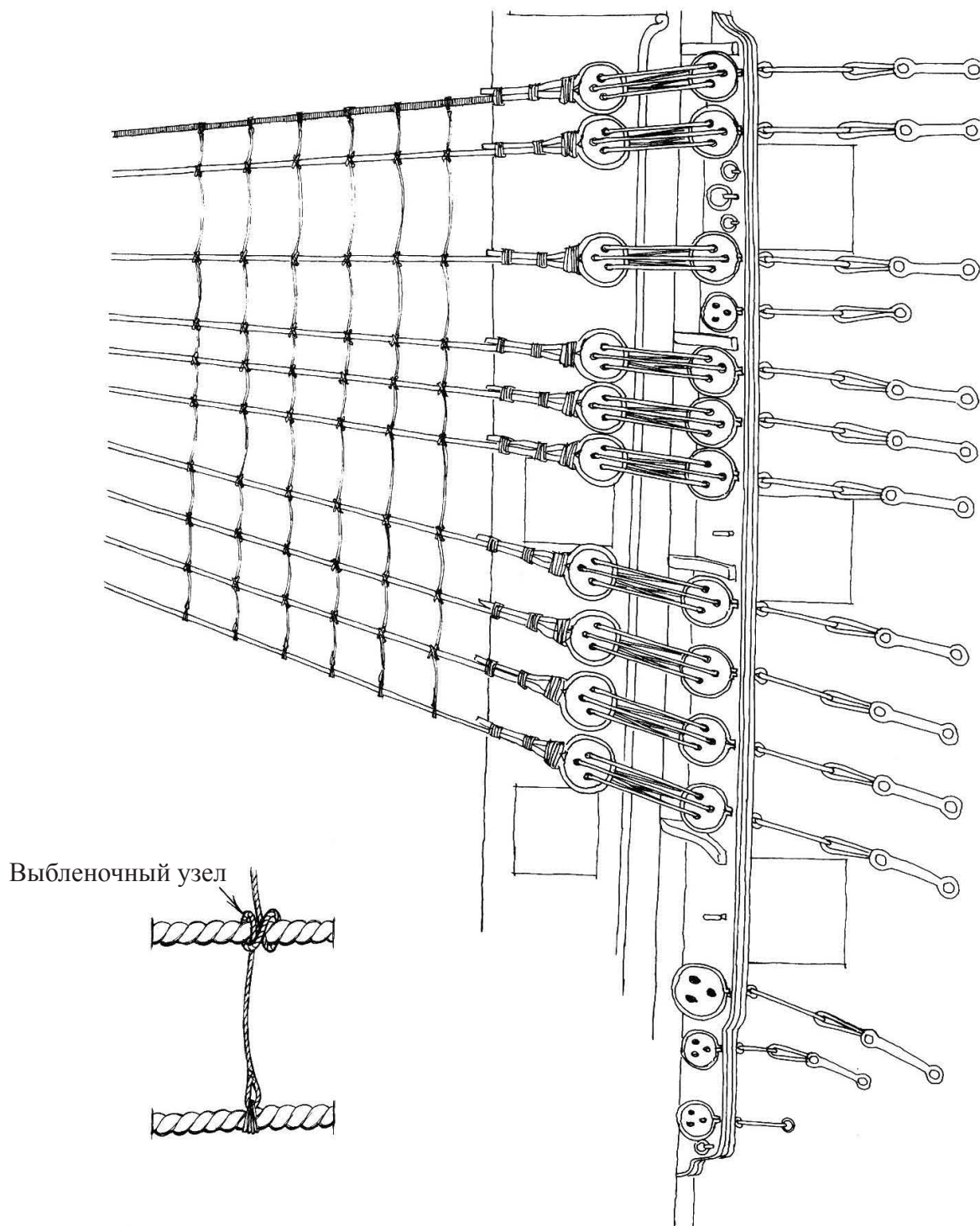



# Бизань-руслени

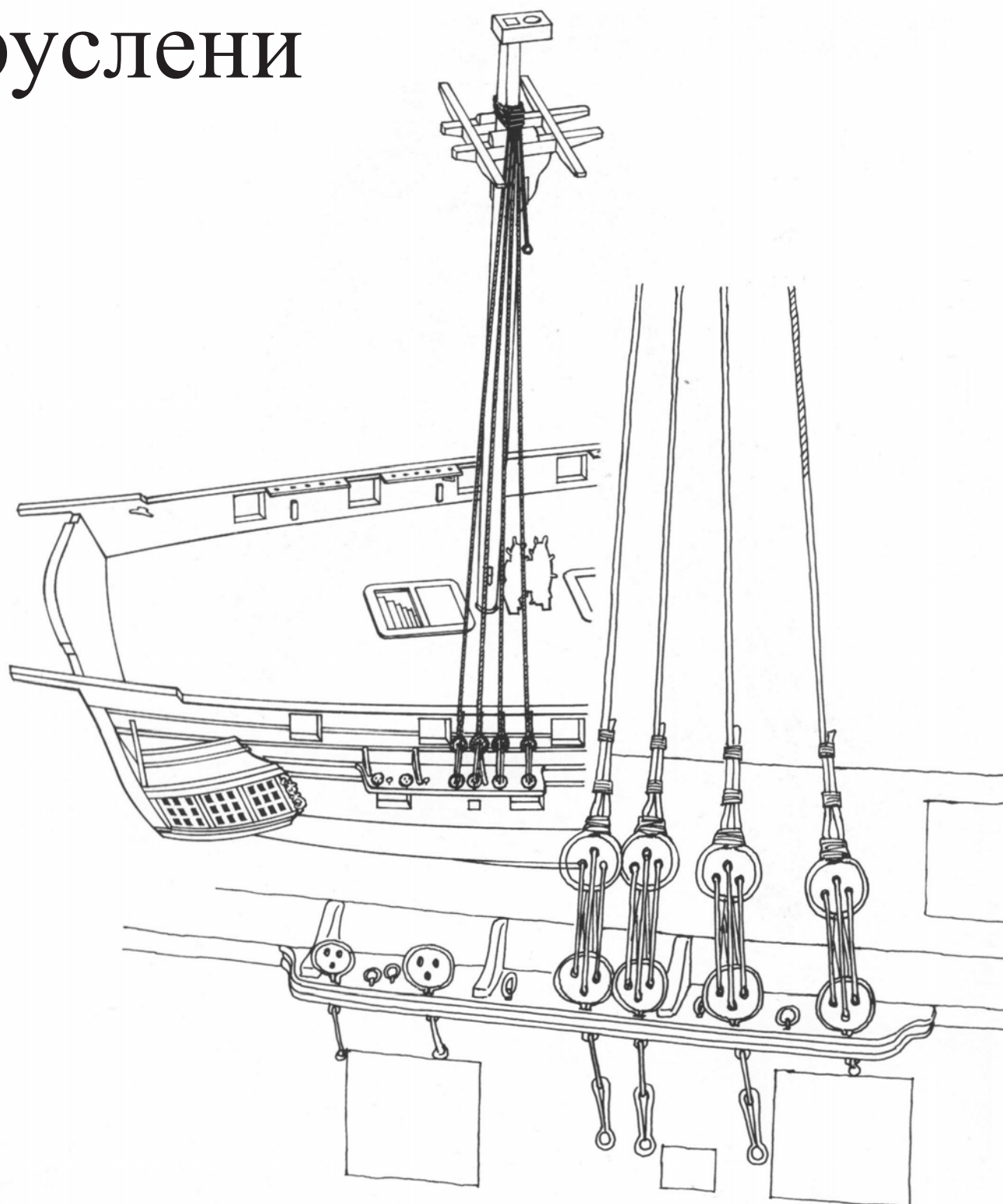

# Фок-ванты

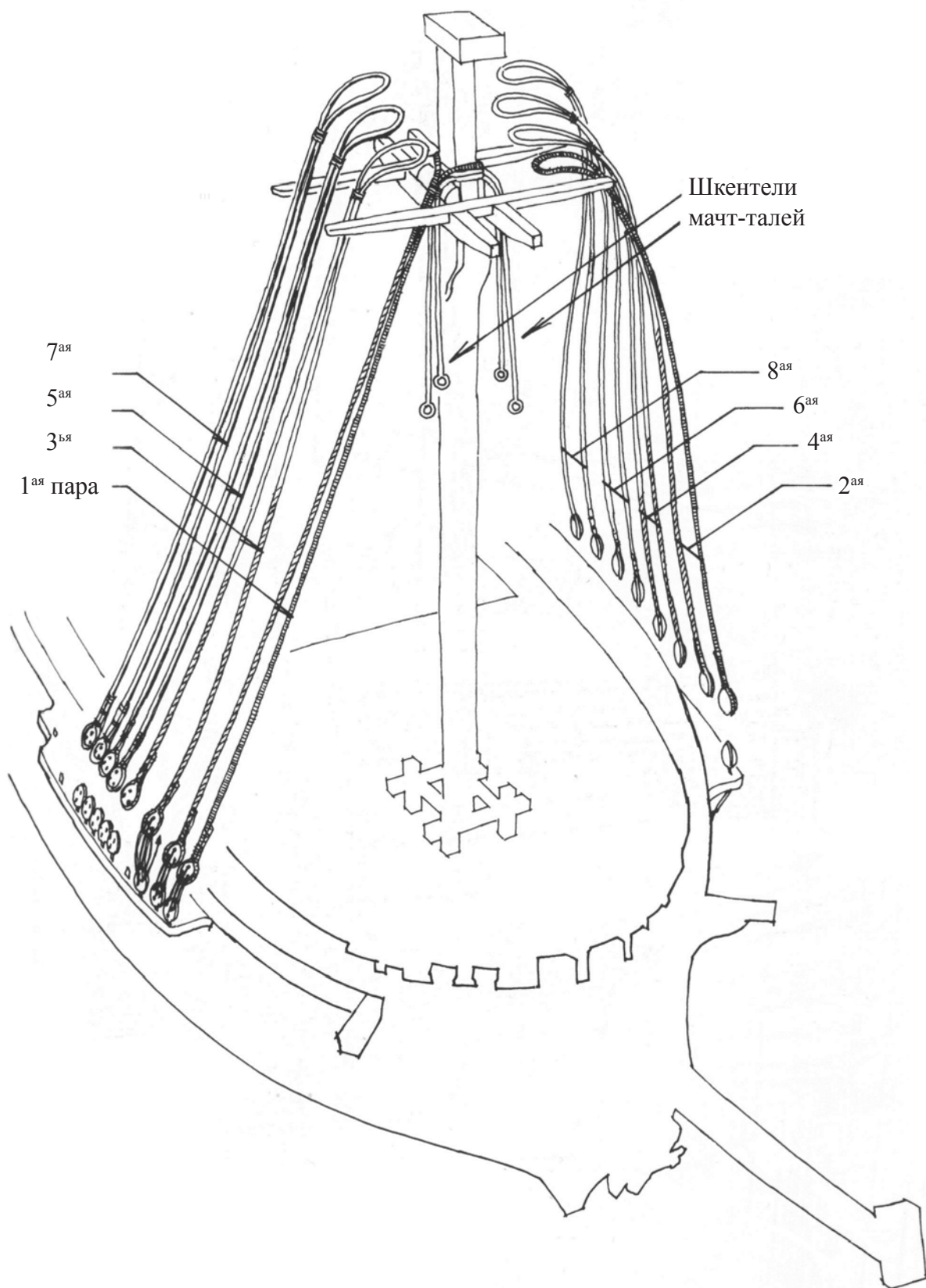



# Грот- и Бизань-ванты

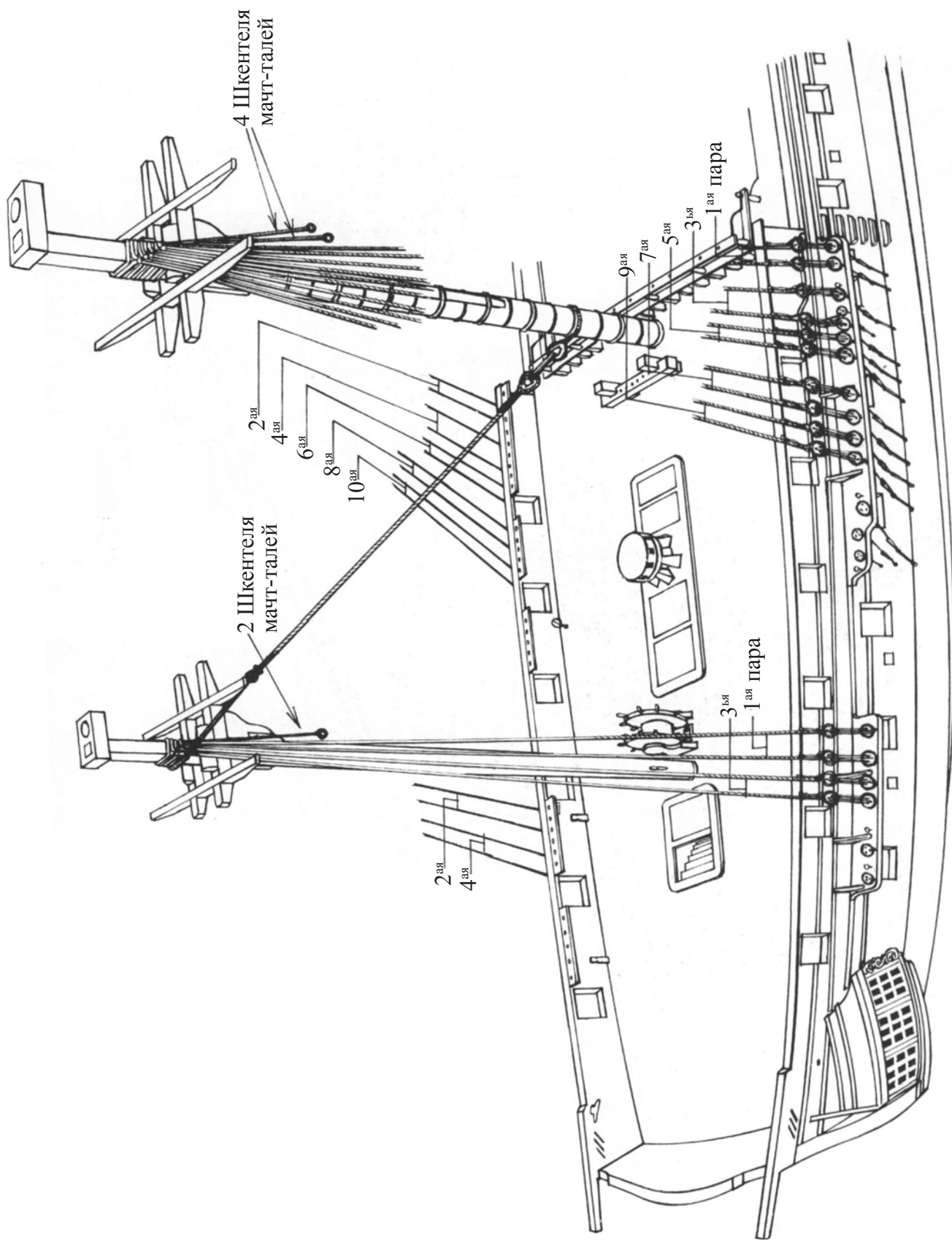

# Фор-стенъ-ванты

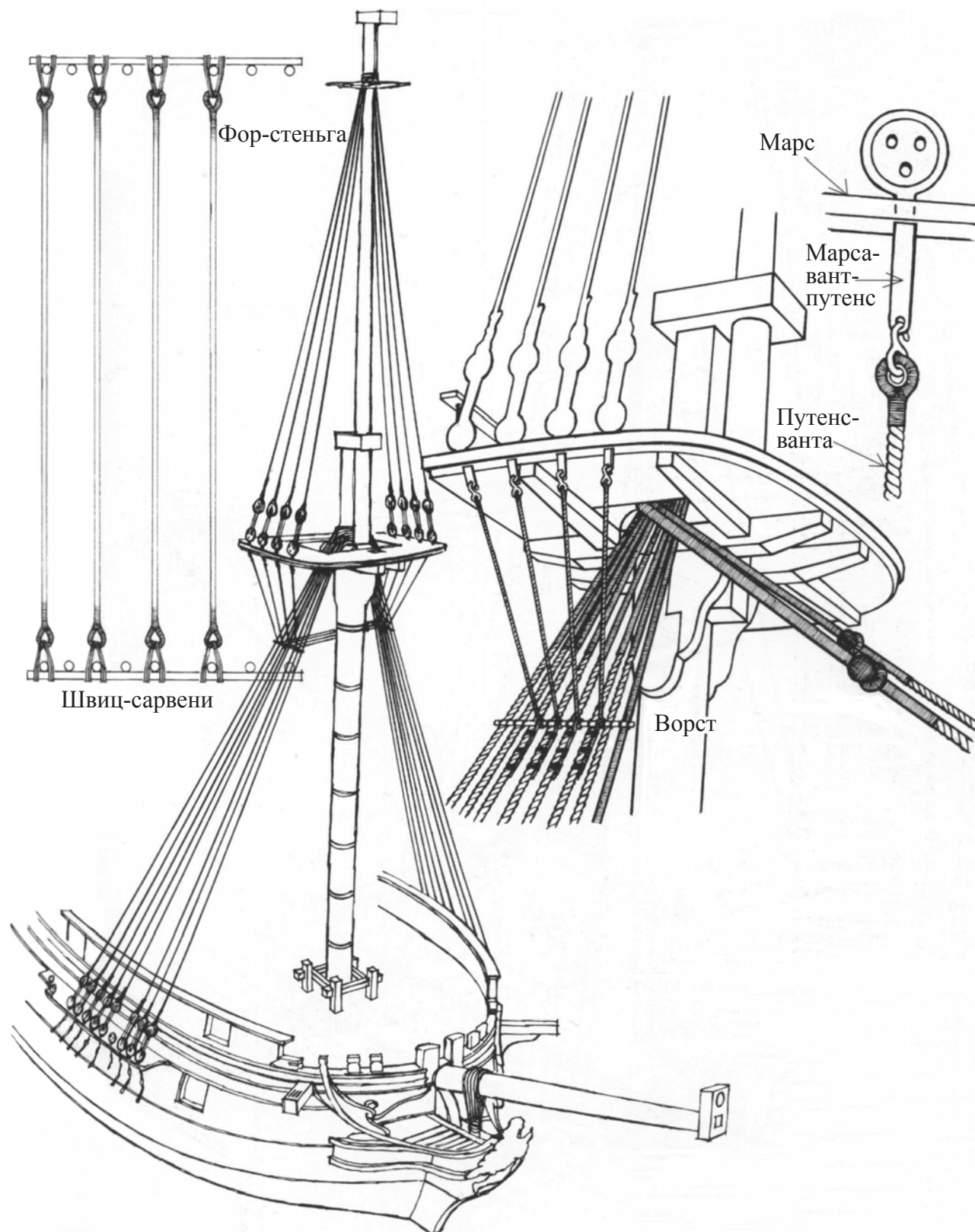



# Фордуны на бизань-мачте

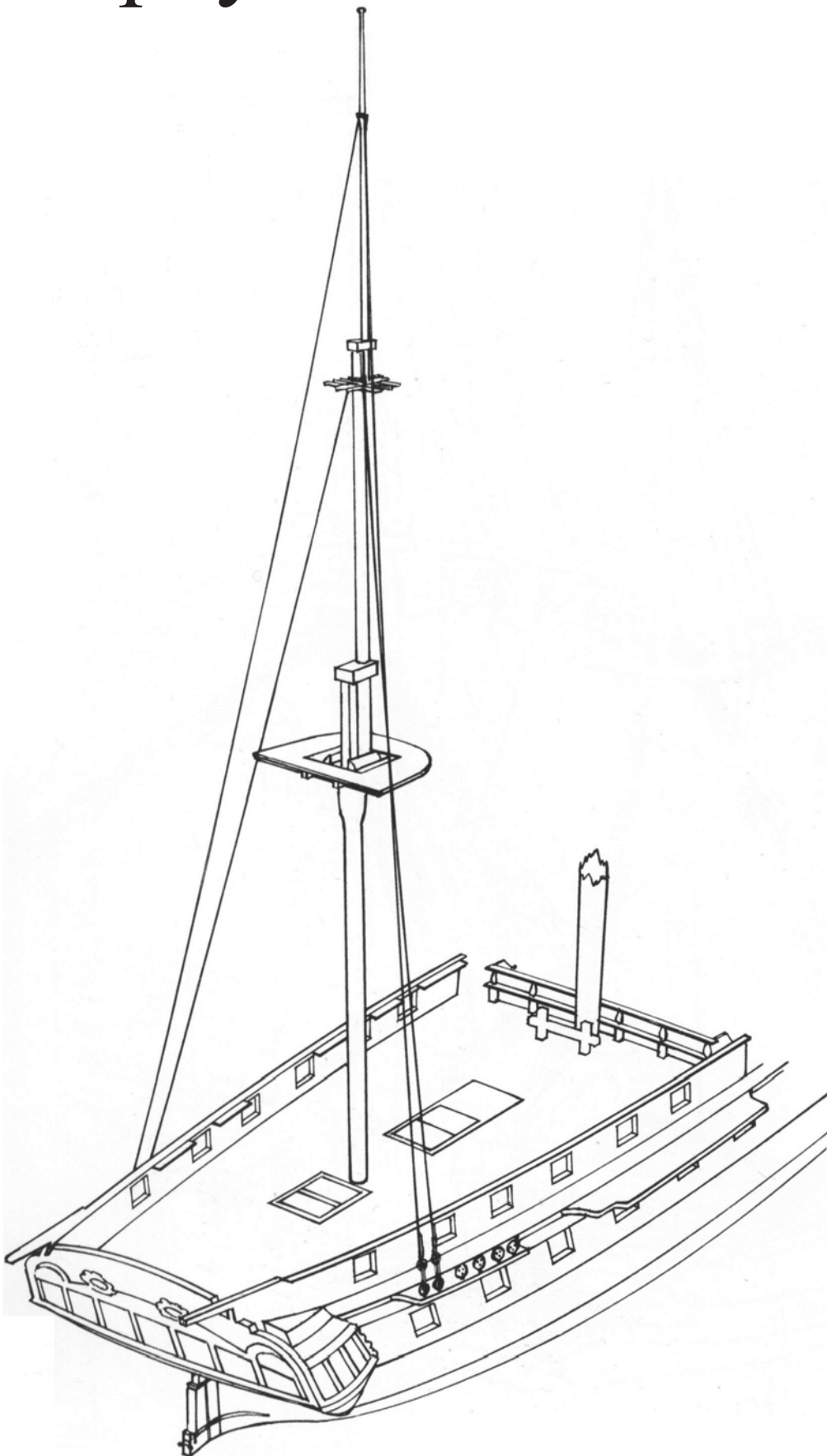

# Фордуны и бакштаги на грот-мачте

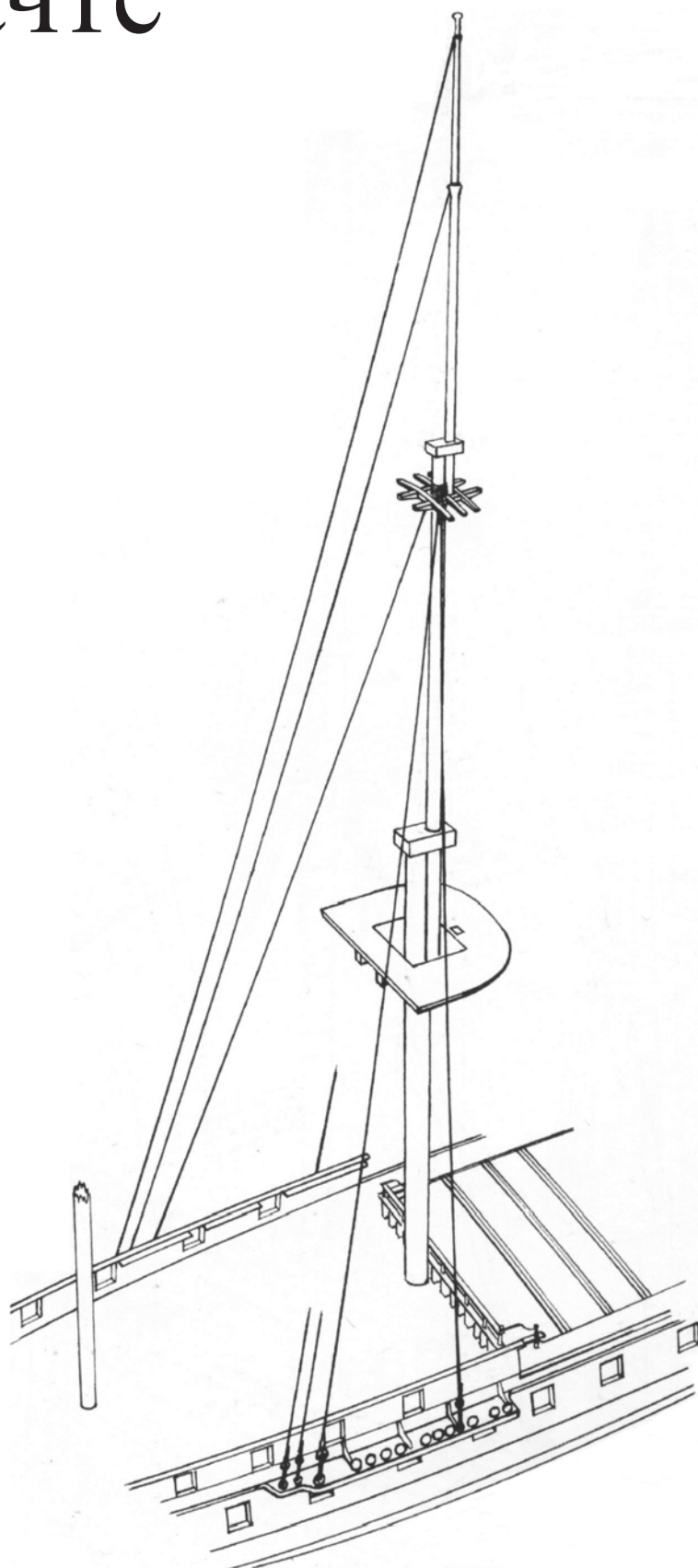

# Бакштаги, фордуны и ванты на фок-мачте

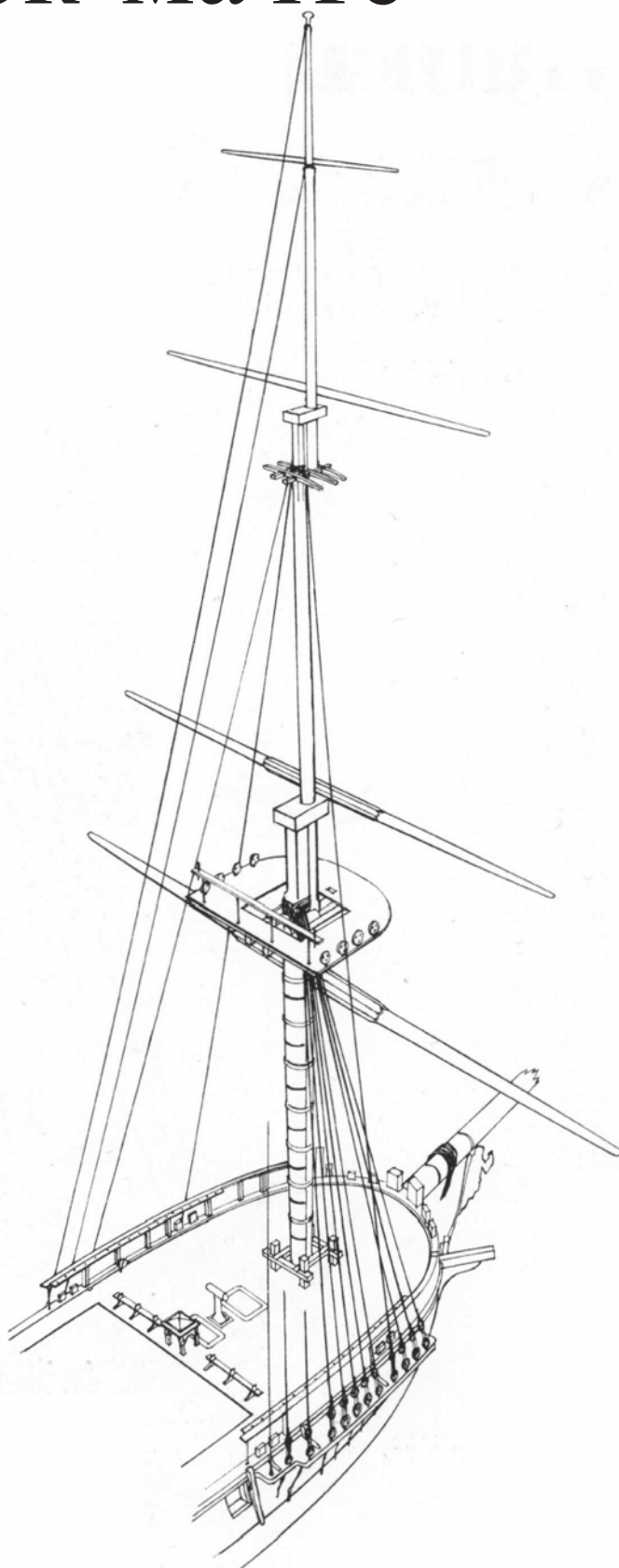





# Штаги и Леера

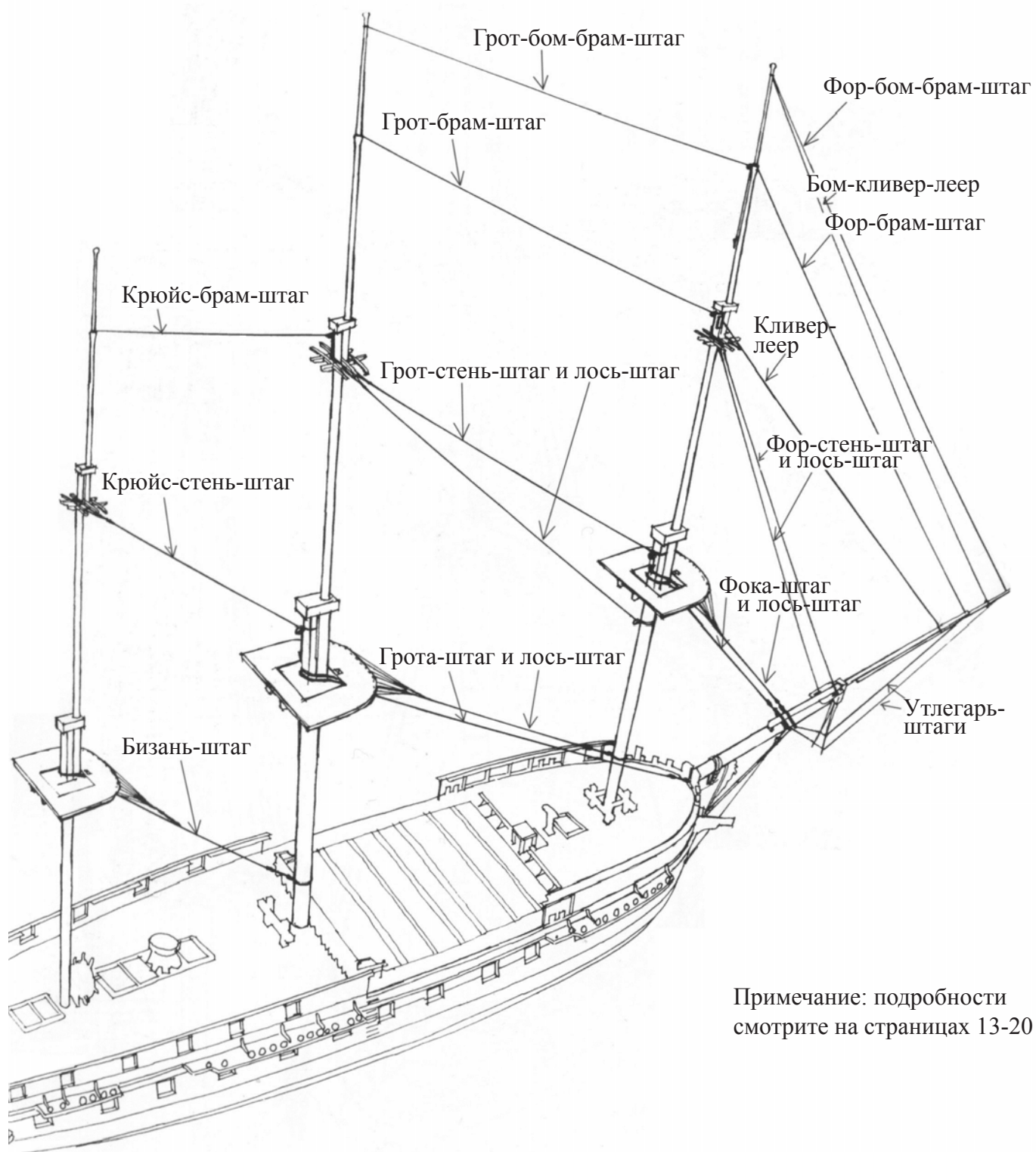

# Бизань-штаг

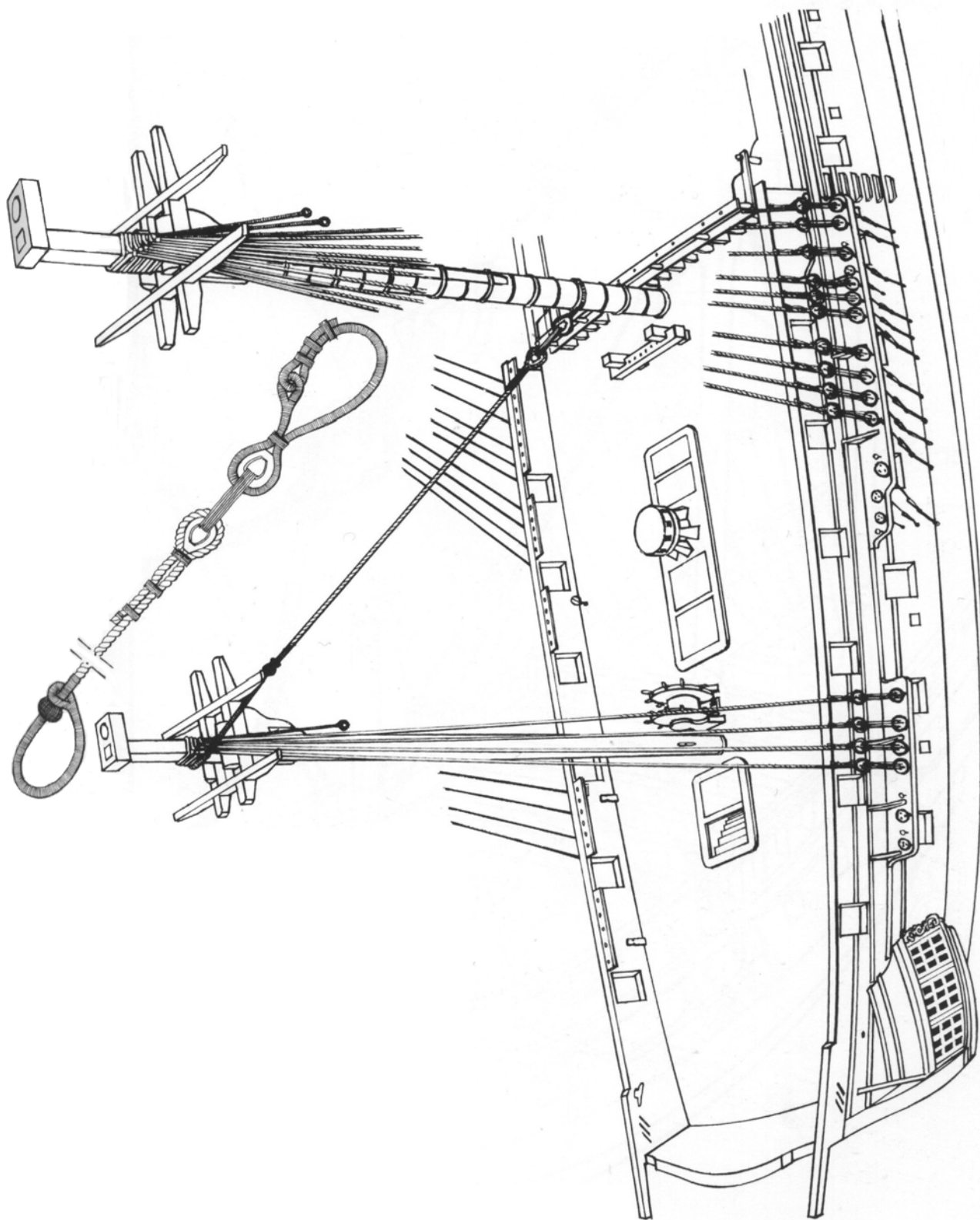



# Грота-штаг и Лось-штаг

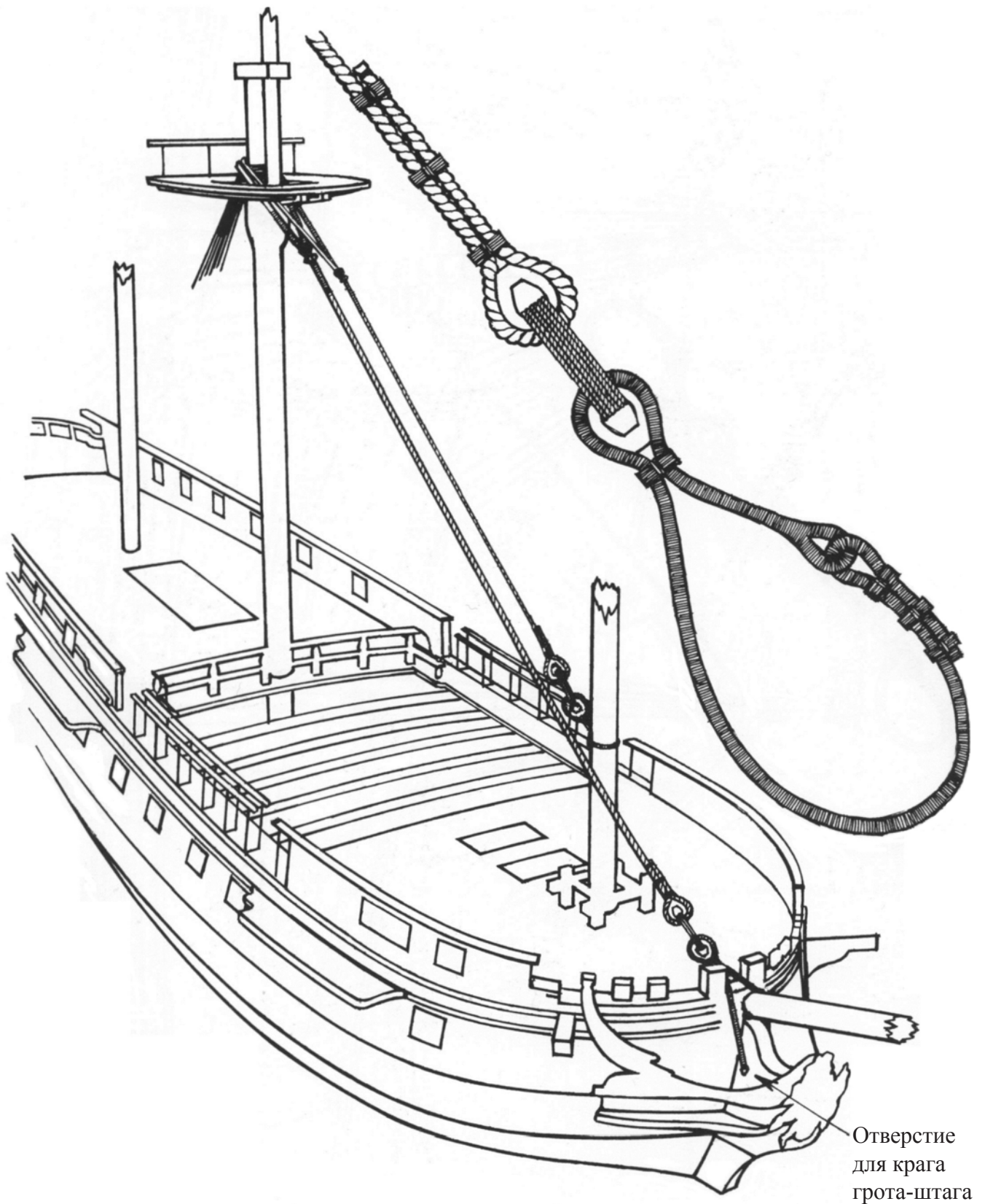



# Крюйс-стеня-штаг и крюйс-брам-штаг

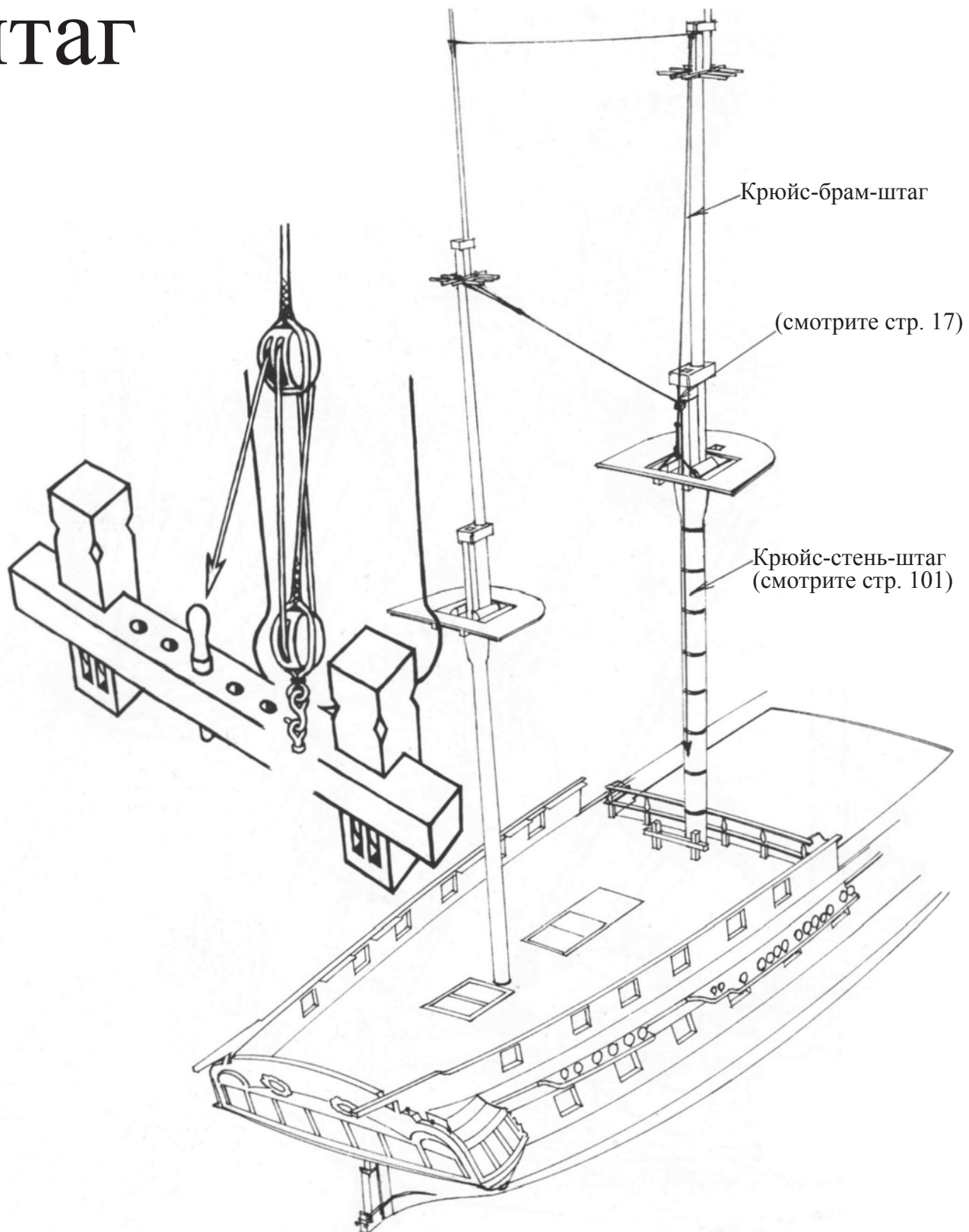



# Грот-стенъ-штаг, Лось-штаг, Брам-штаг и Бом-брам-штаг

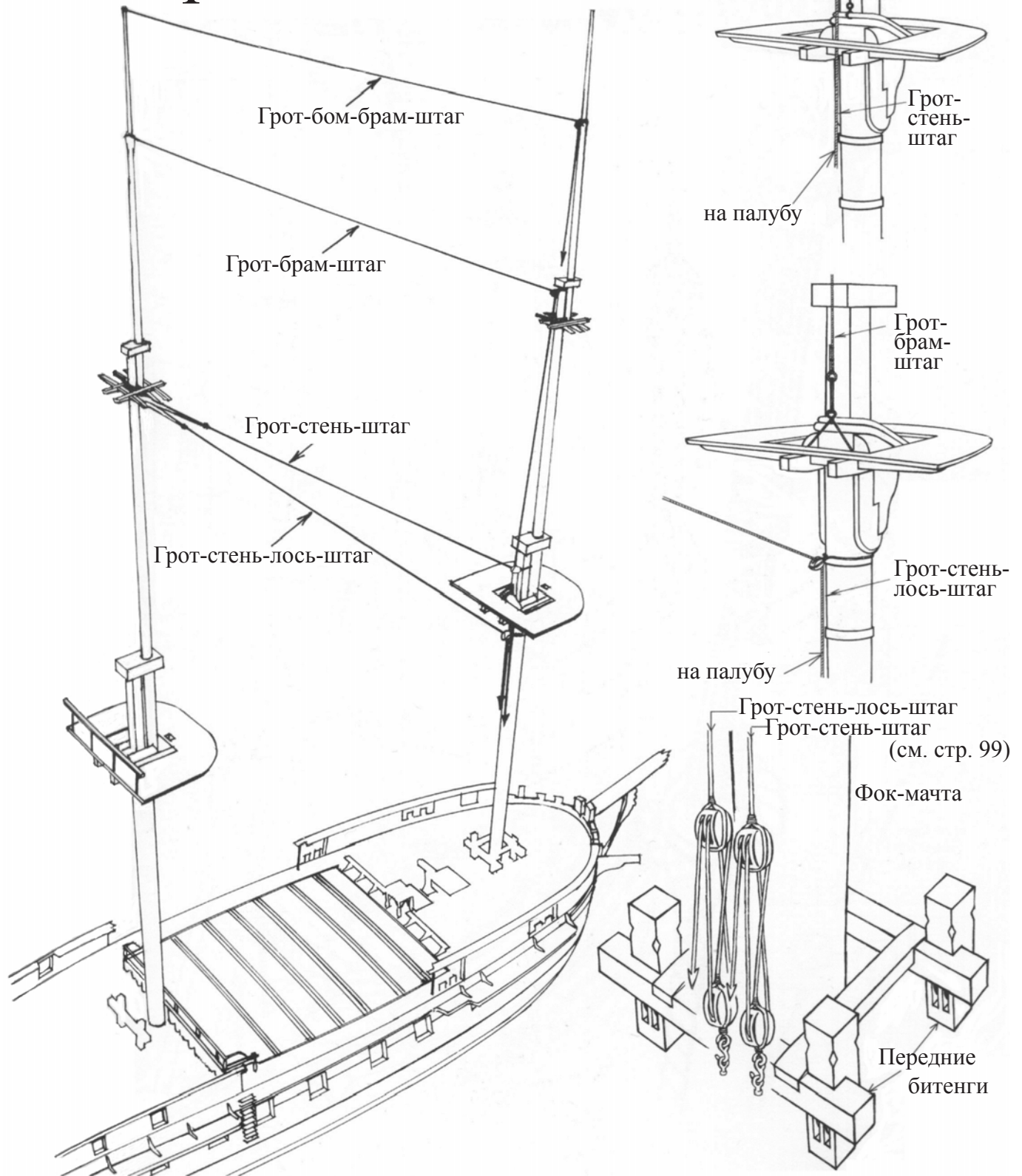

# Фор-стенень-штаг И Лось-штаг

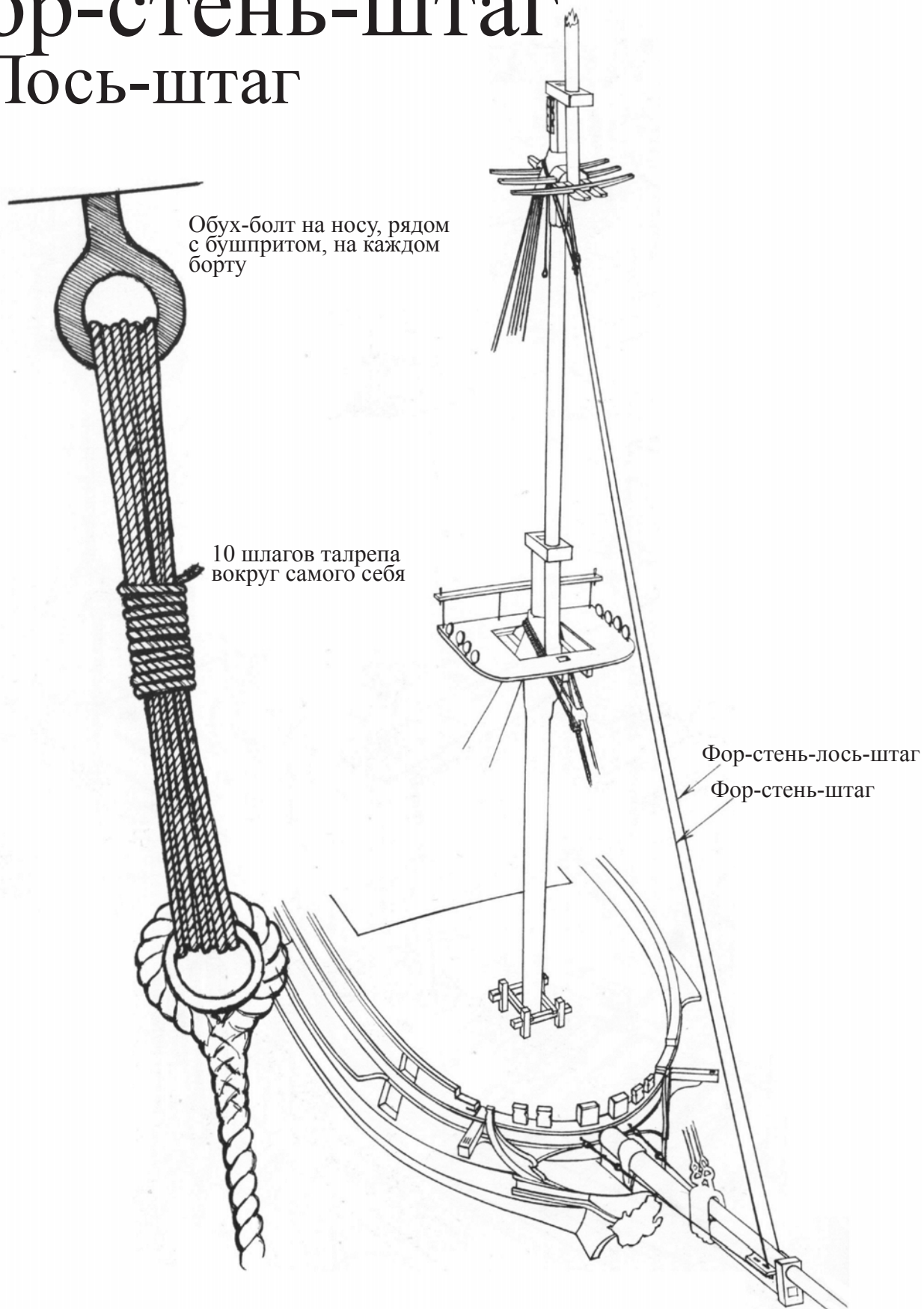

# Кливер-леер, Фор-брам-штаг, Бом-кливер-леер и Фор-бом-брам-штаг

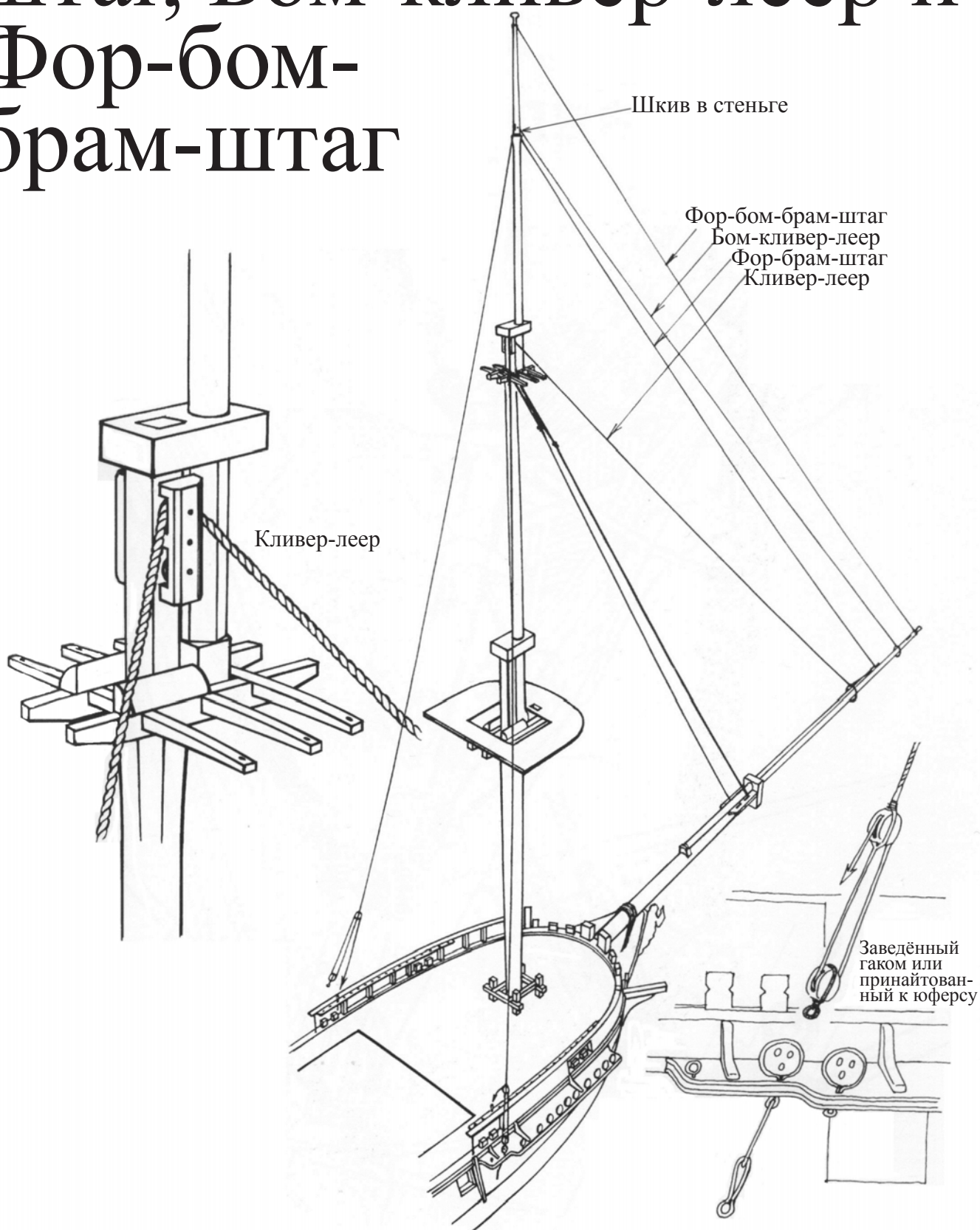



# Ватер-штаг, Бушприт-бакштаги

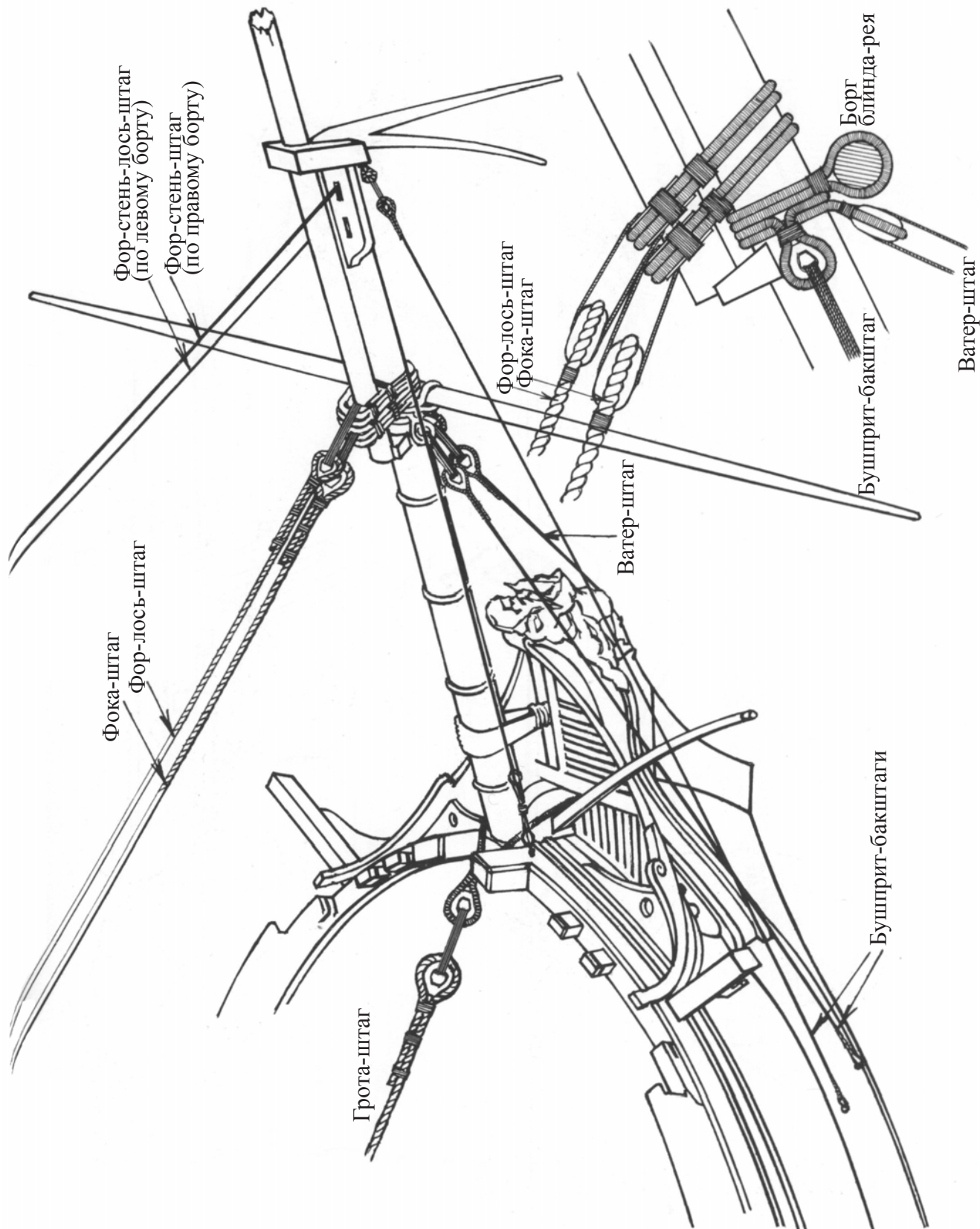

# Кливер-леер и утлегарь-штаги

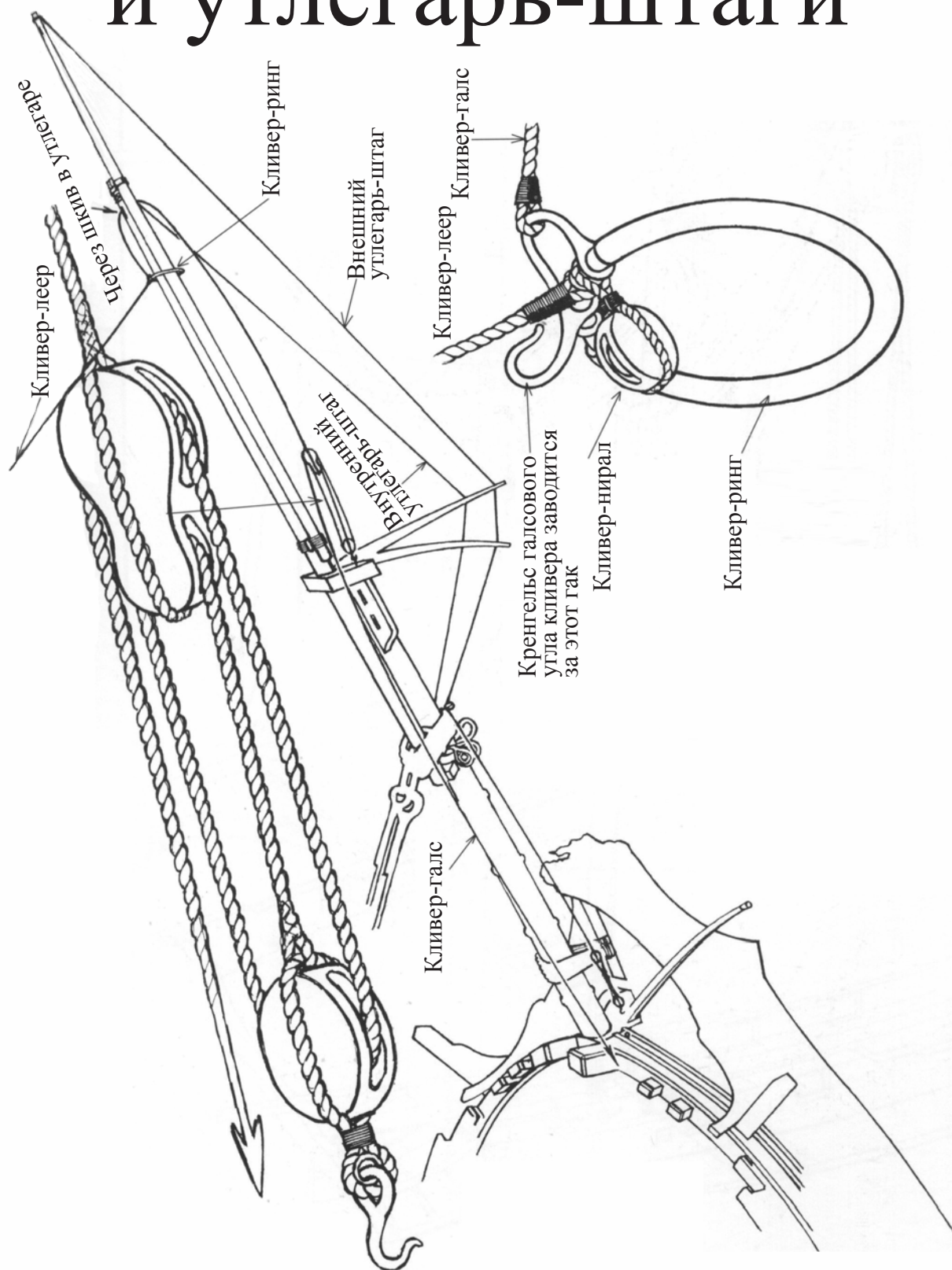

# Бейфут бегин-рея

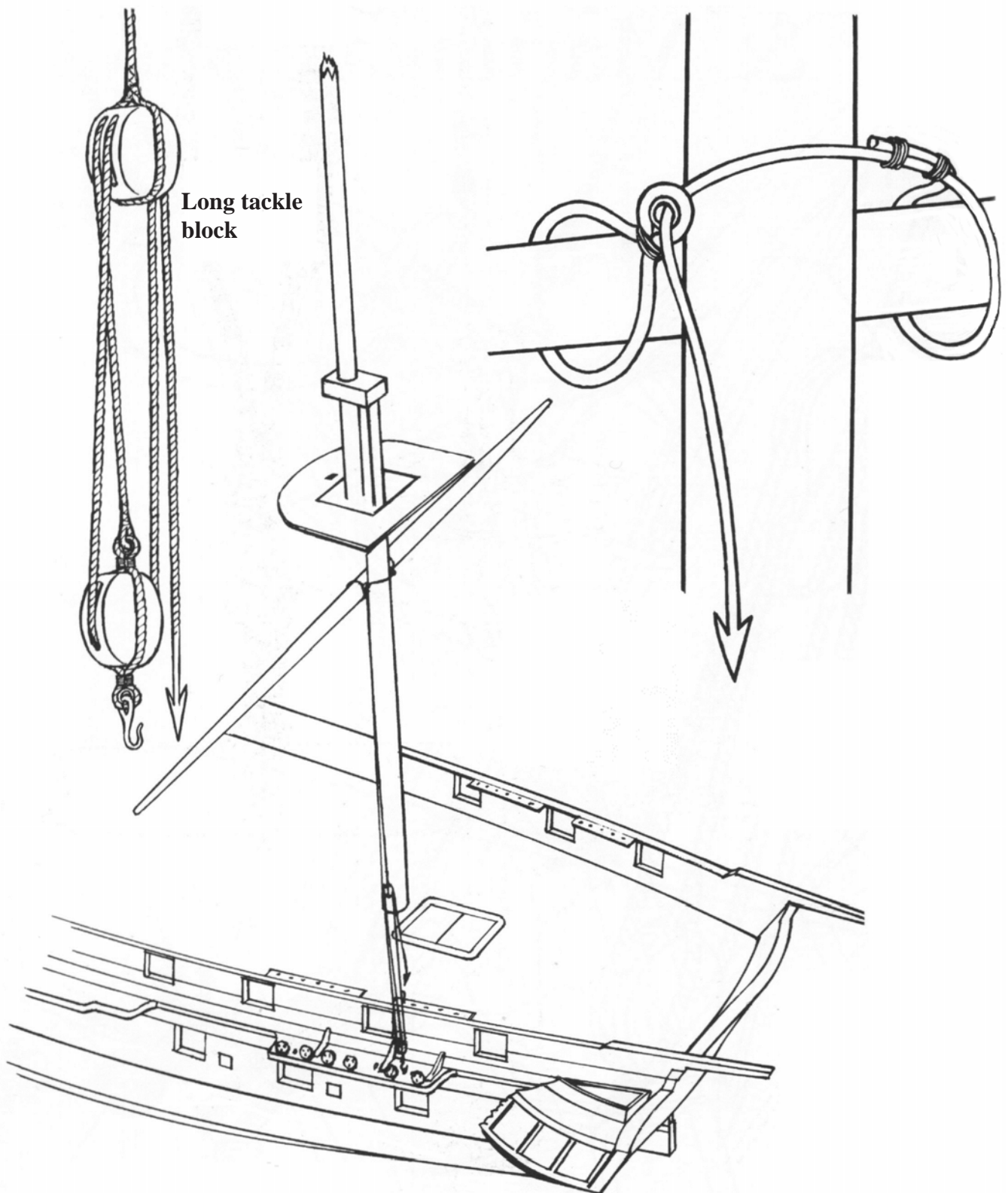



# Борг бегин-рея

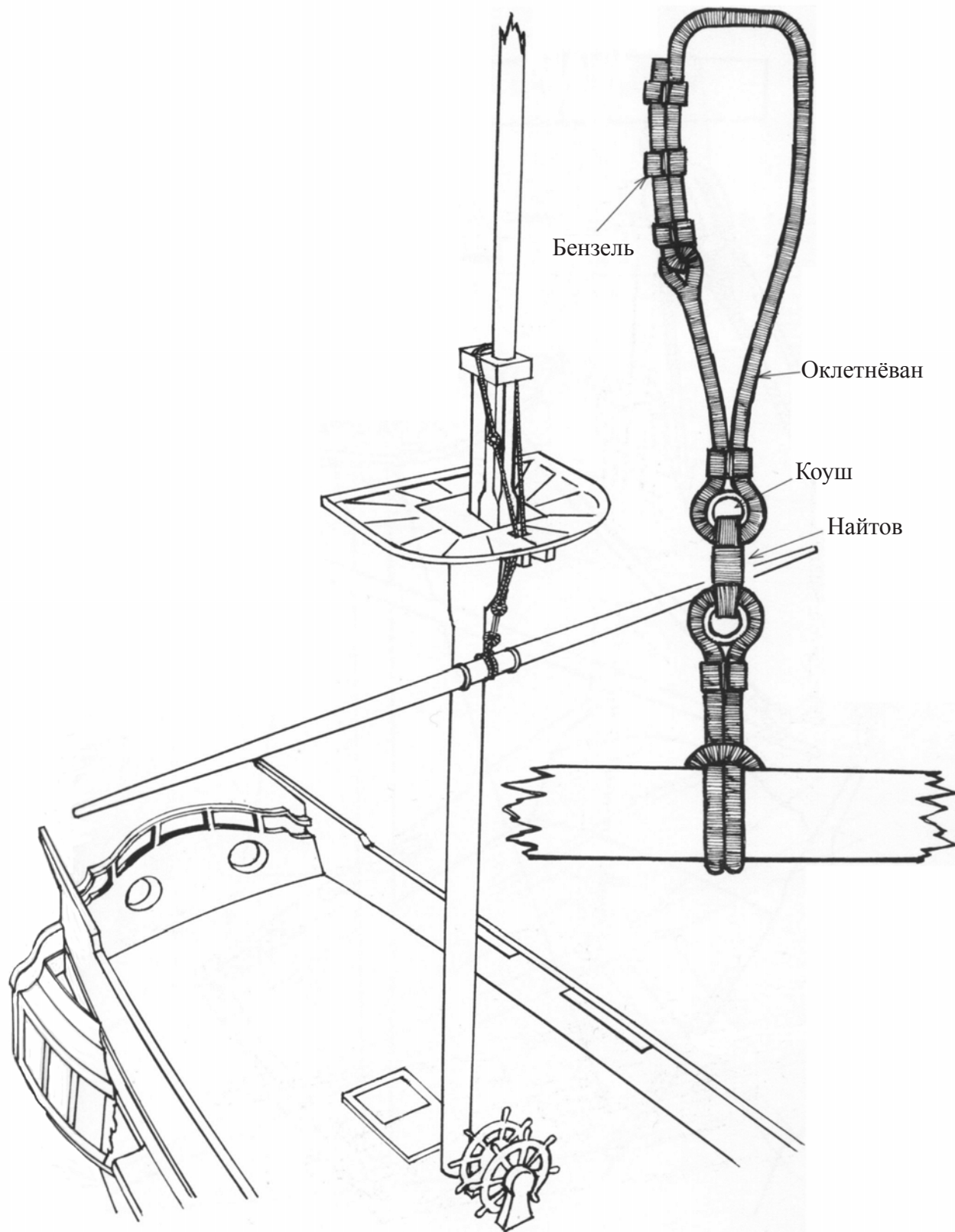

# Бегин-топенант

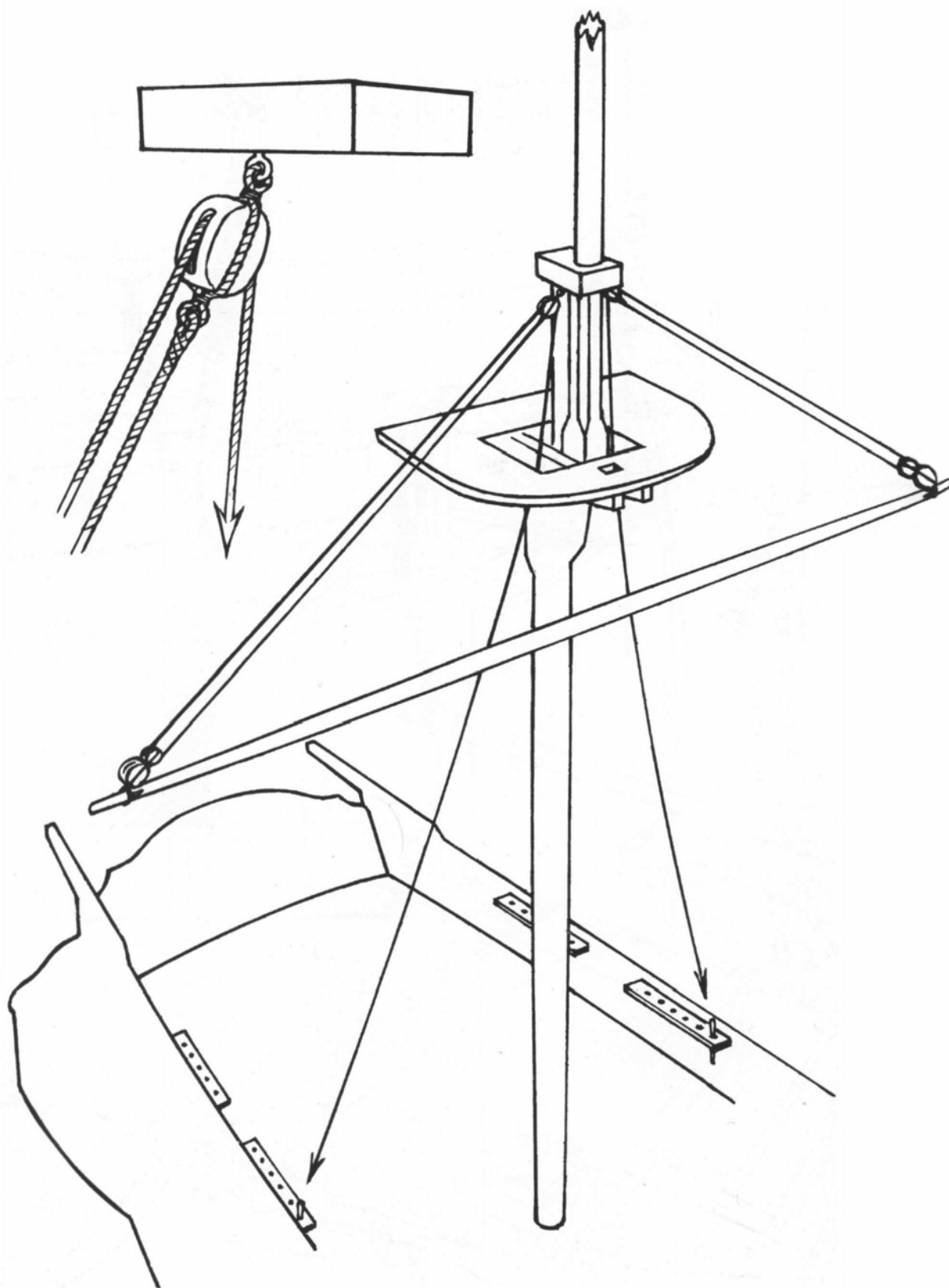

# Гика-шкот и Гика-бакштаг

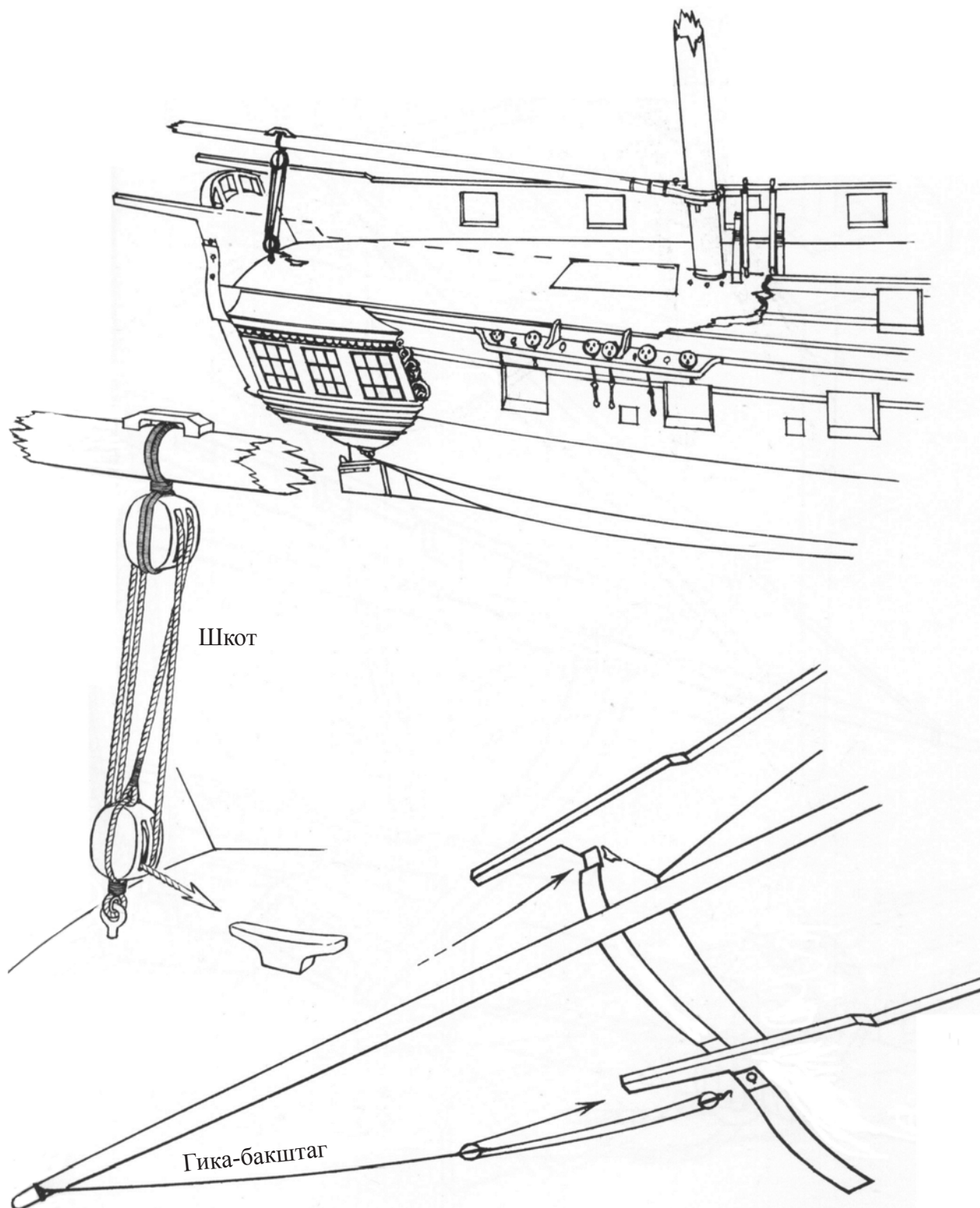





# Эренс-бакштаги

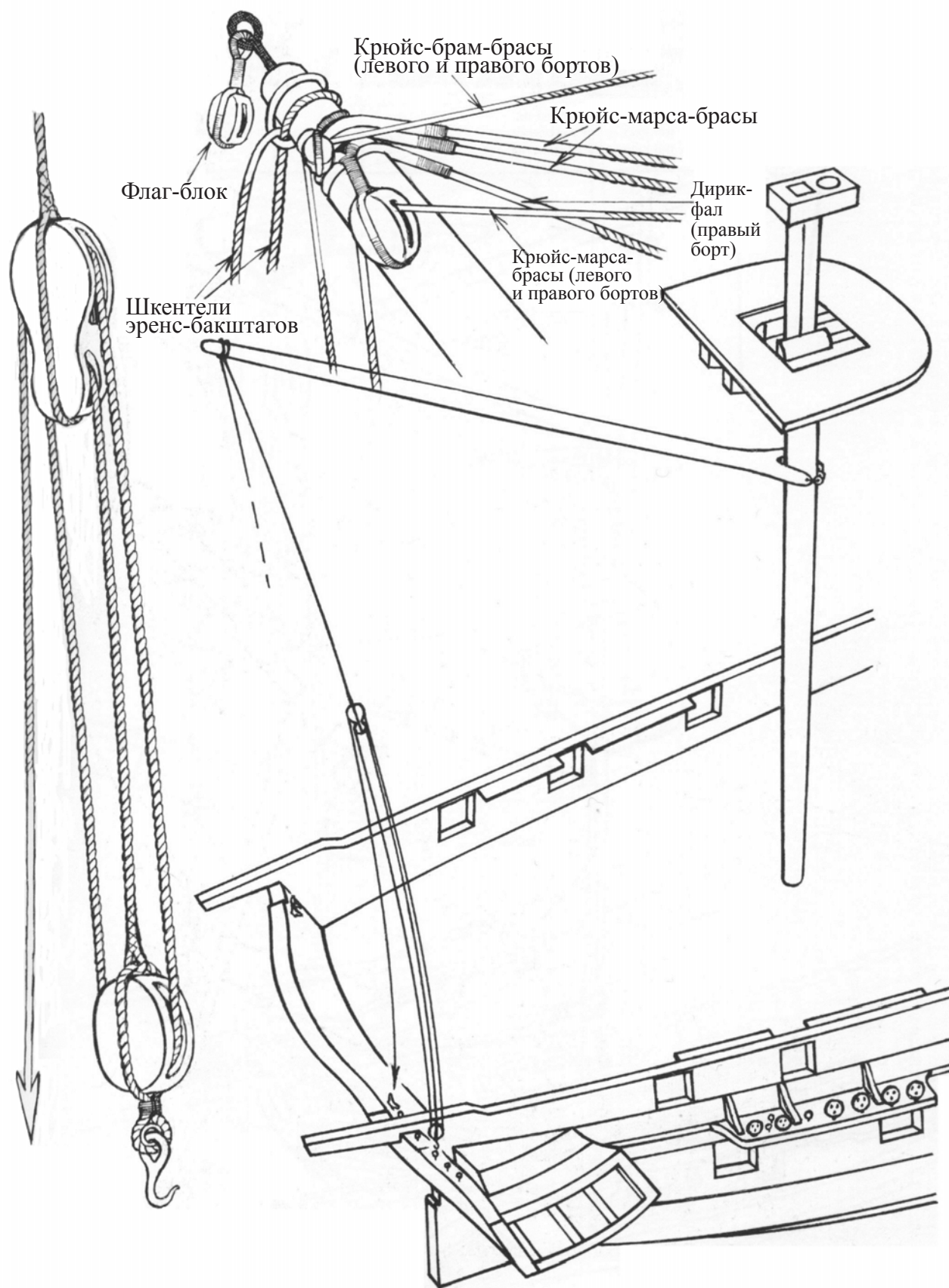

# Дирик-фал

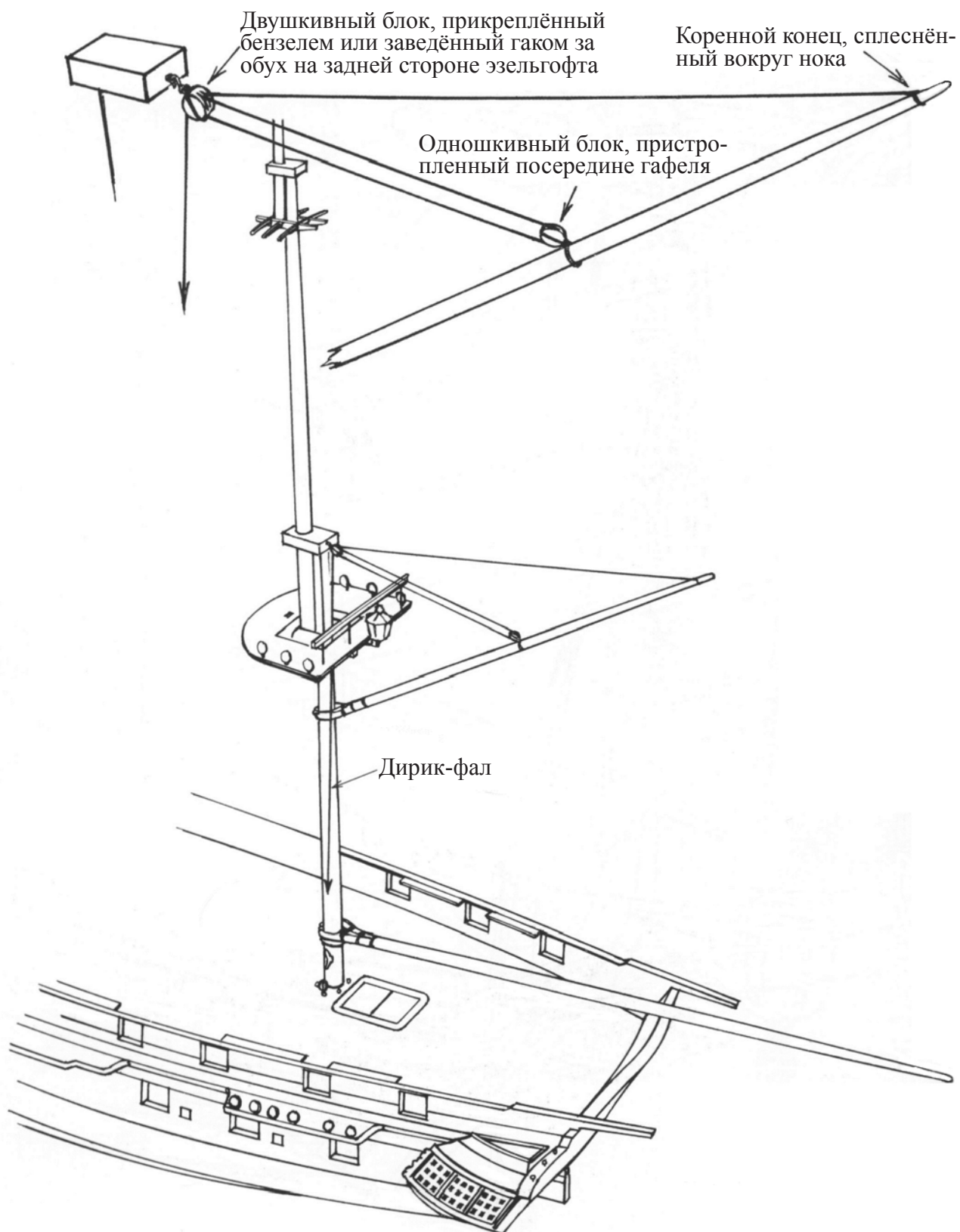



# Гафель-гардель

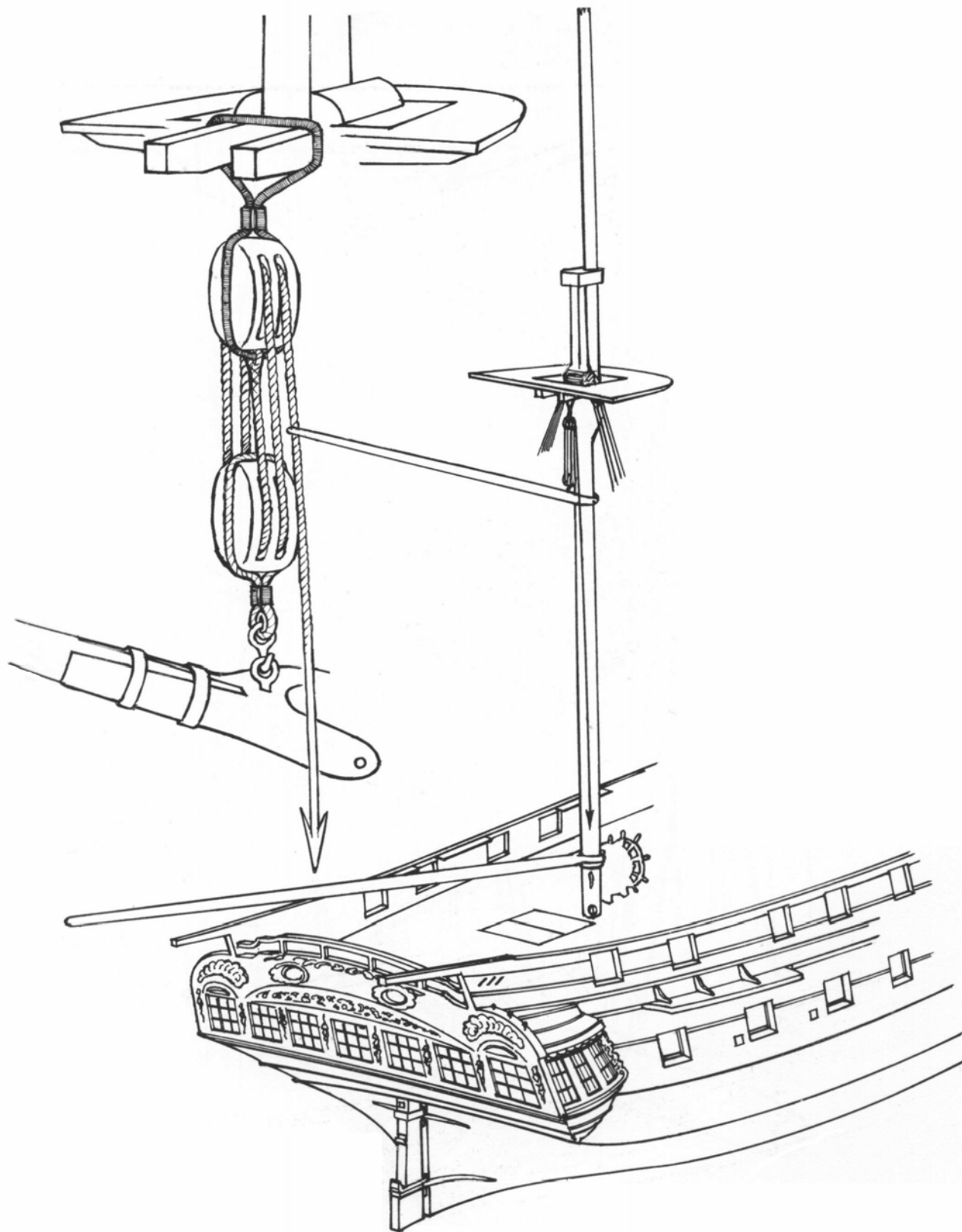

# Драйрепы на бизань-мачте: марса-, брам- и бом-брам-рея

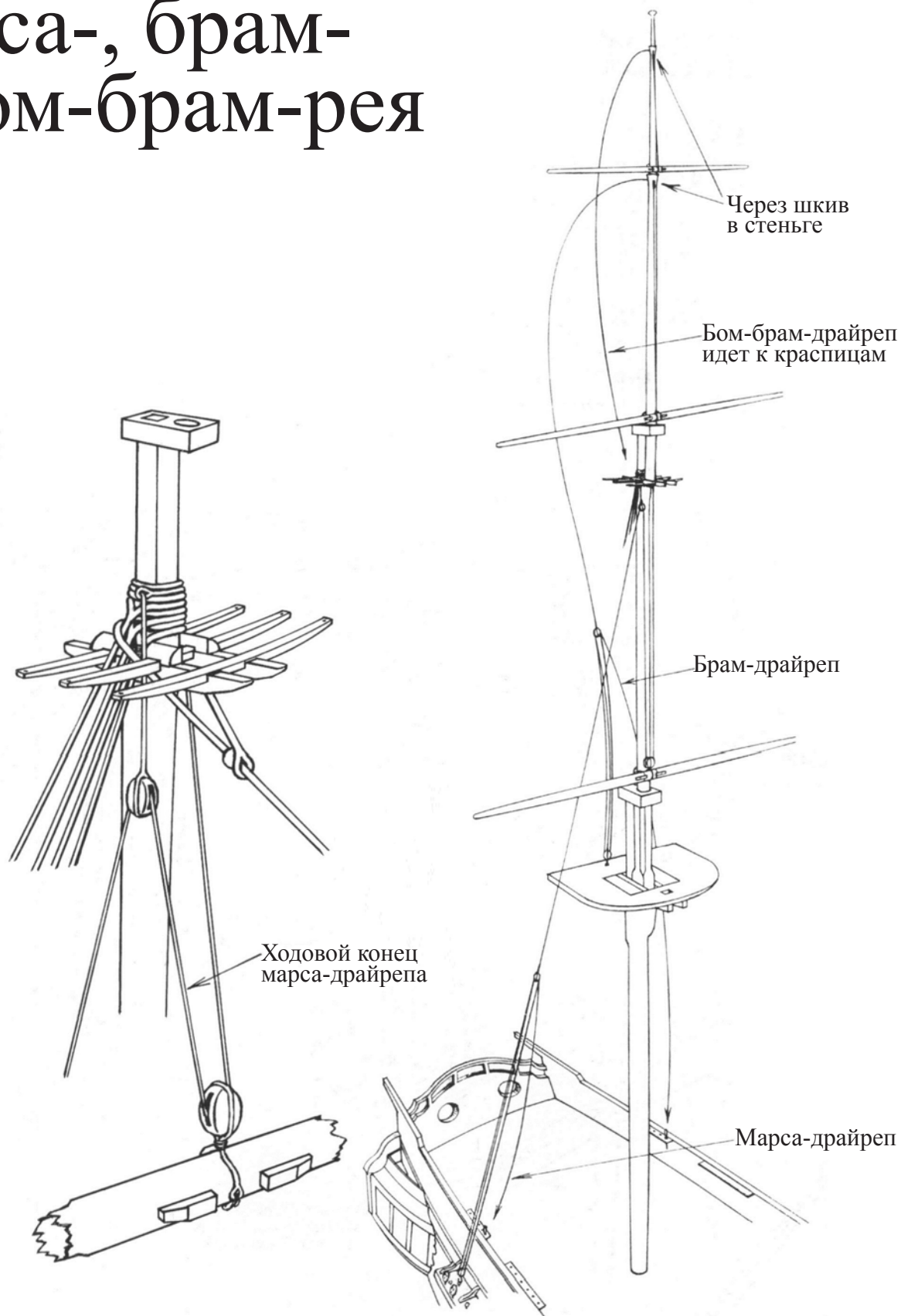





# Бегин-брасы

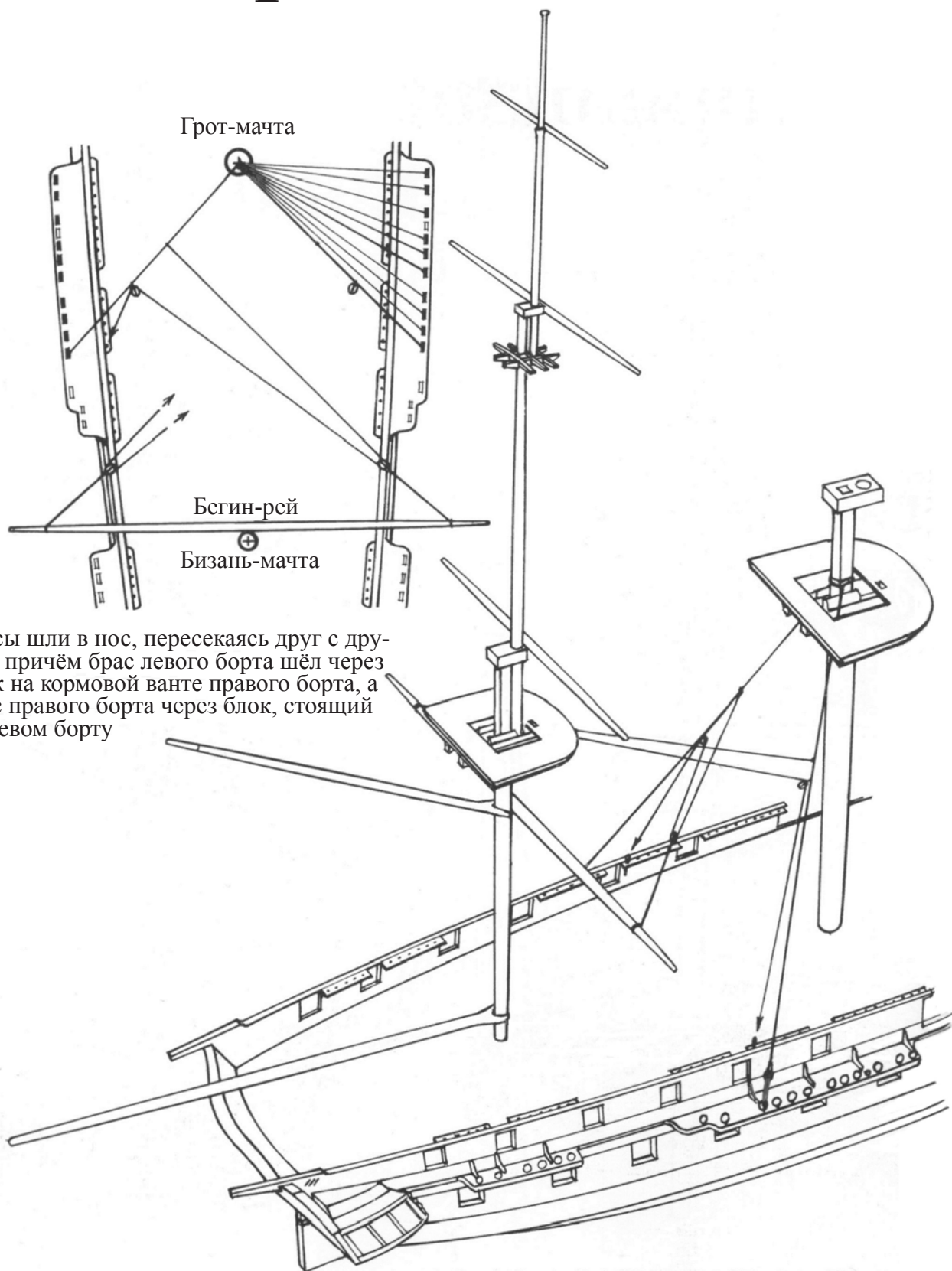

# Крюйс-марса-брасы и крюйс-брам-брасы

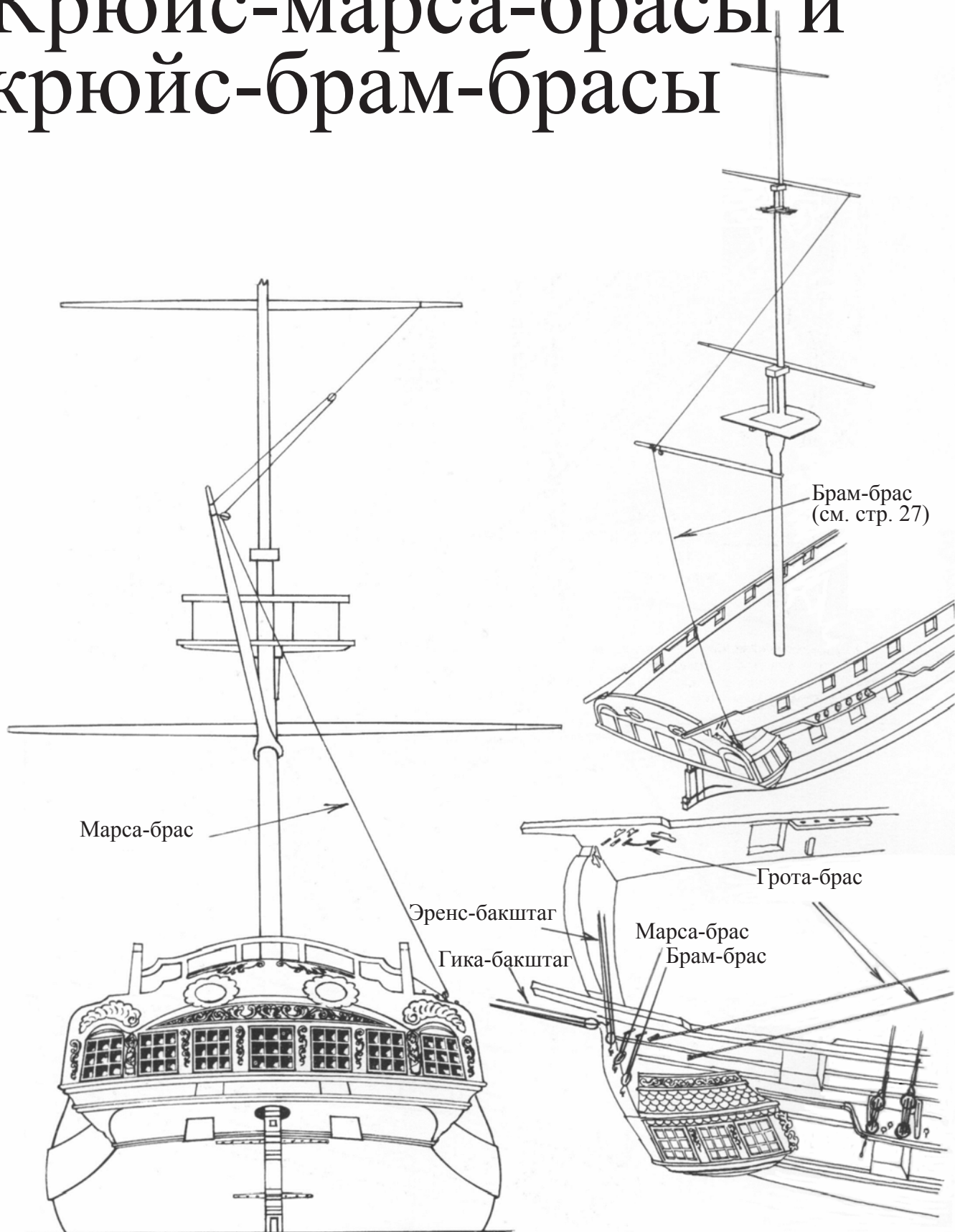

# Борг фока-рея и грота-рея

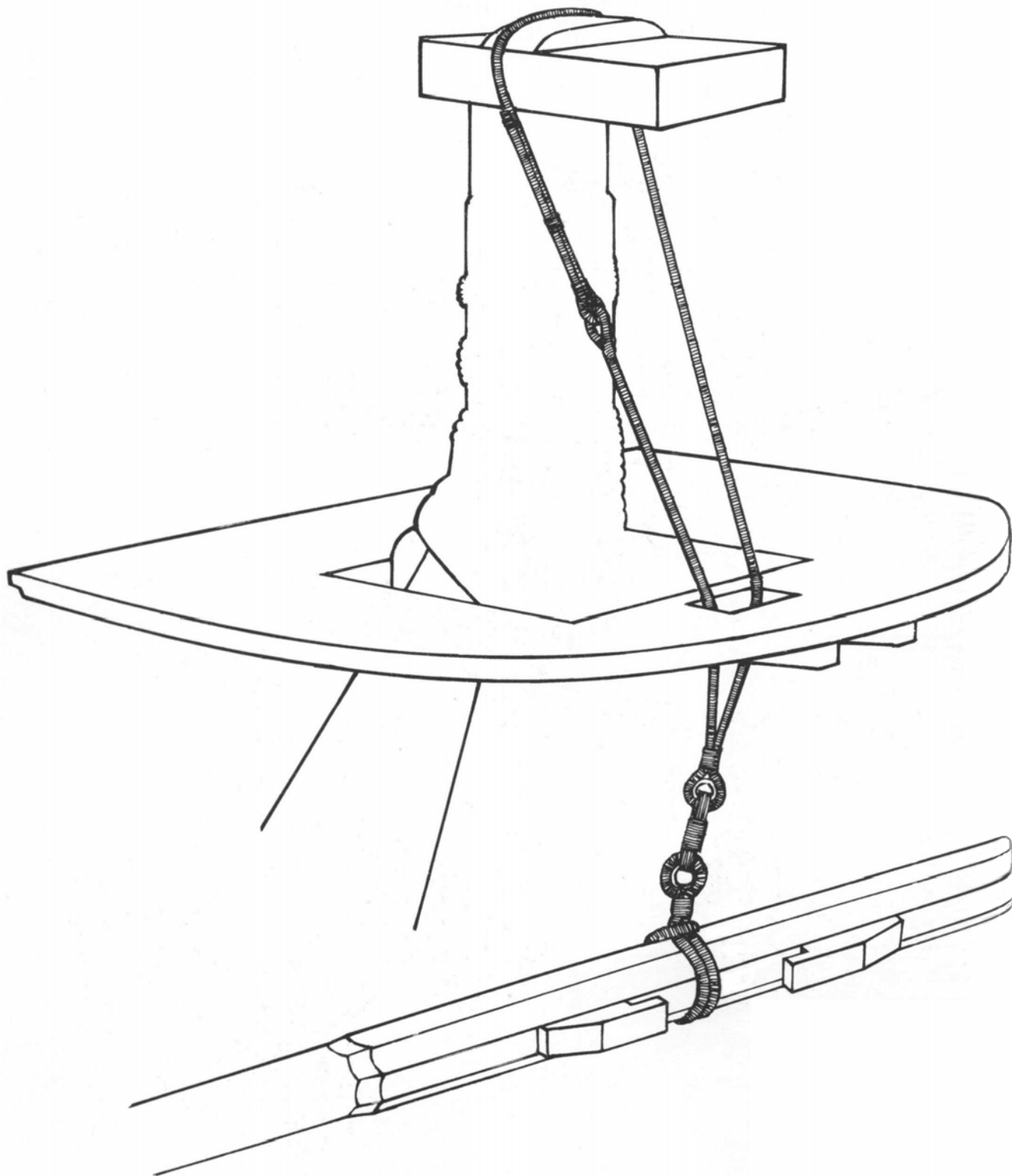



# Фока- и Грота-гардели

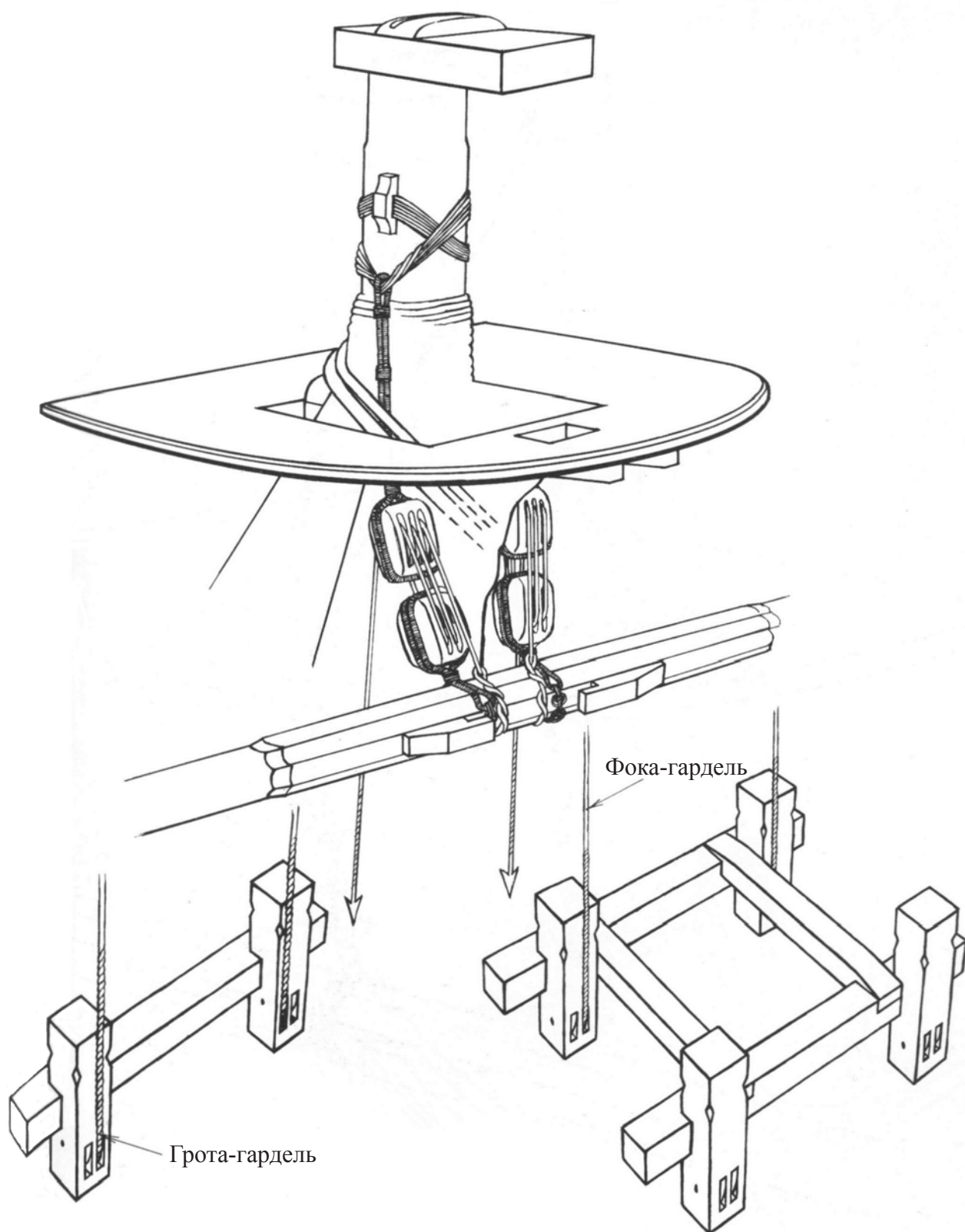

# Тросовые бейфуты И Навеляйне

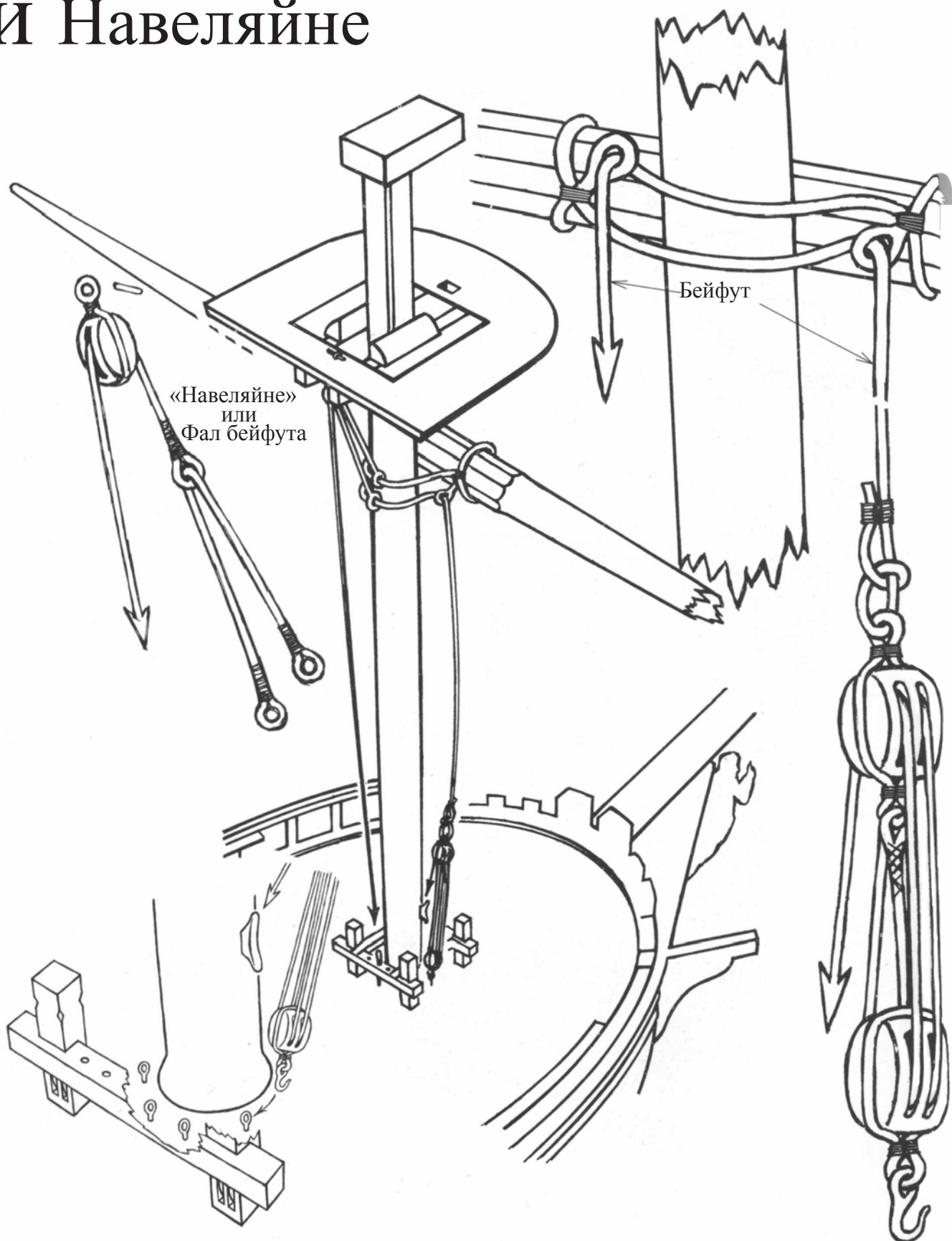

# Грота-топенант

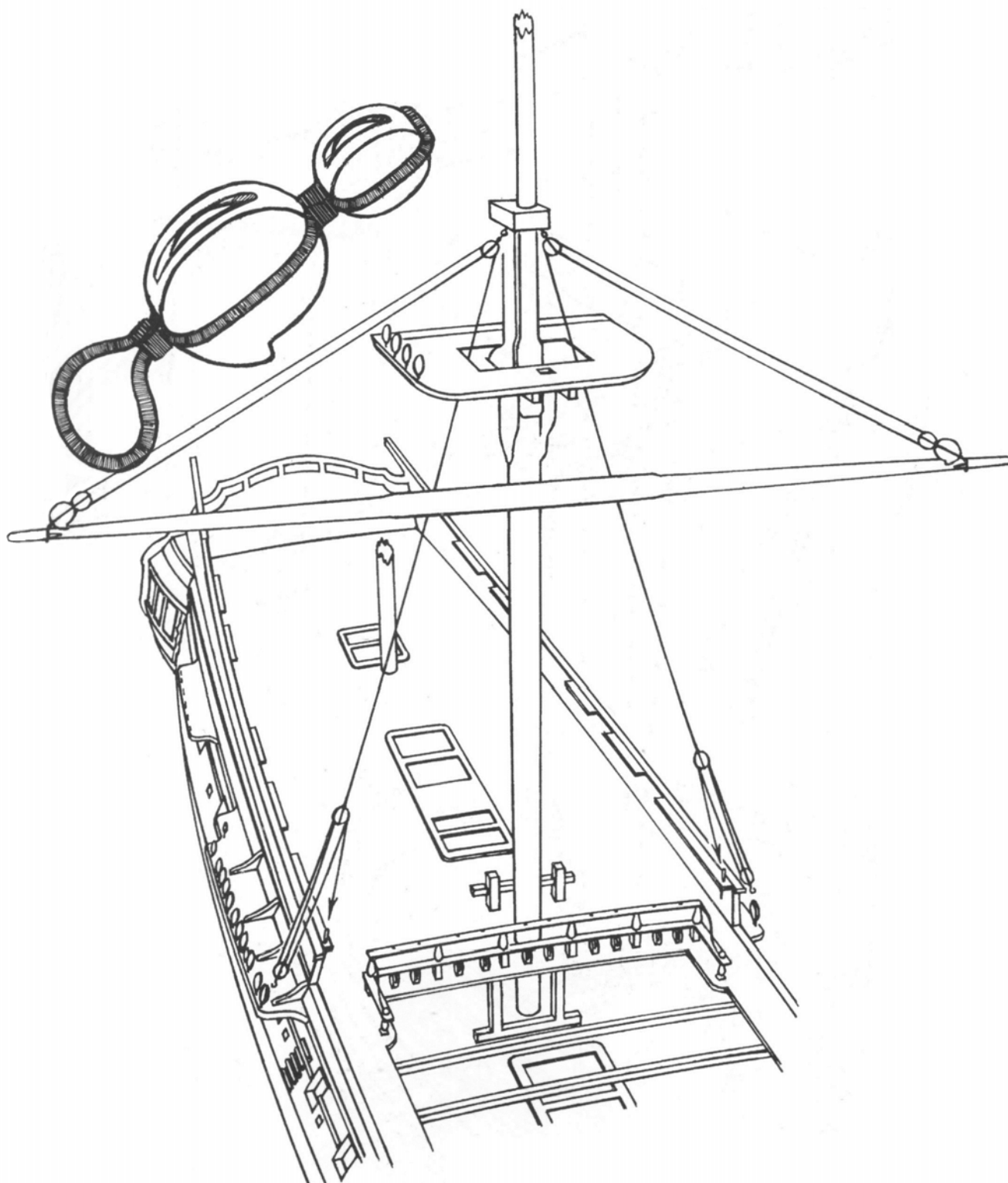

# Фока-топенант

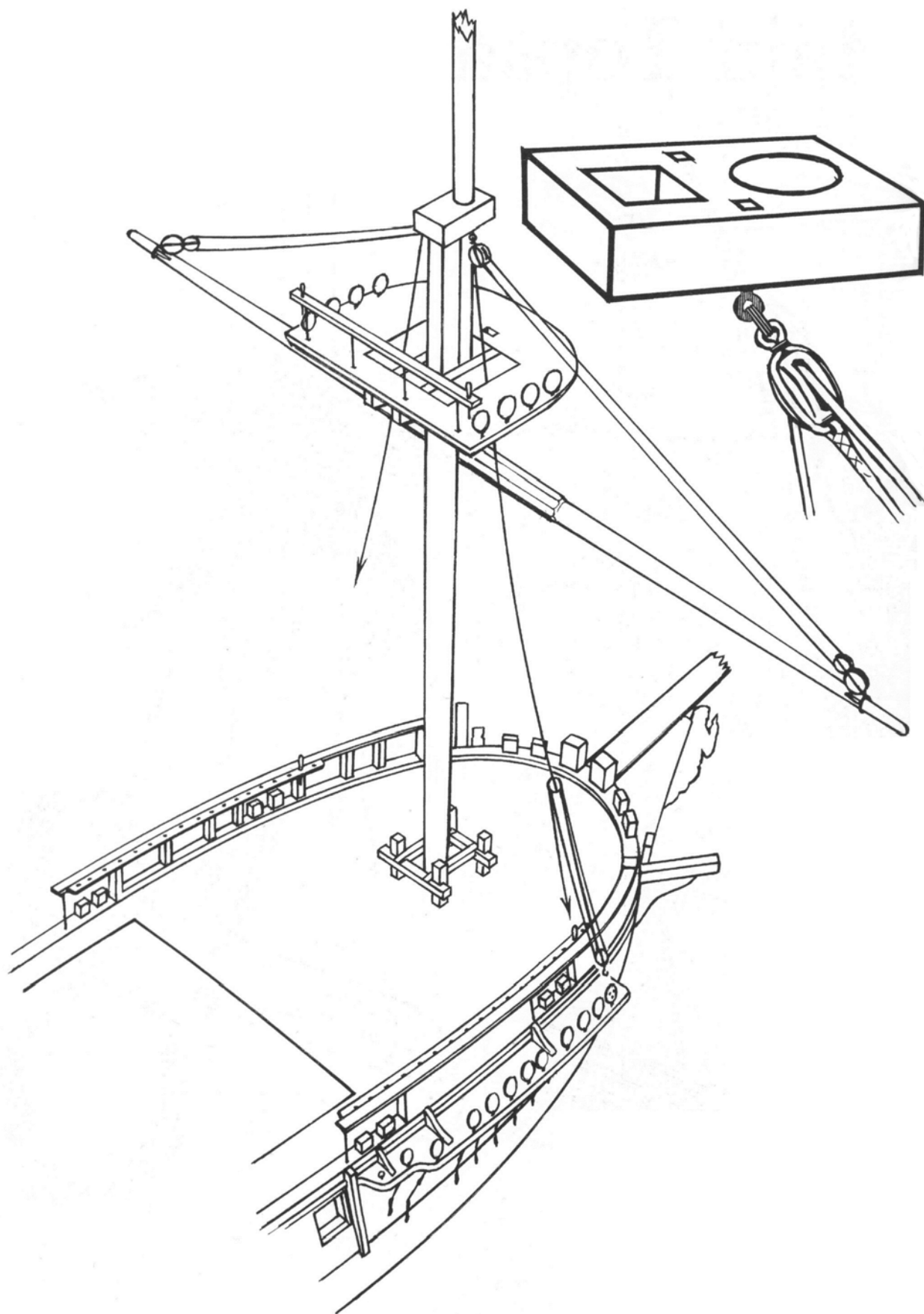



# Грот-марса-драйреп И Фал

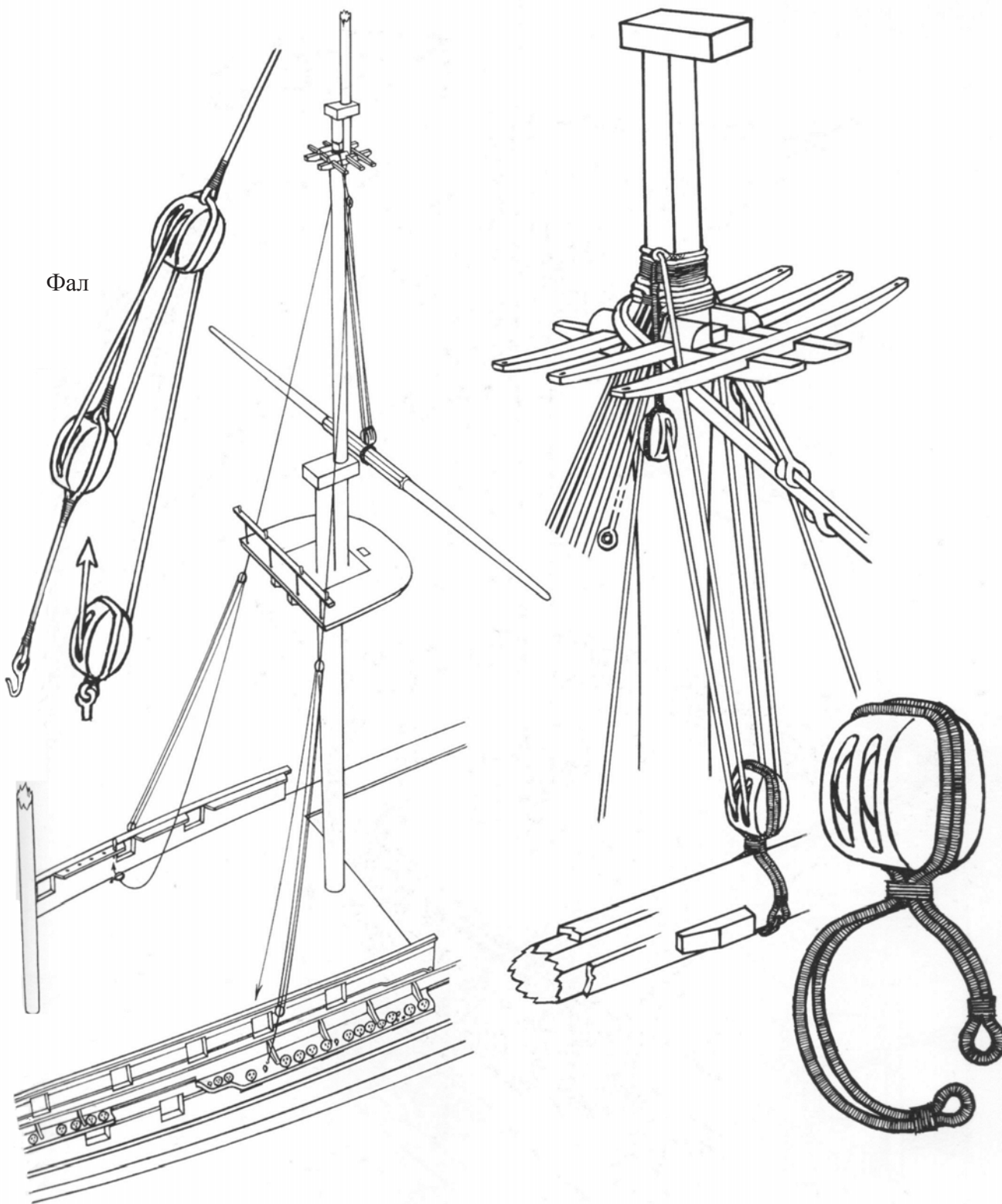

# Фор-марса-драйреп И Фал

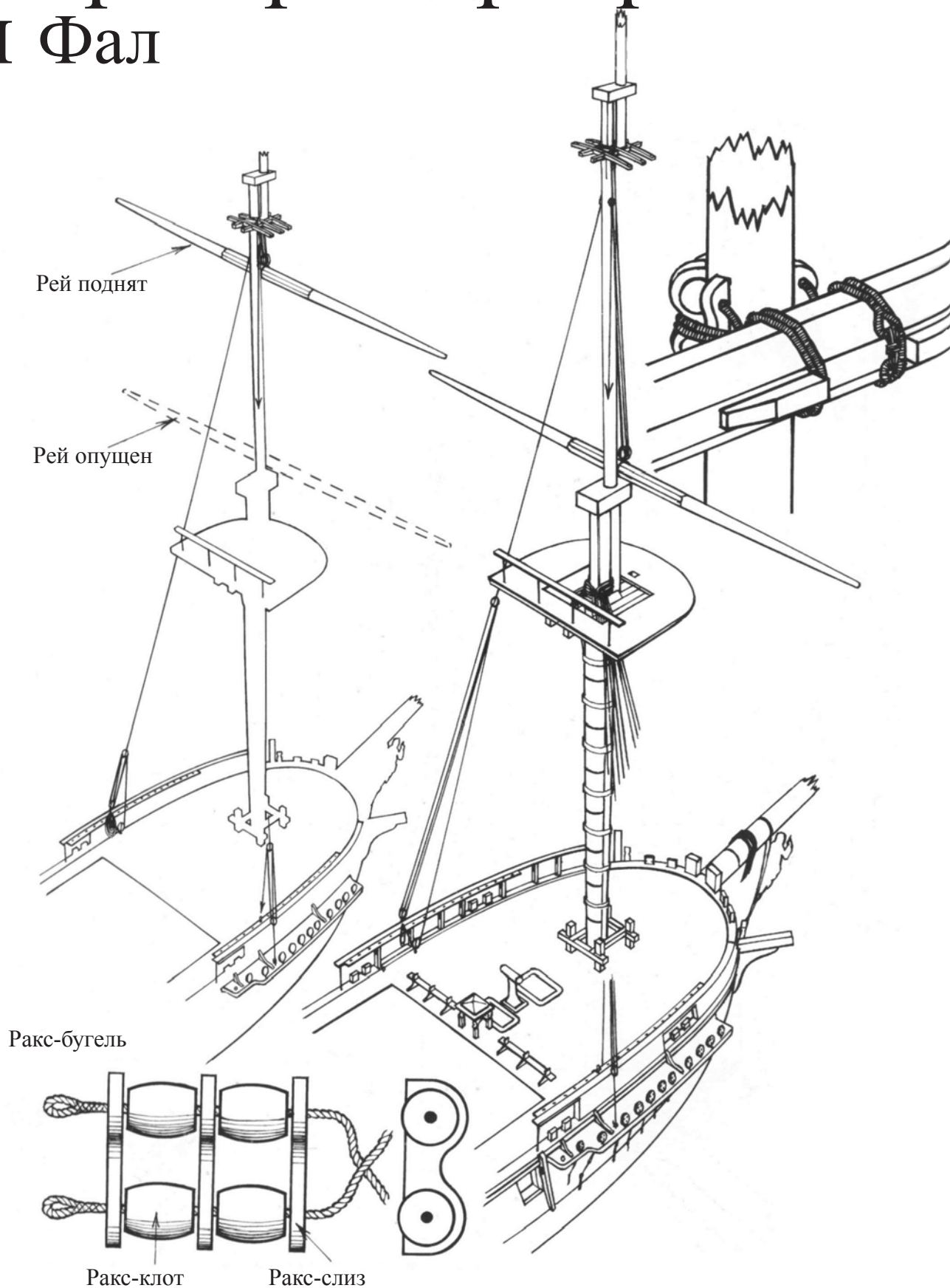

# Фор-брам- и бом-брам-драйреп И Фал

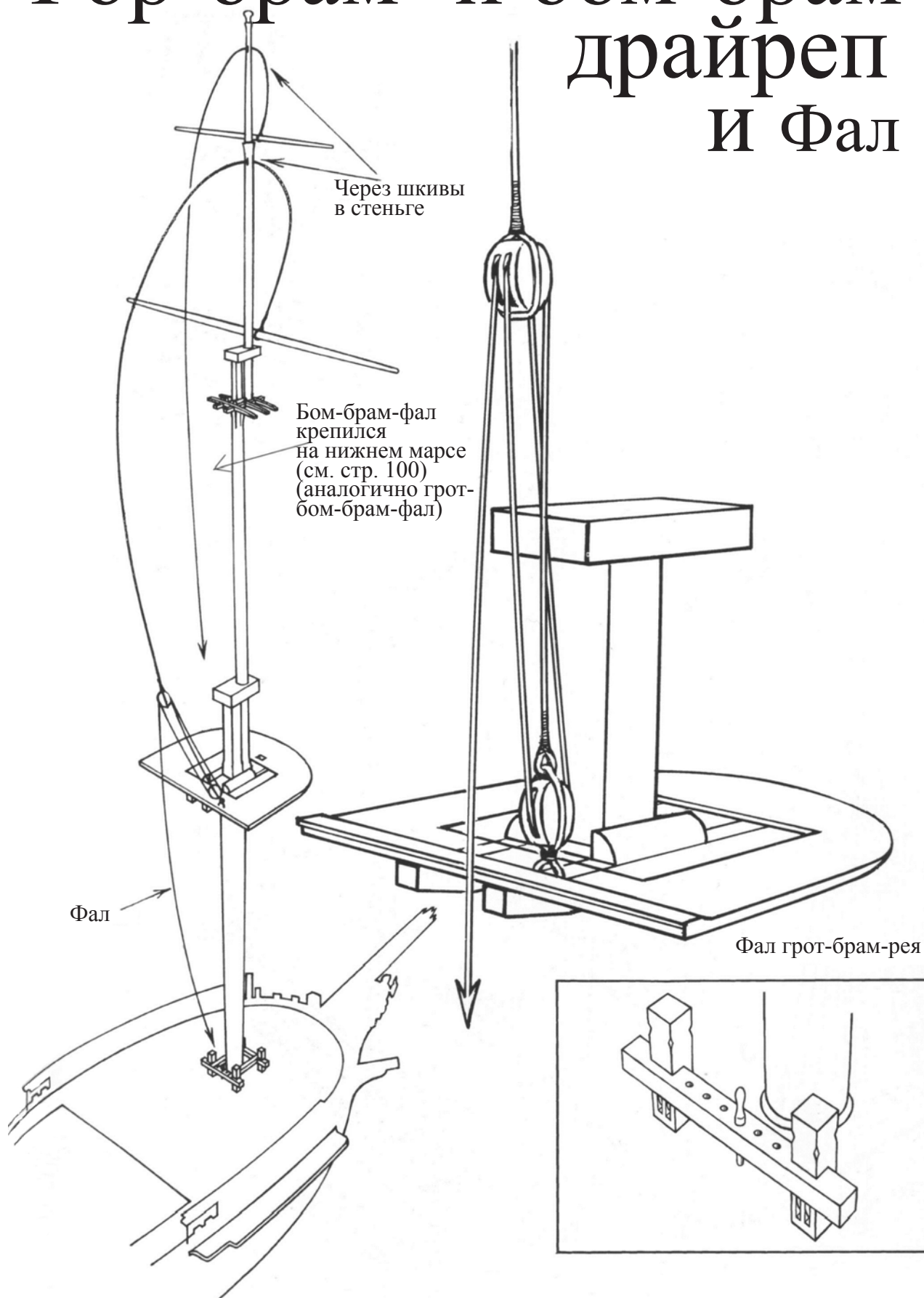

# Фор-марса-, брам- и бом-брам-топенанты

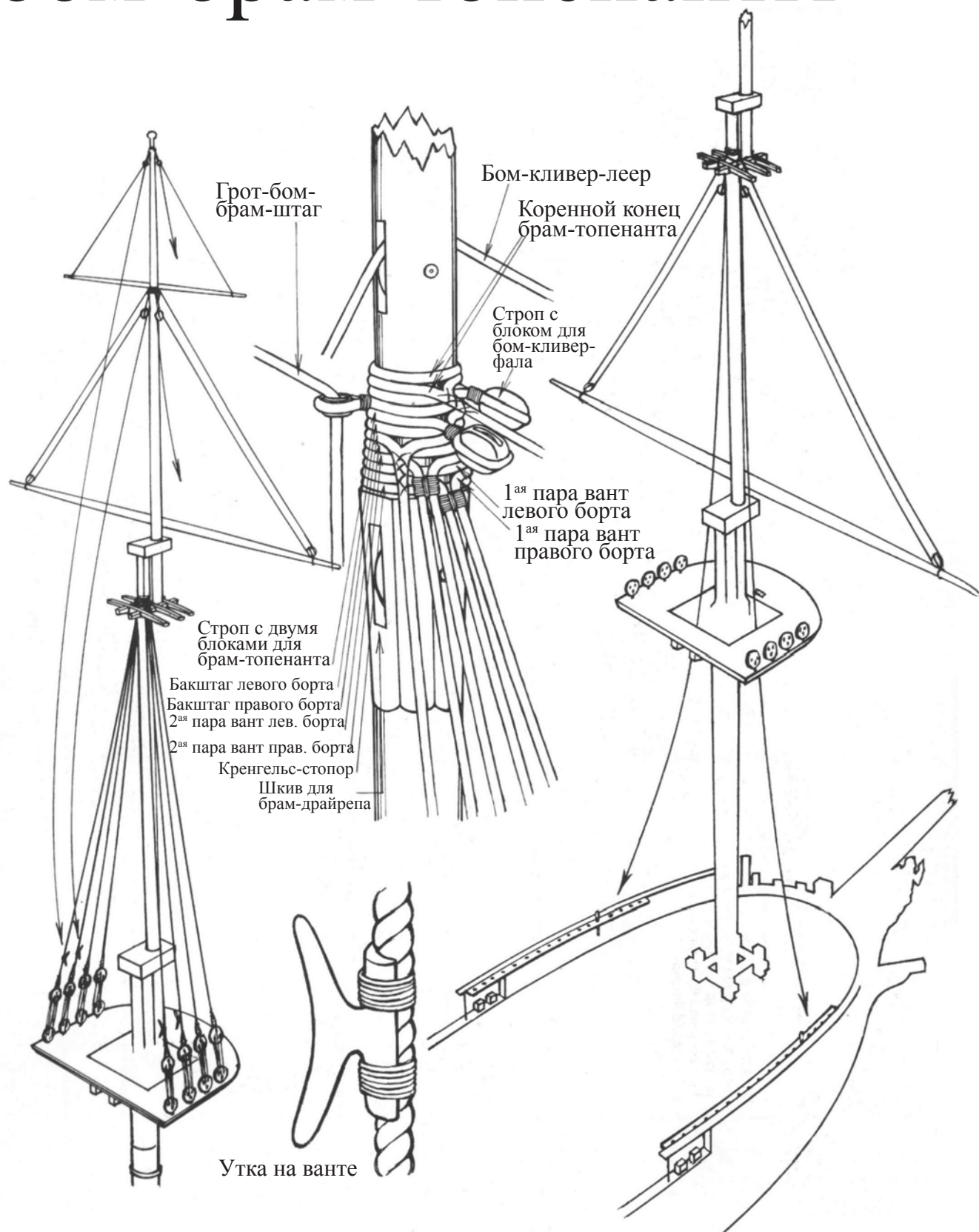



# Грота-брасы и Грот-марса-брасы

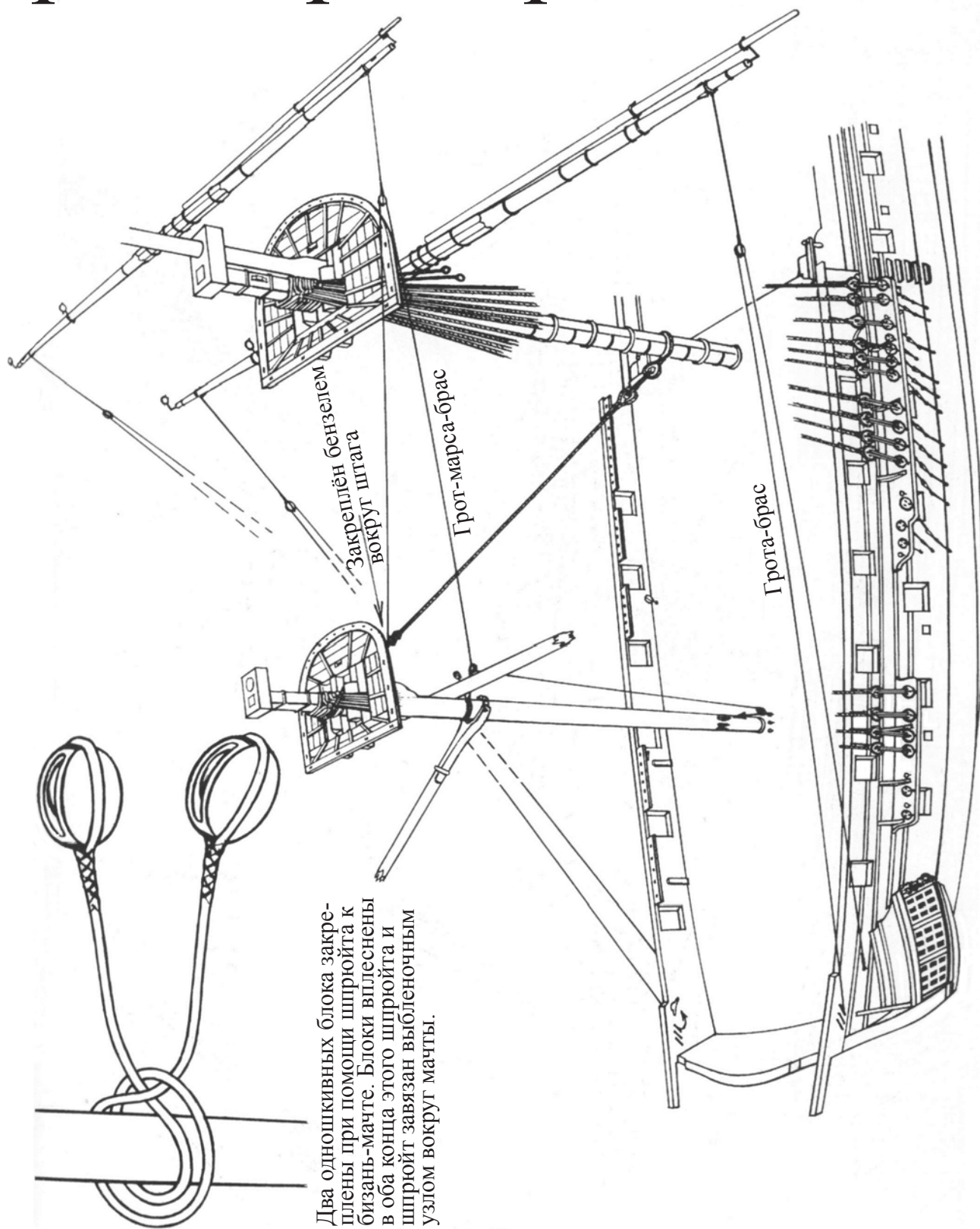

# Фока-брасы и Фор-марса-брасы

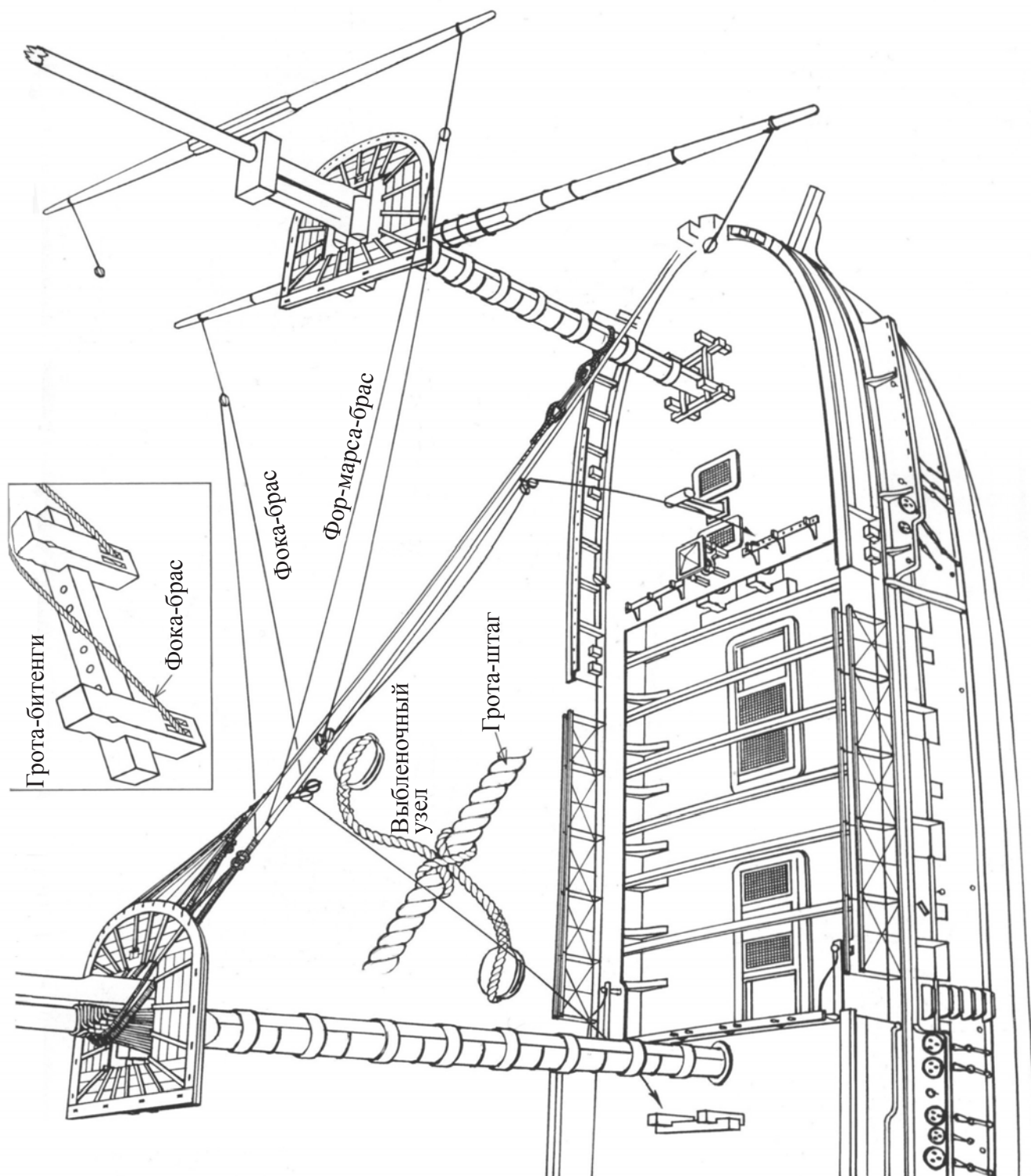

# Фор- и Грот-брам-брасы

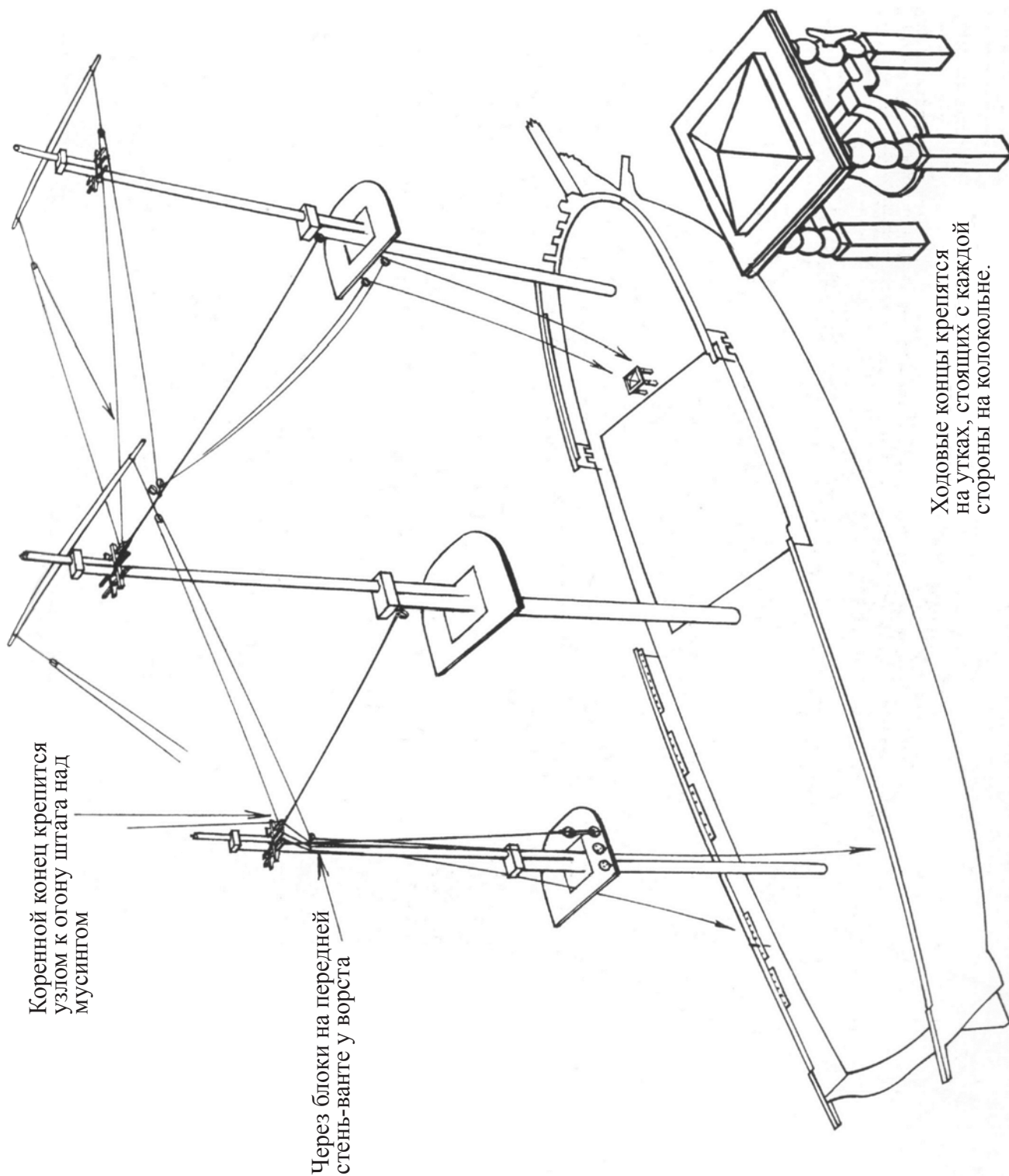

# Фор- и Грот-бом-брам-брасы

Через блоки на каждой стороне брам-вант. Эти блоки закреплены бензелями на передней ванте рядом с топом брам-стенги

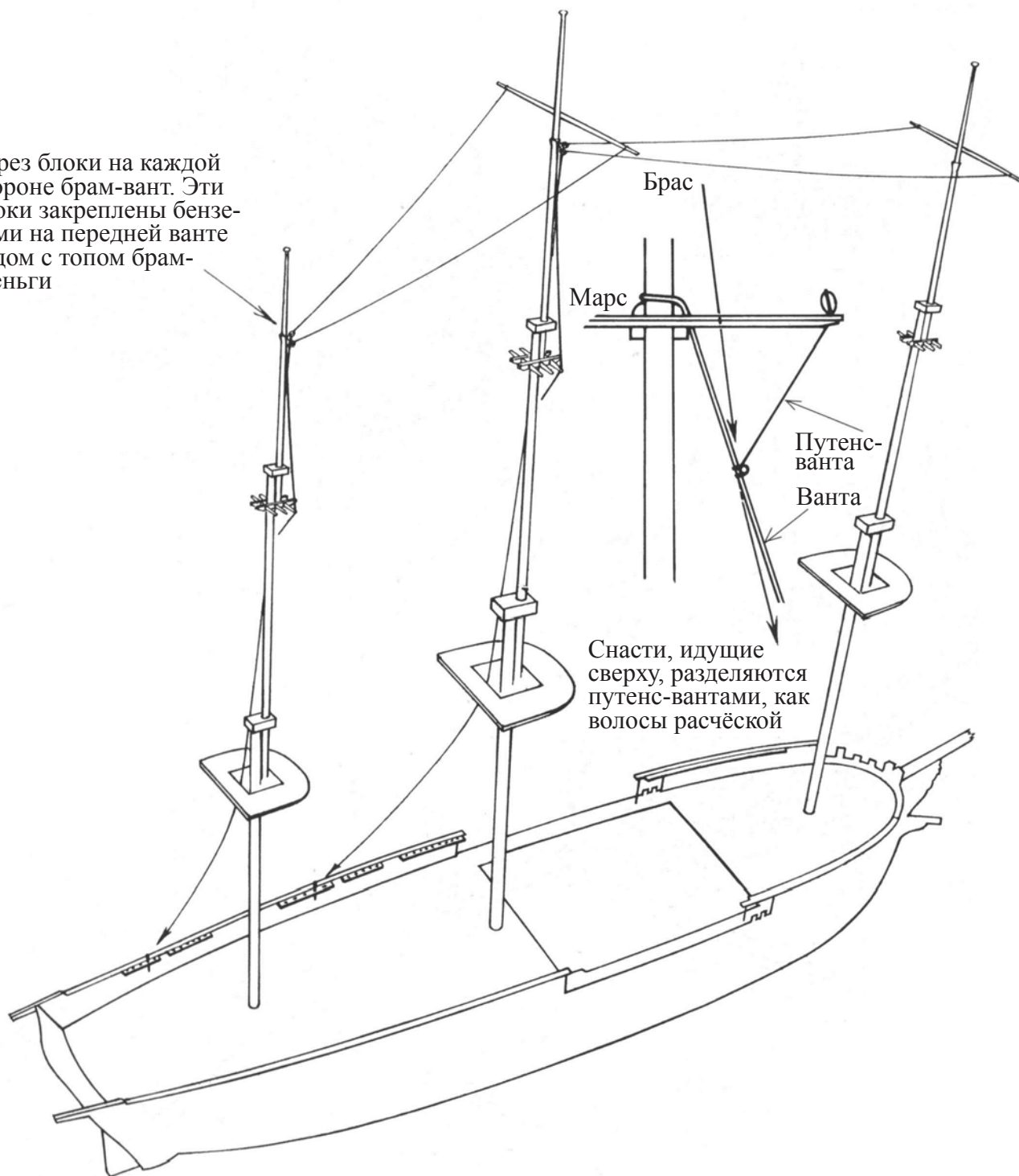



# Блинда- и Бом-блинда-брасы

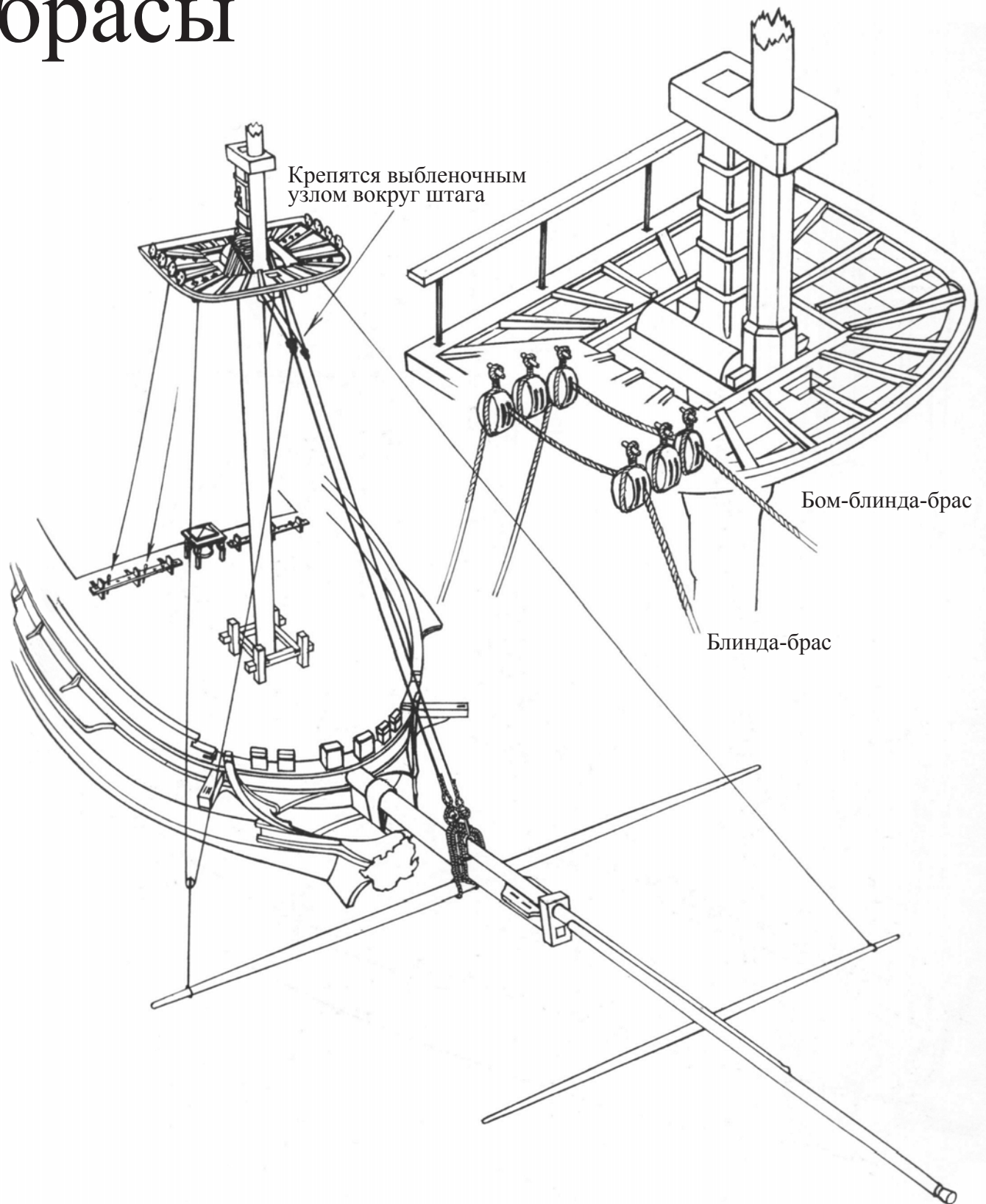

# Фока-шкот, галс и гитов

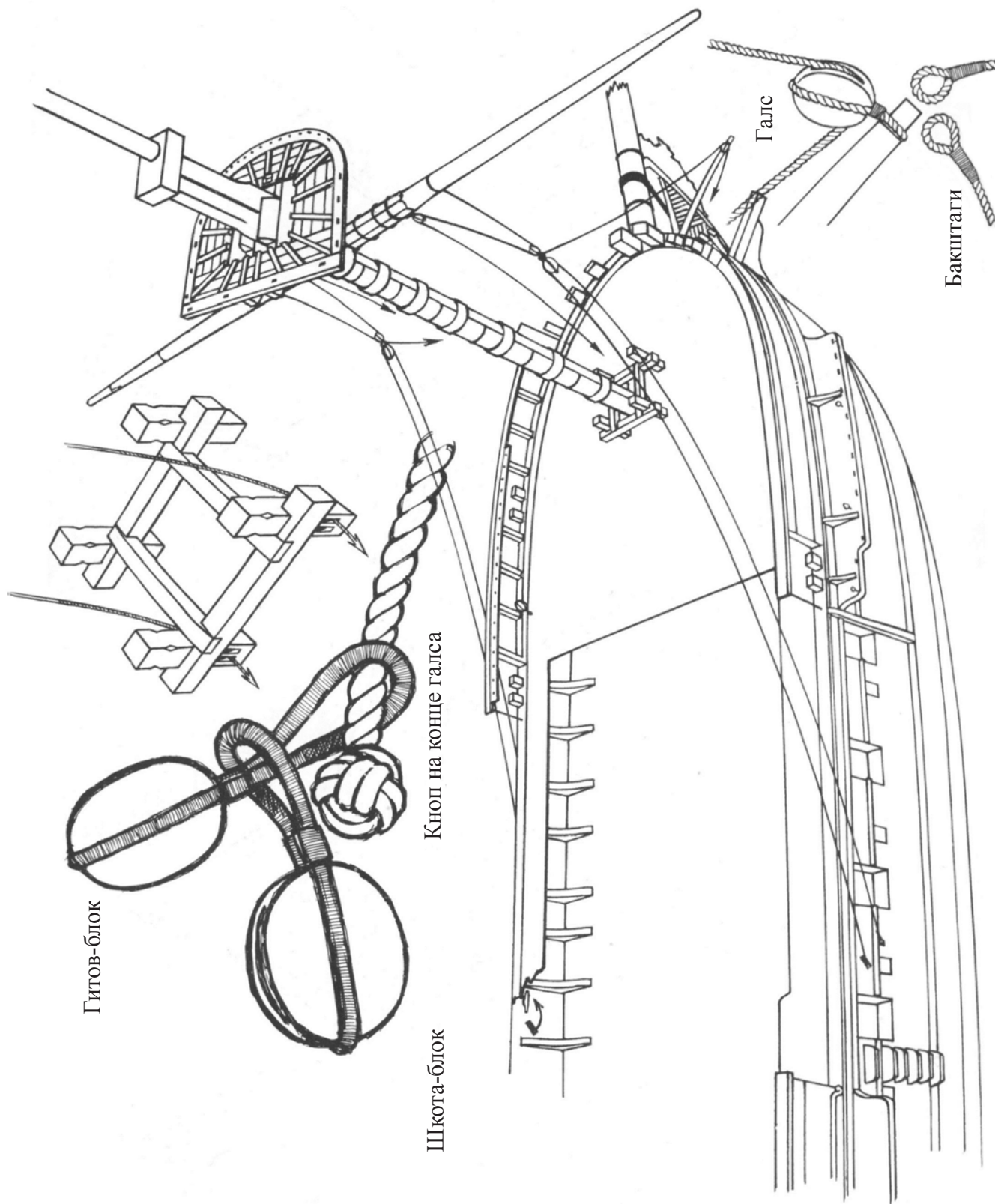



# Фор-брам- и бом-брам-шкот, Фор-брам-гитов

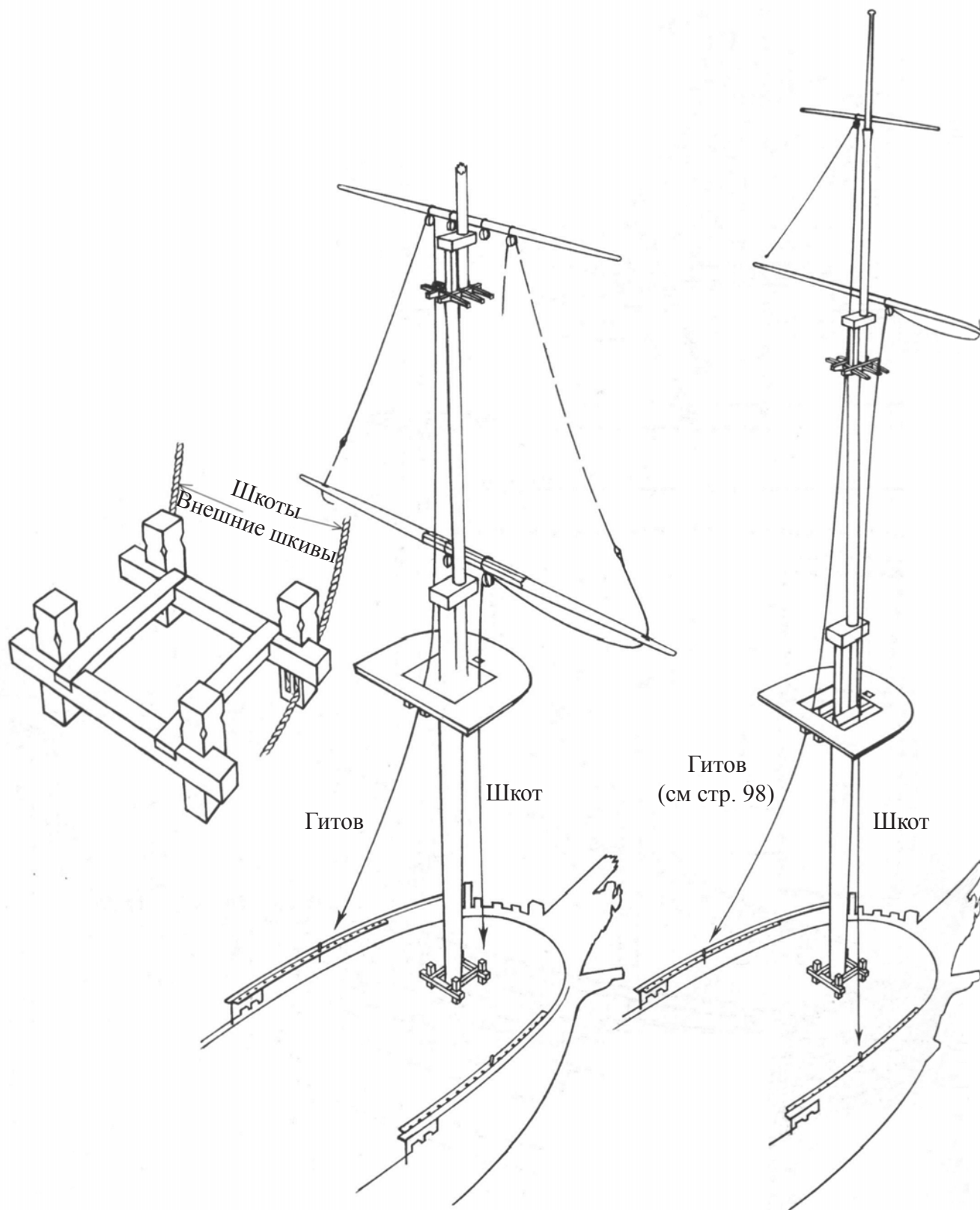



# Грота-шкот, ГИТОВ и ГАЛС

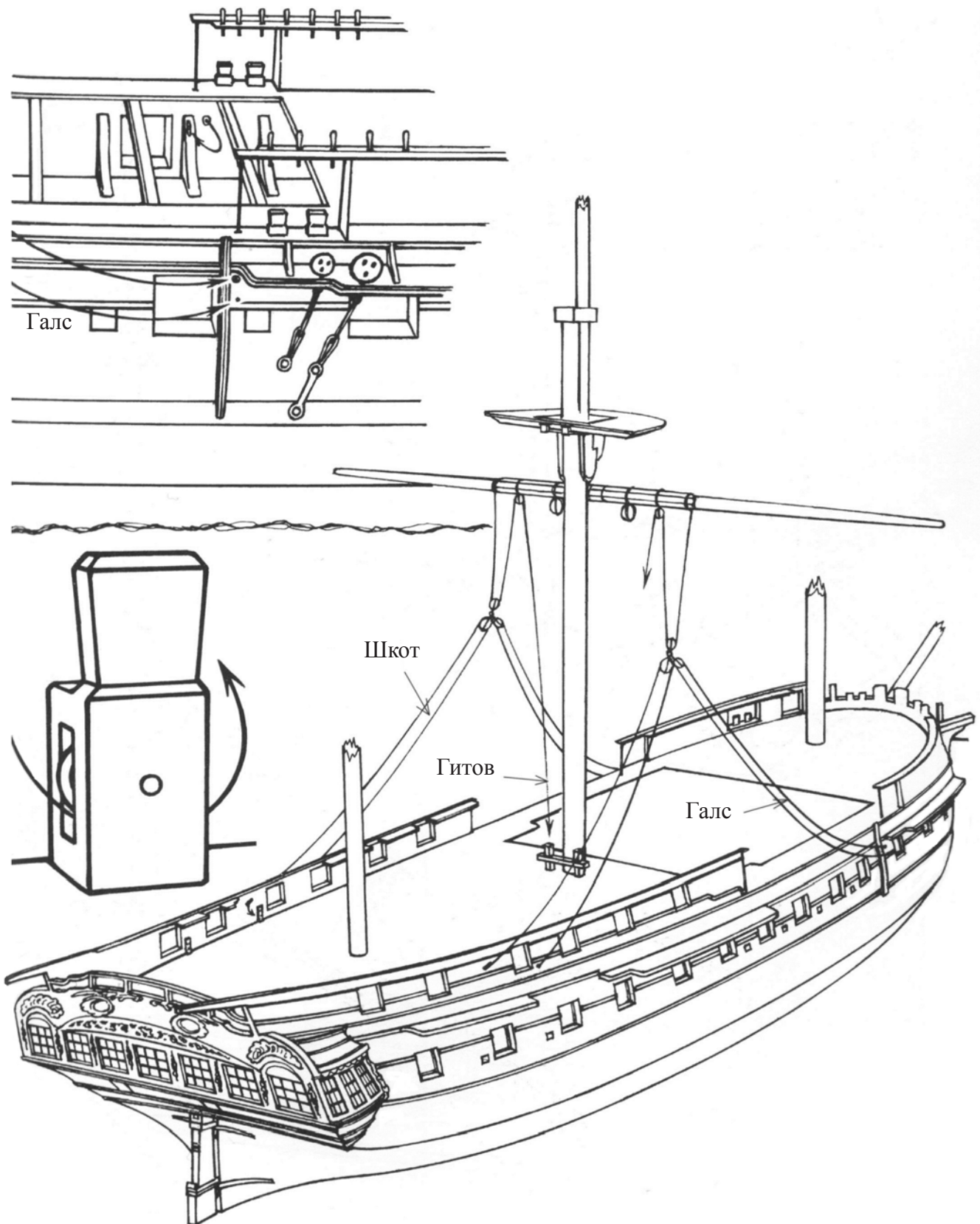

# Грот-марса-шкот

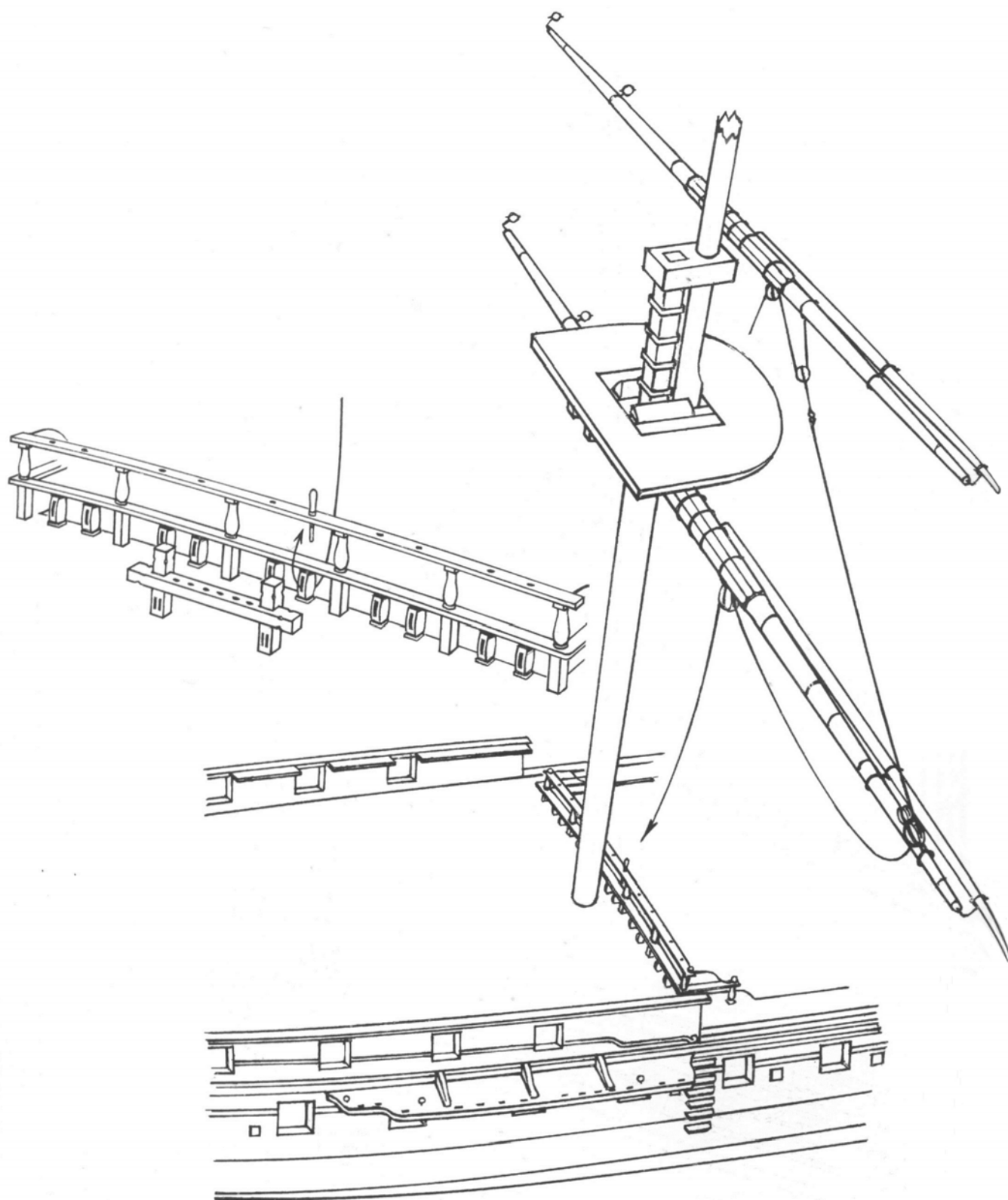

# Грот-марса-топенант

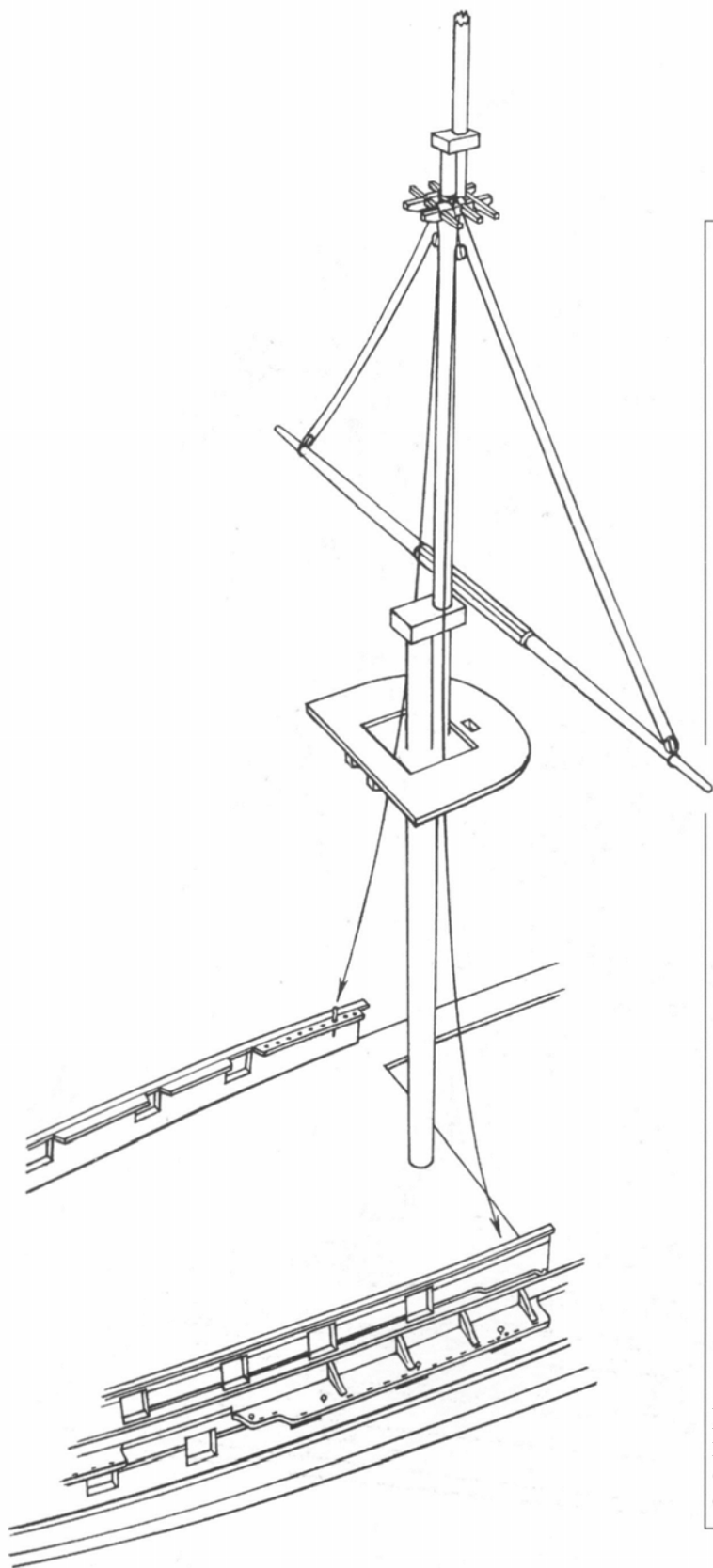

## Брам- и Бом- брам-топенанты

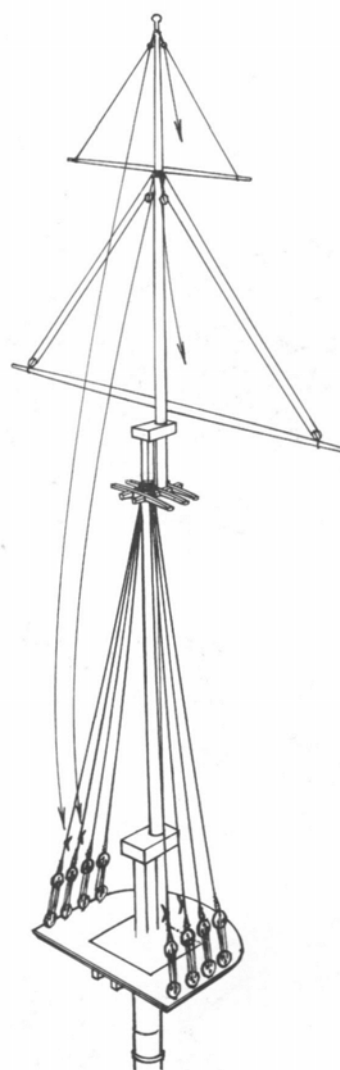

Их ставили так же, как и топенанты фор-брам-рея и фор-бом-брам-рея.  
Смотрите страницу 42.

# Грот-марса-ГИТОВЫ

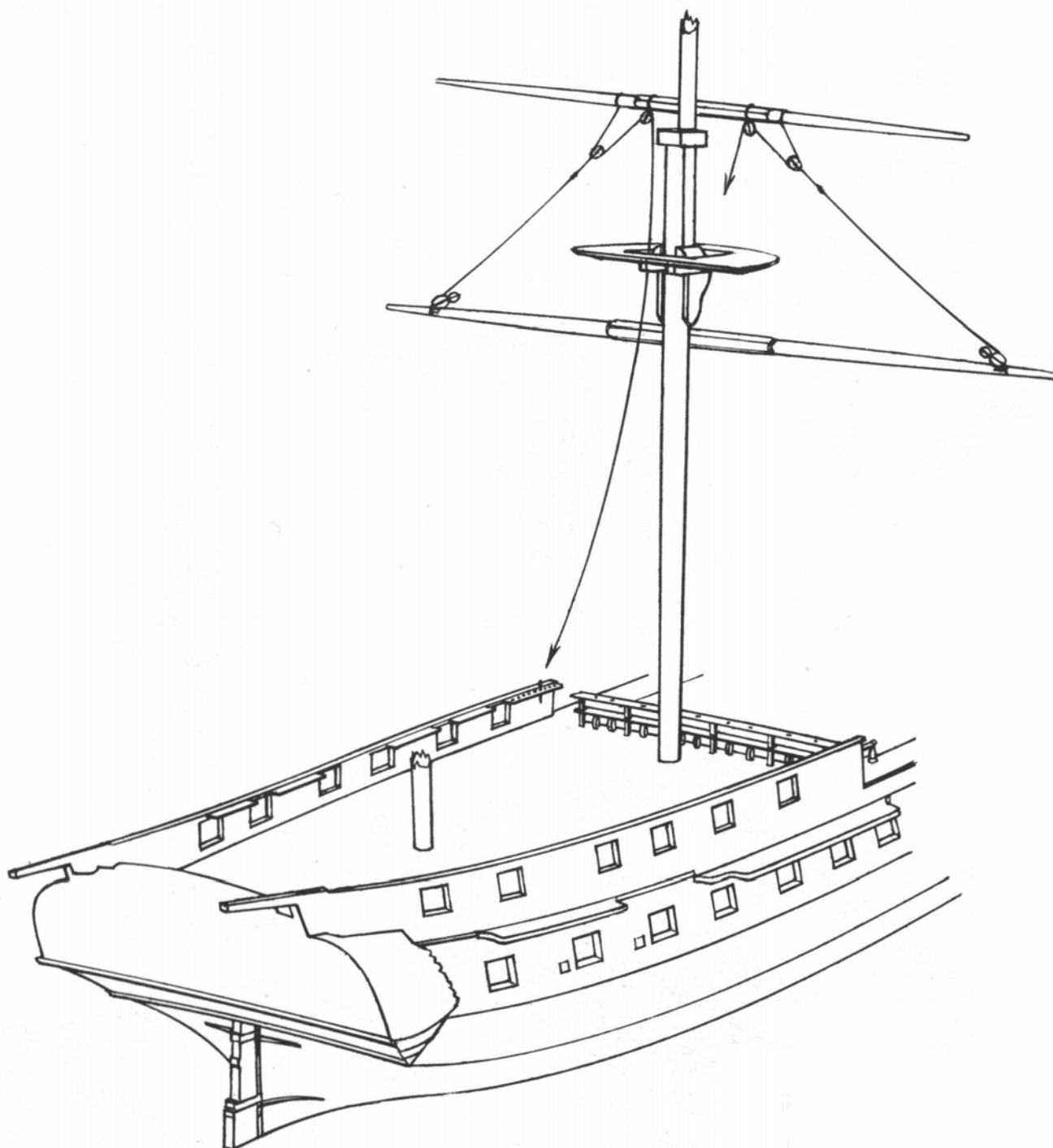



# Грот-брам-шкот и гитов, Грот-бом- брам-шкот

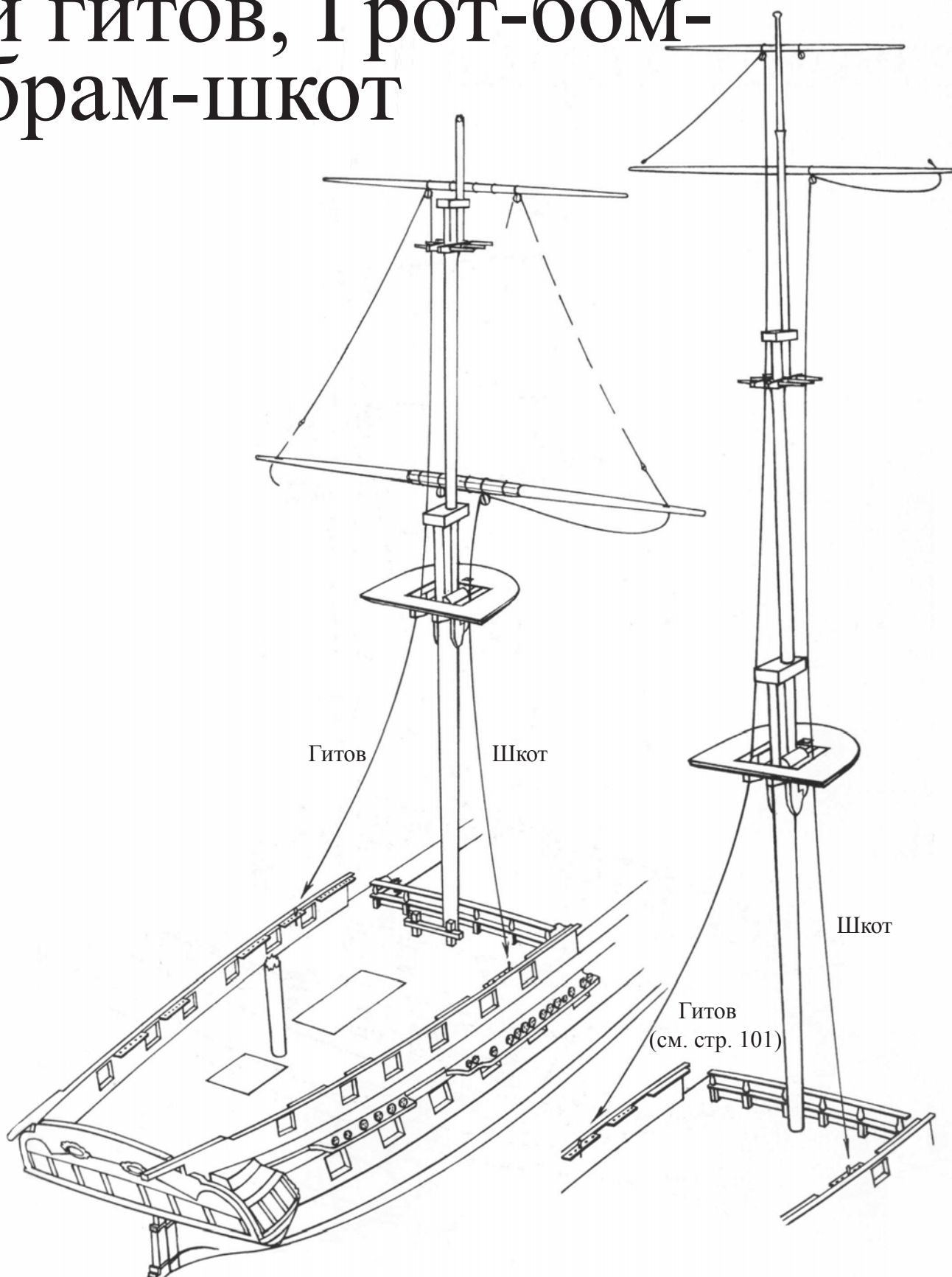

# Крюйс-марса-шкот и ГИТОВ

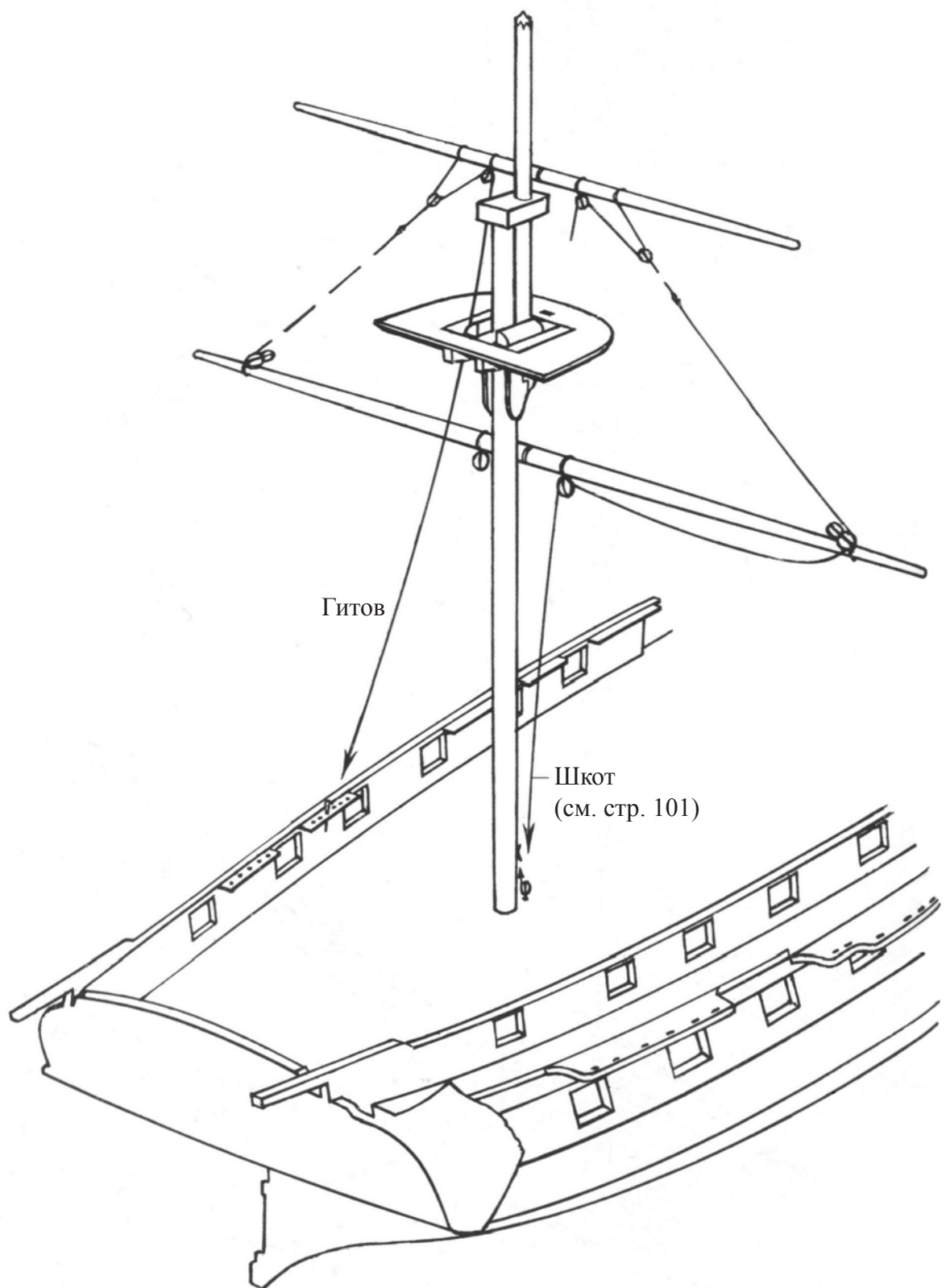

# Крюйс-брам-шкот и ГИТОВ, Крюйс-бом-брам-шкот

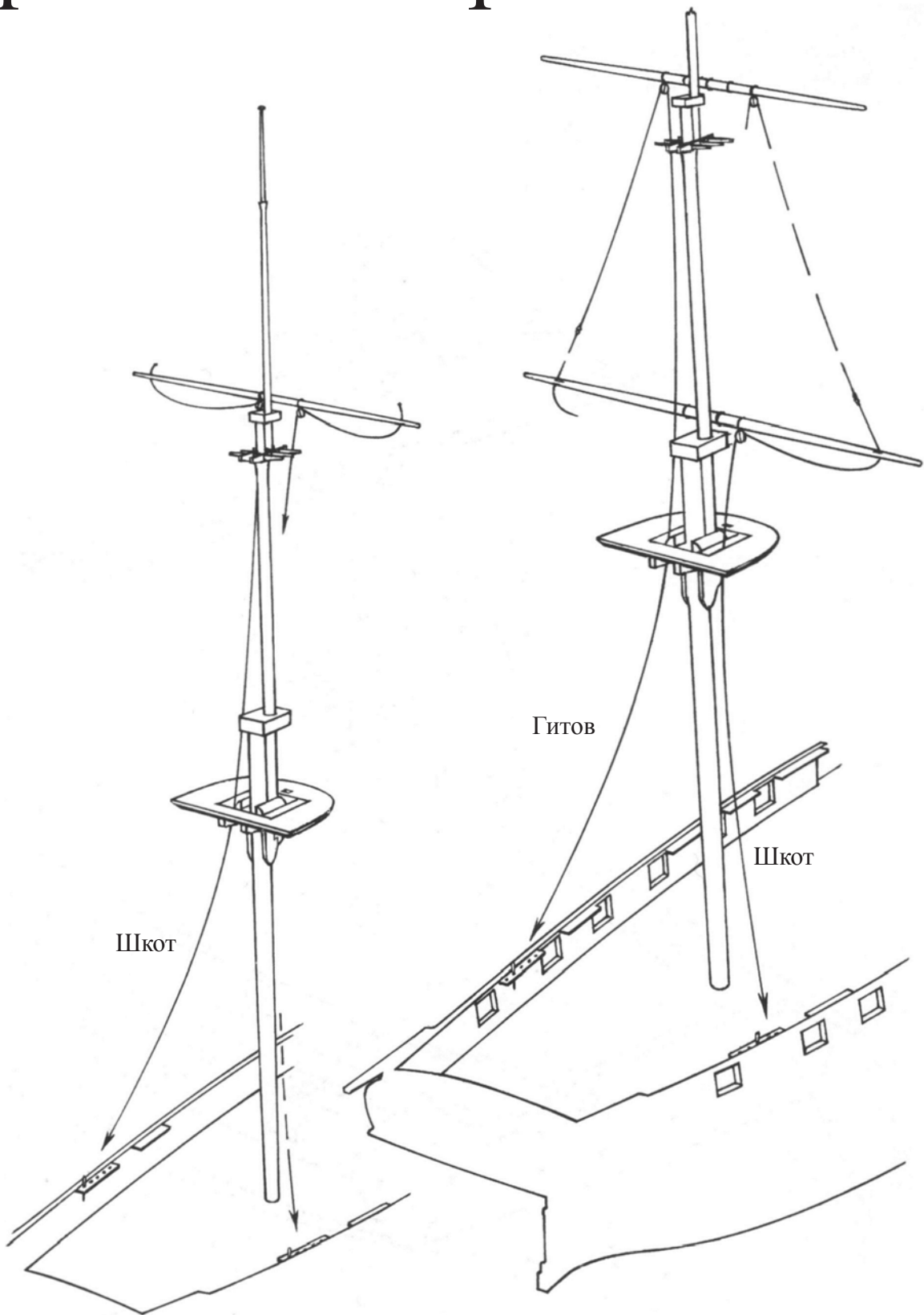

# Утлегарь- и Бом-утлегарь- бакштаги

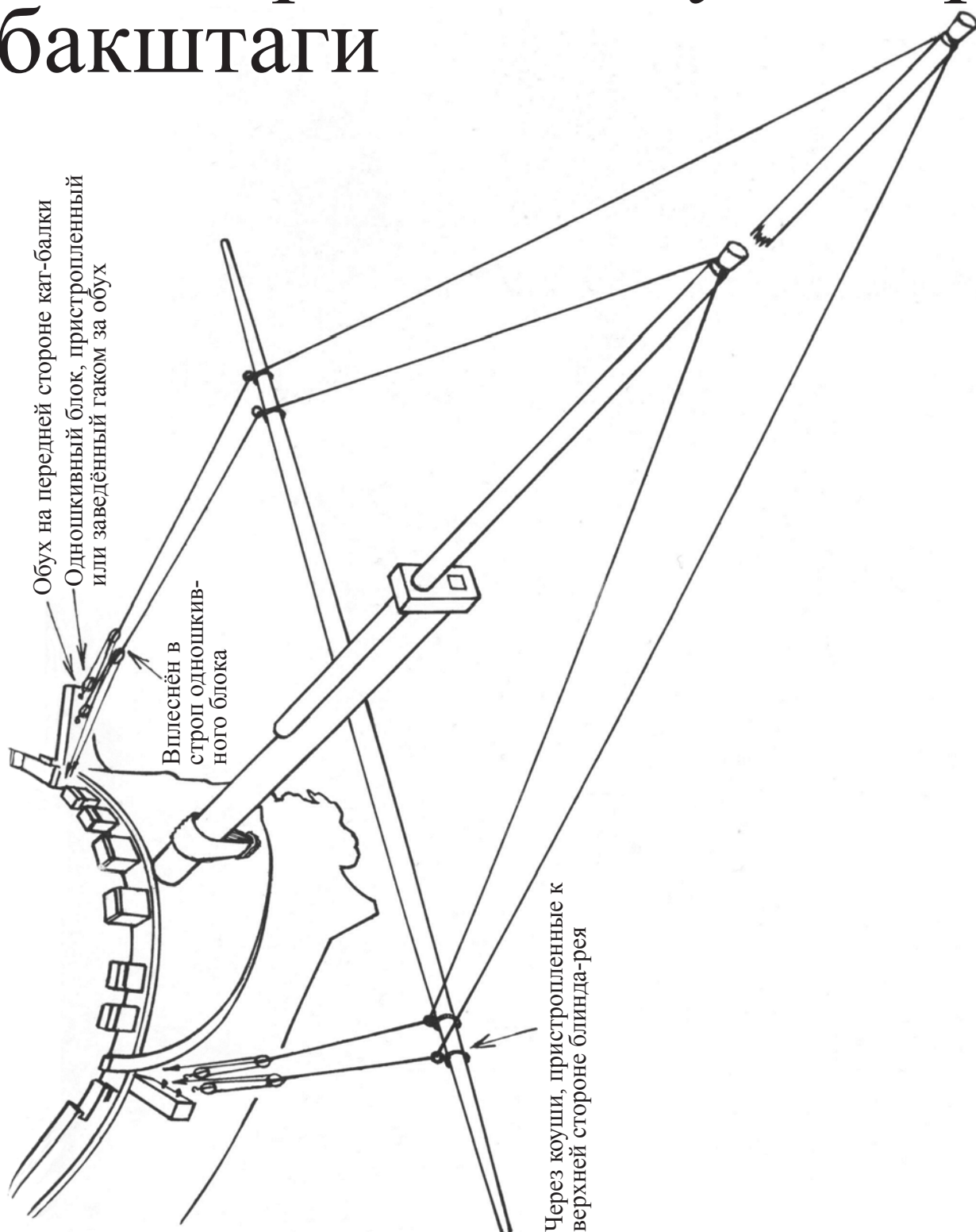



# Борг блинда-рея, Фалы блинда-рея и бом-блинда-рея

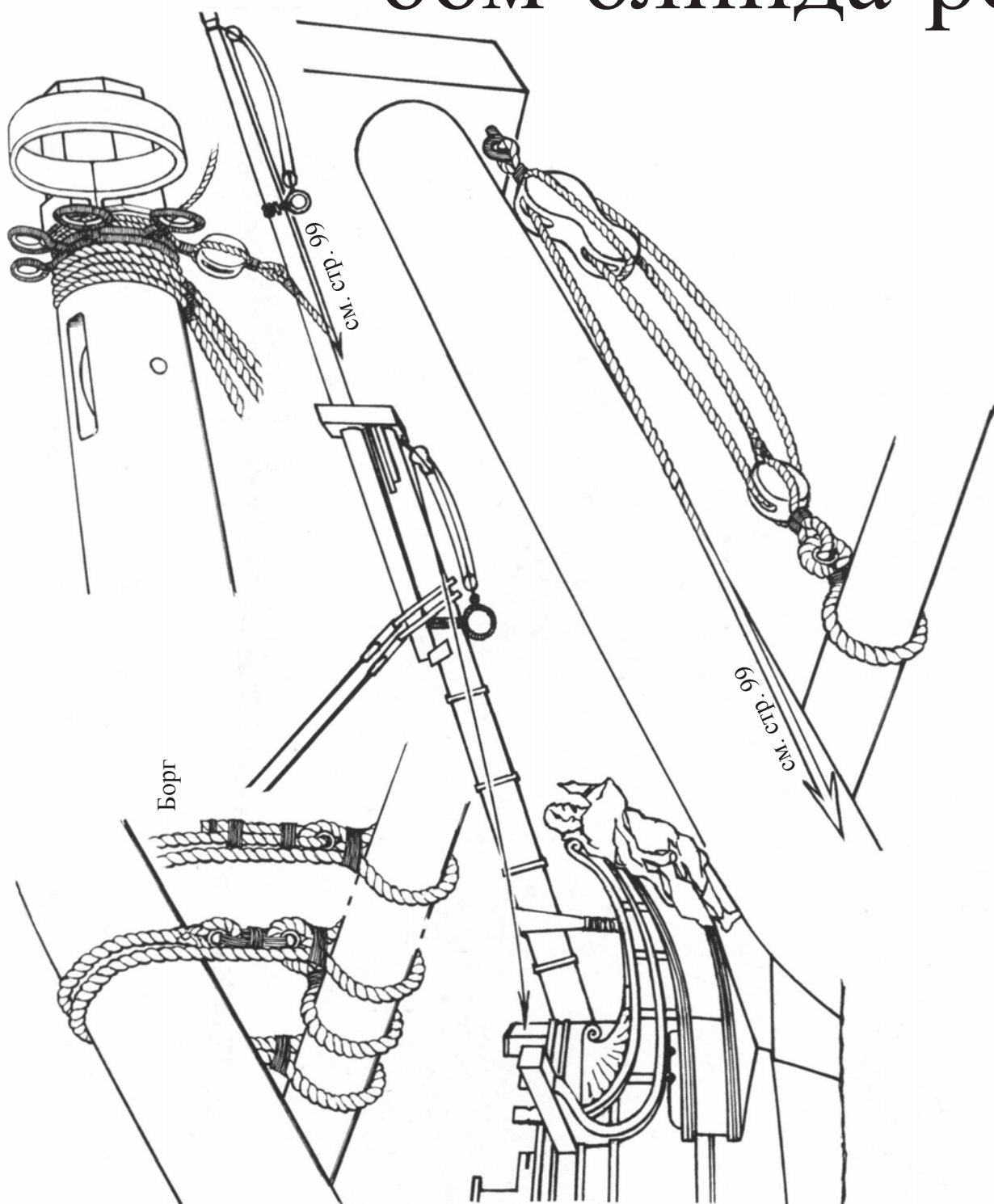

# Бом-брам-штаг

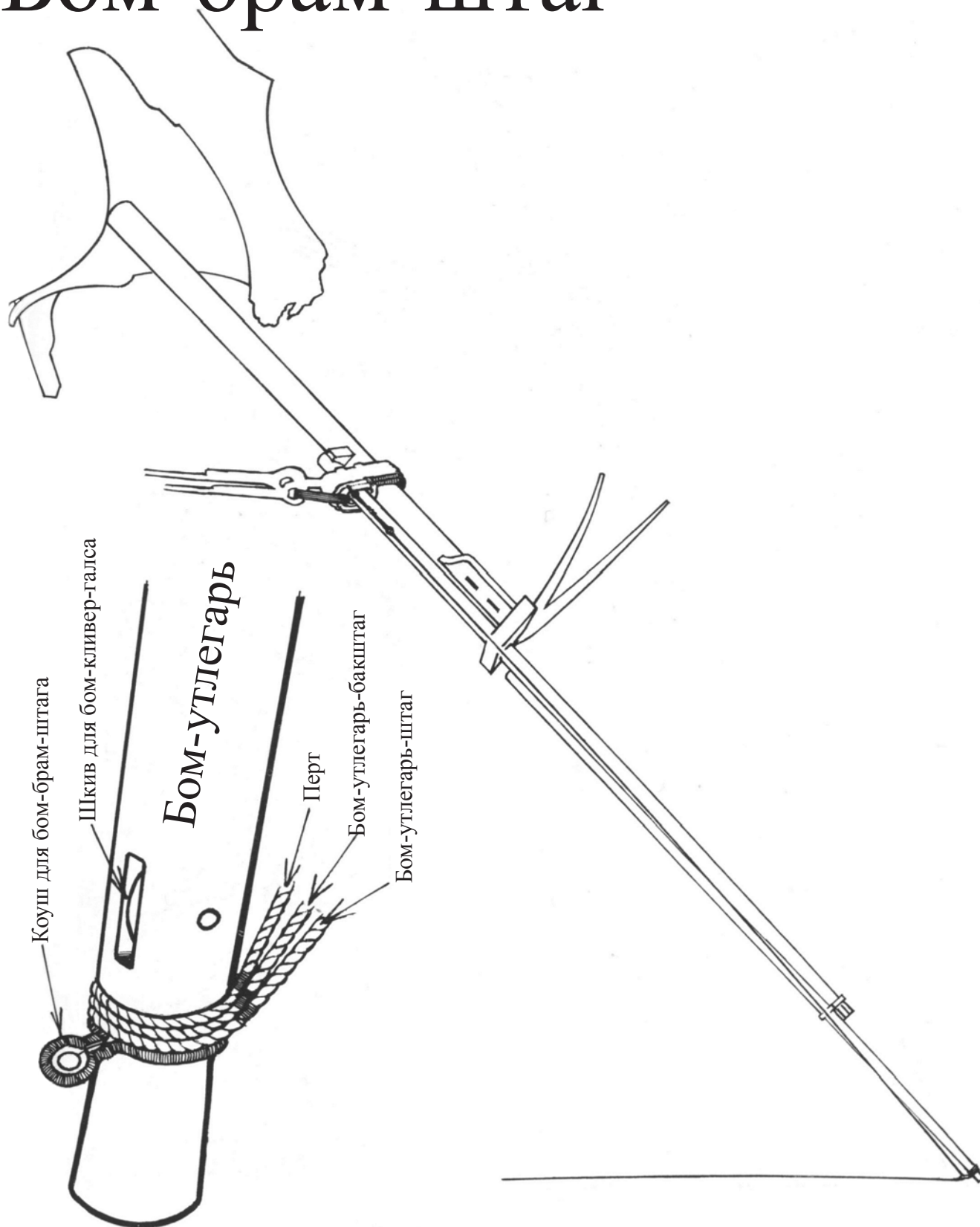

# Фор-брам-штаг и Бакштаги боканцев

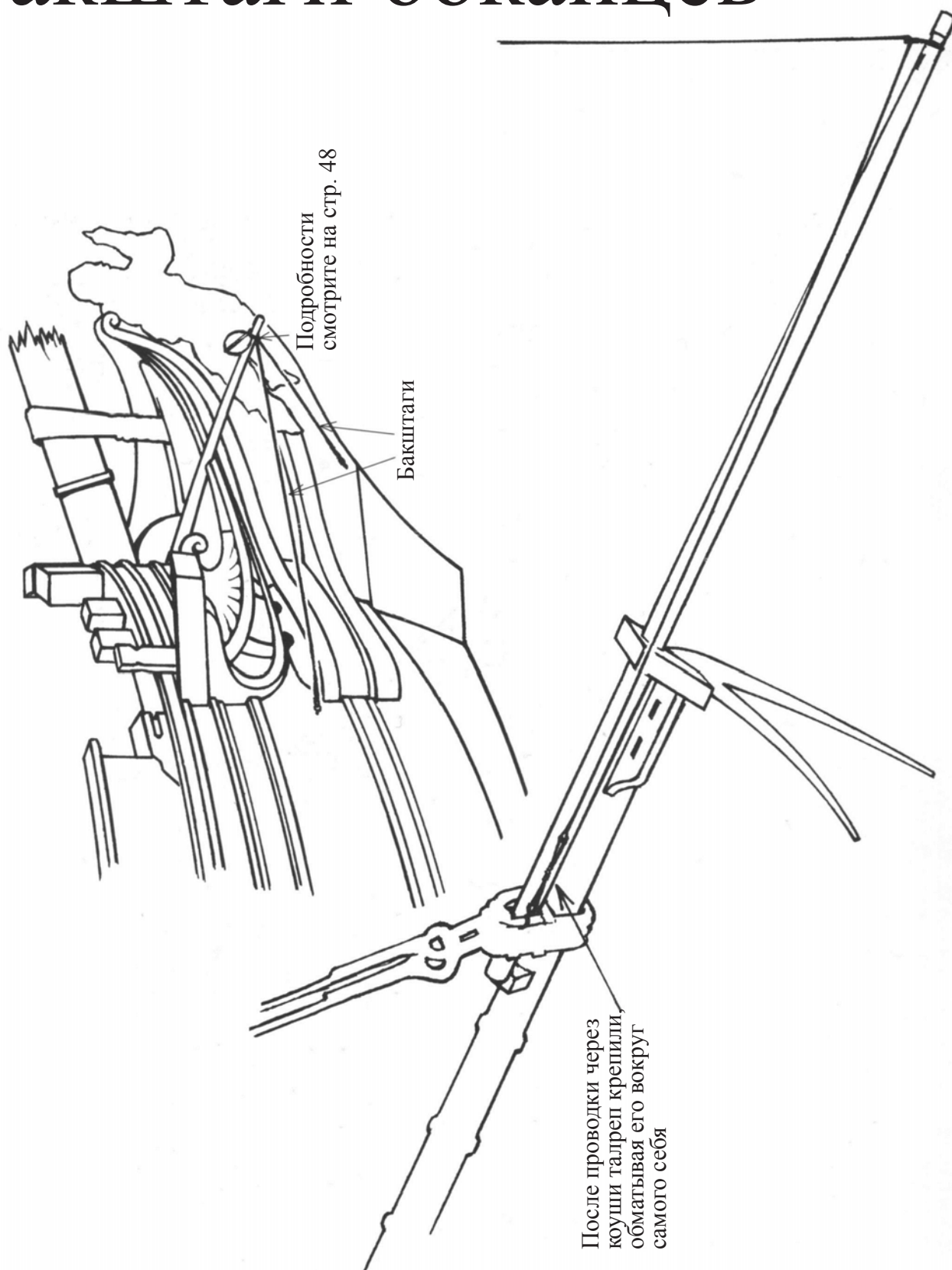

# Кливер-галс

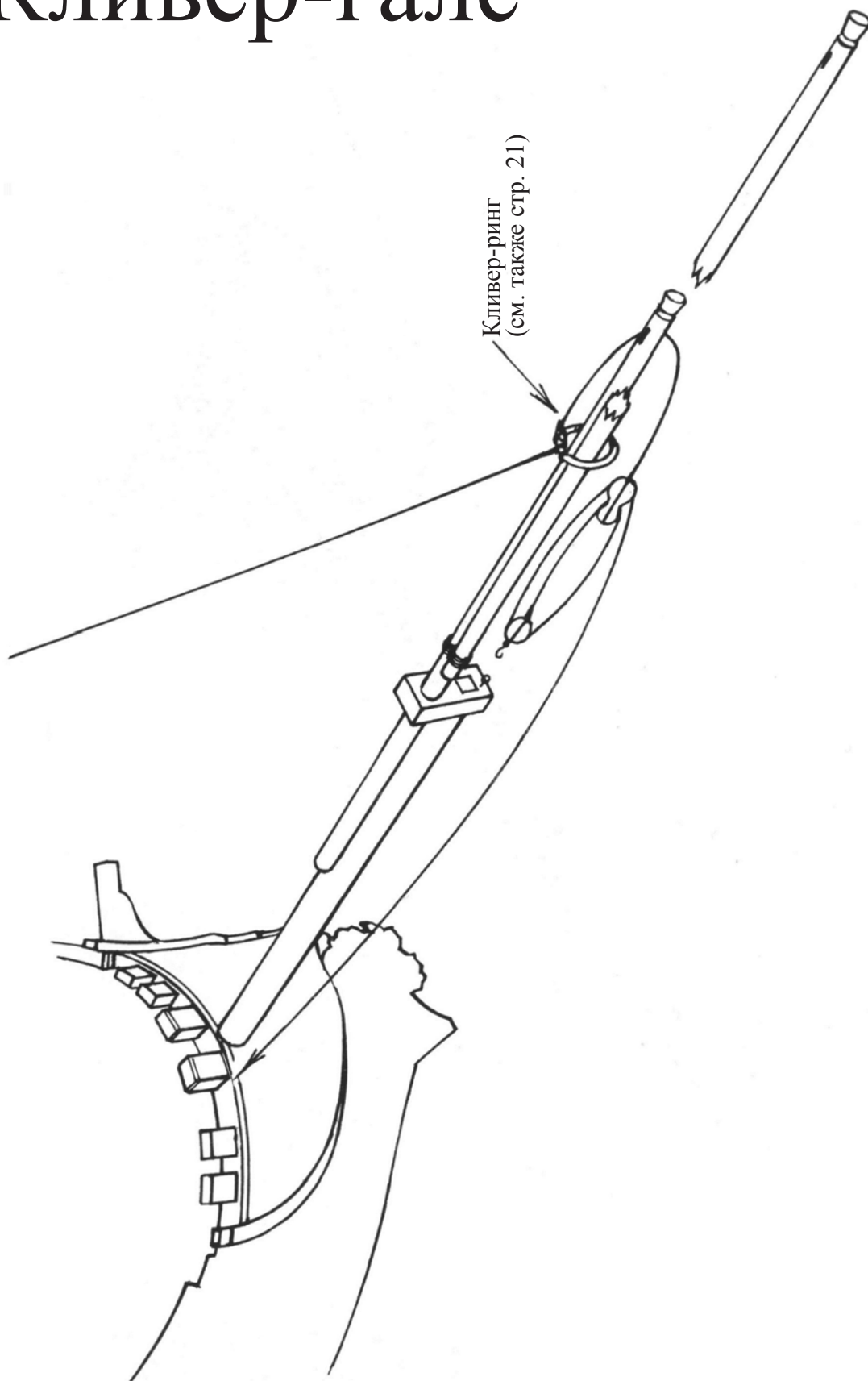



# Бом-кливер-галс

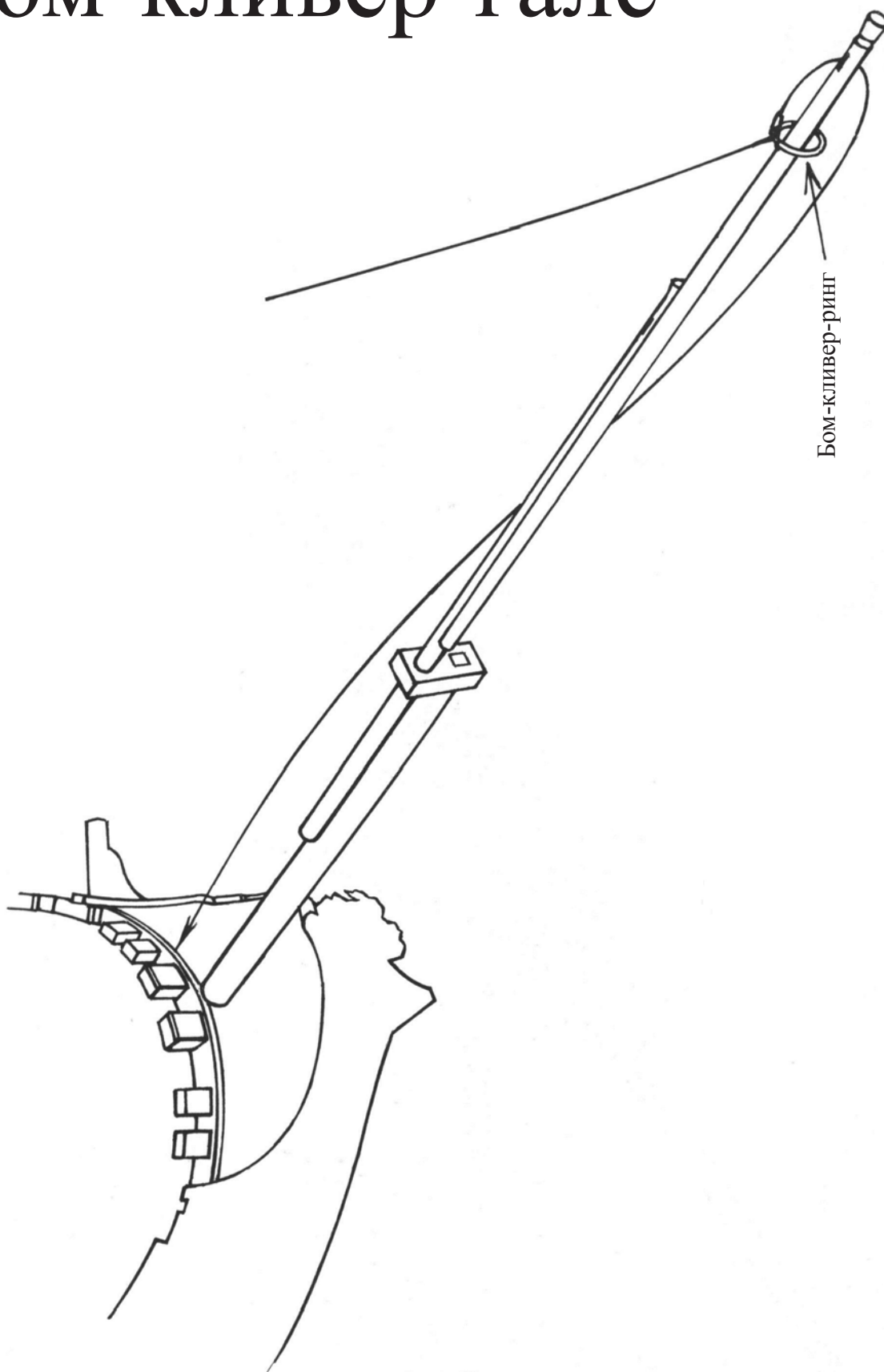

# Блинда-топенант, Бом-блинда-гитов и шкот

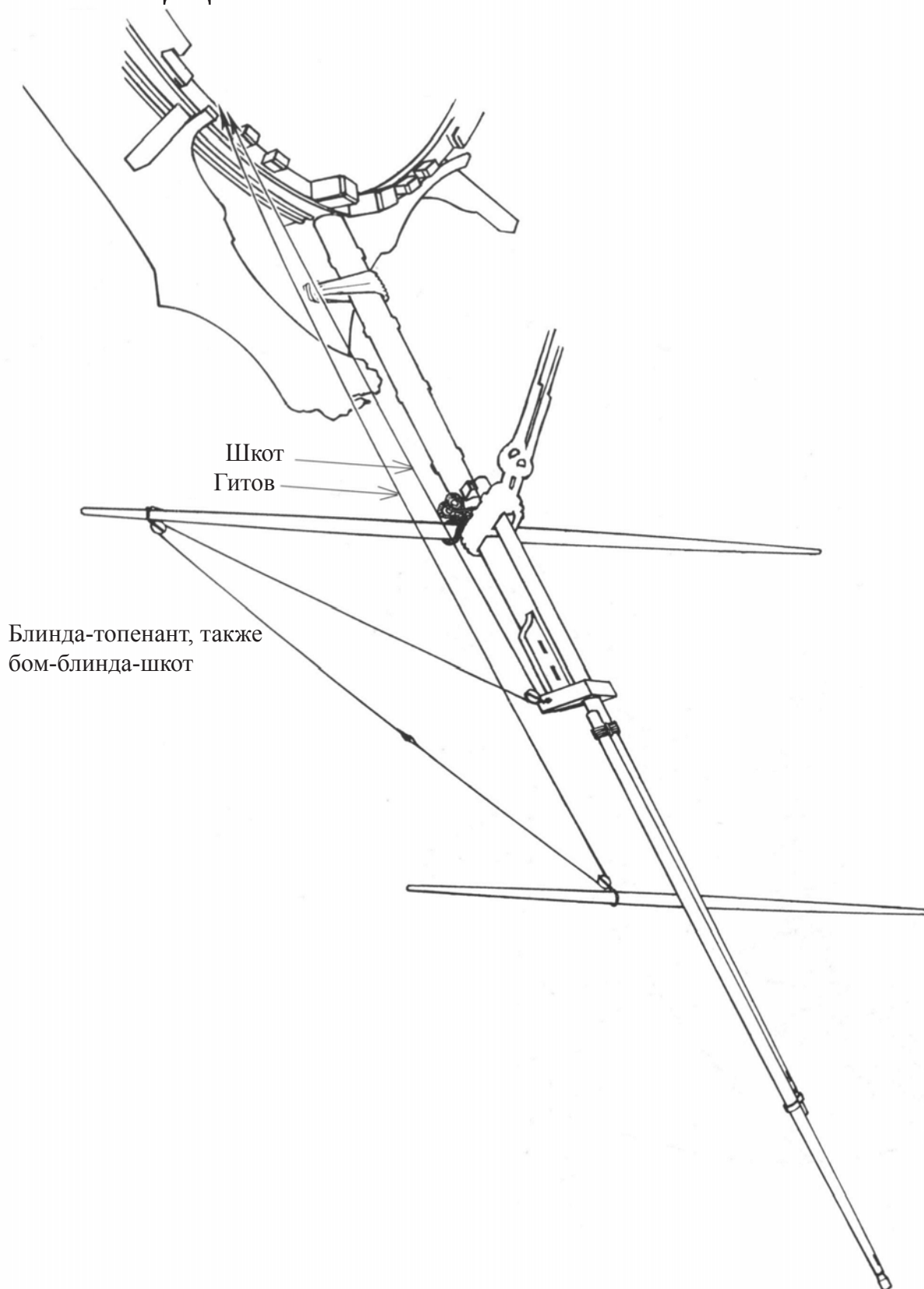

# Блинда-ГИТОВ и ШКОТ, Бом-блинда-ТОПЕНАНТ

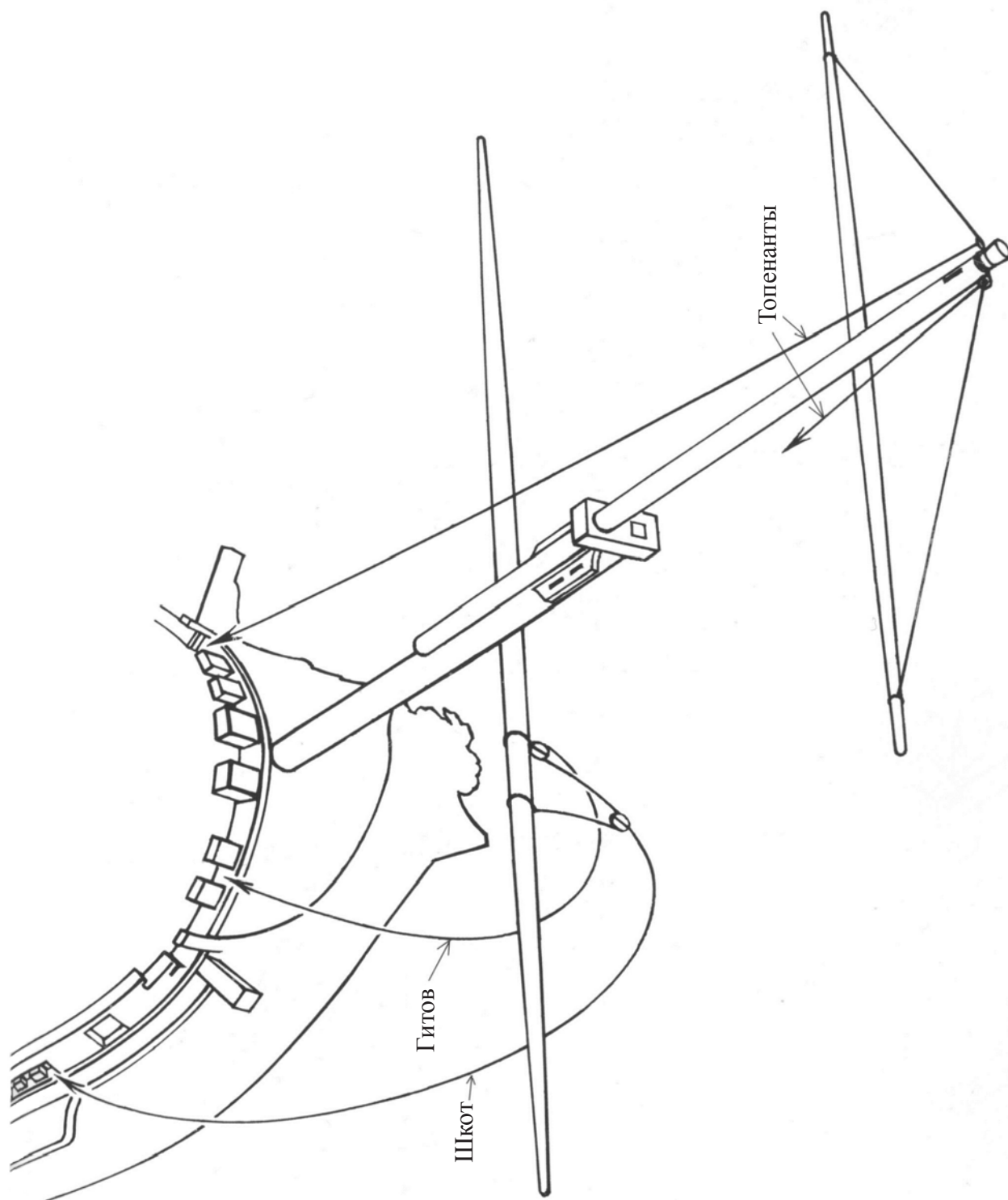

# Риф-тали фор-марселя

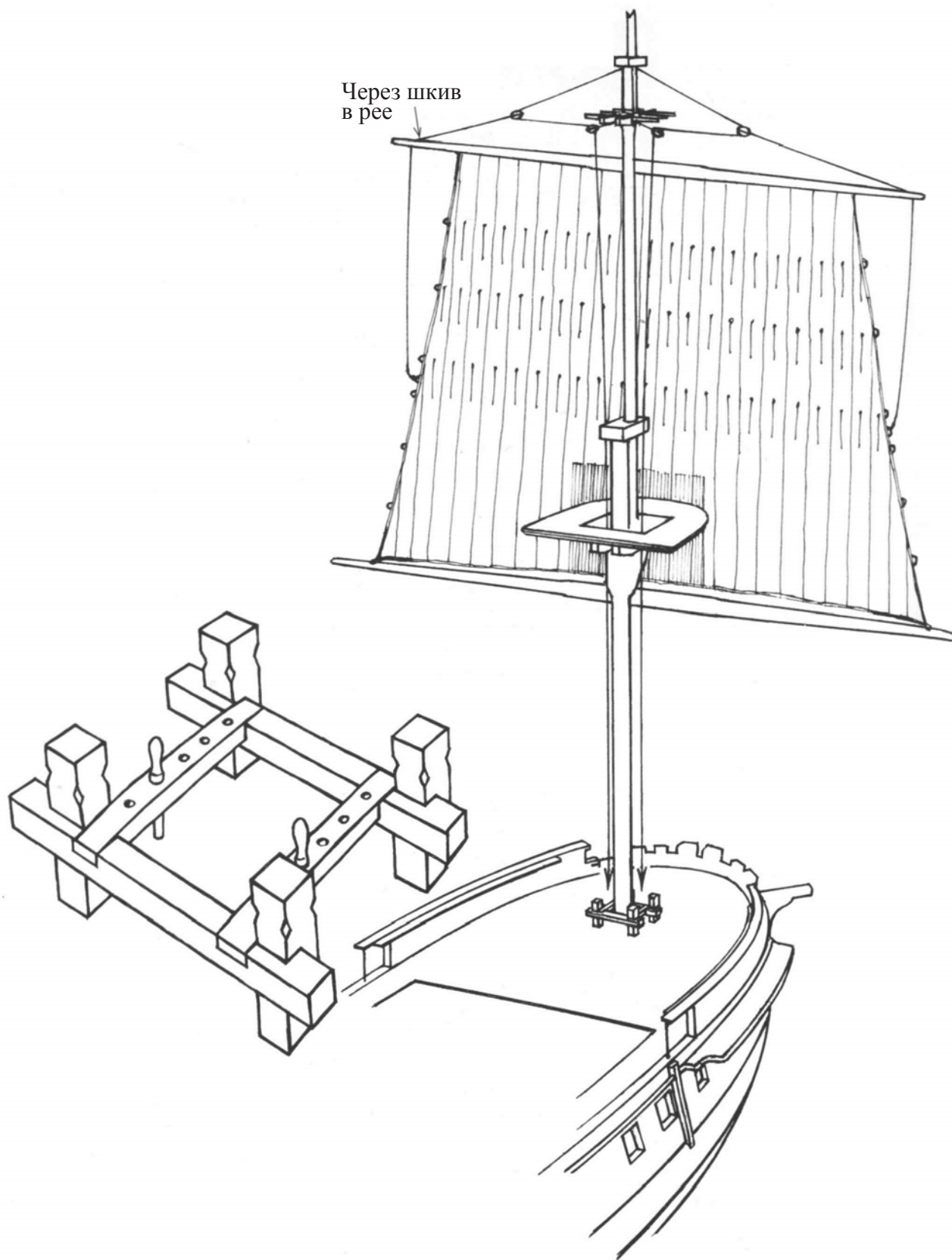



# Риф-тали грот-марселя

Примечание:

На нижние рей риф-тали и шкентели не ставили до начала 19 века. Нижние паруса брали на рифы, вручную подтягивая парус к рею, вероятно помогая себе нокгорденями

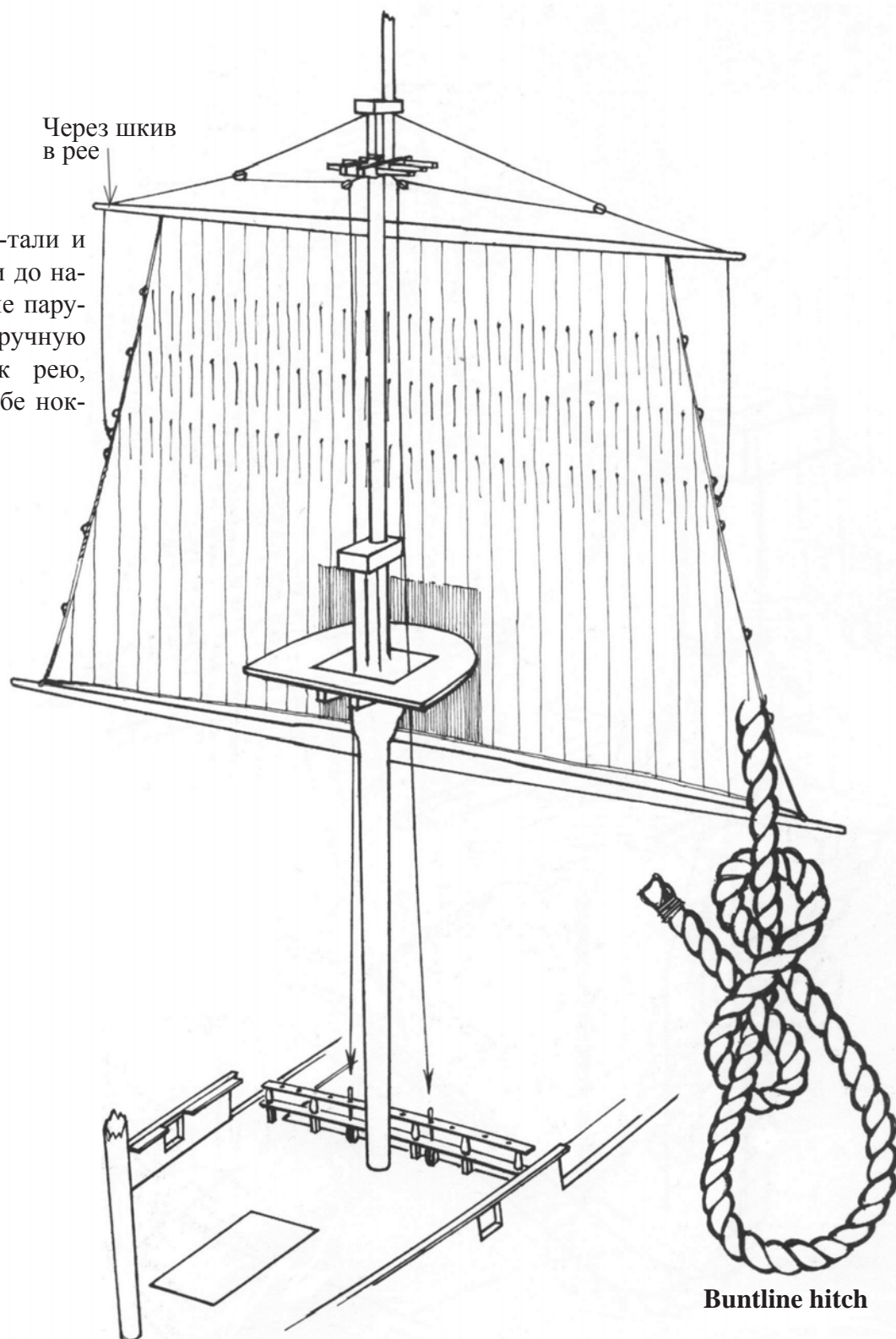

# Риф-тали крюйселя

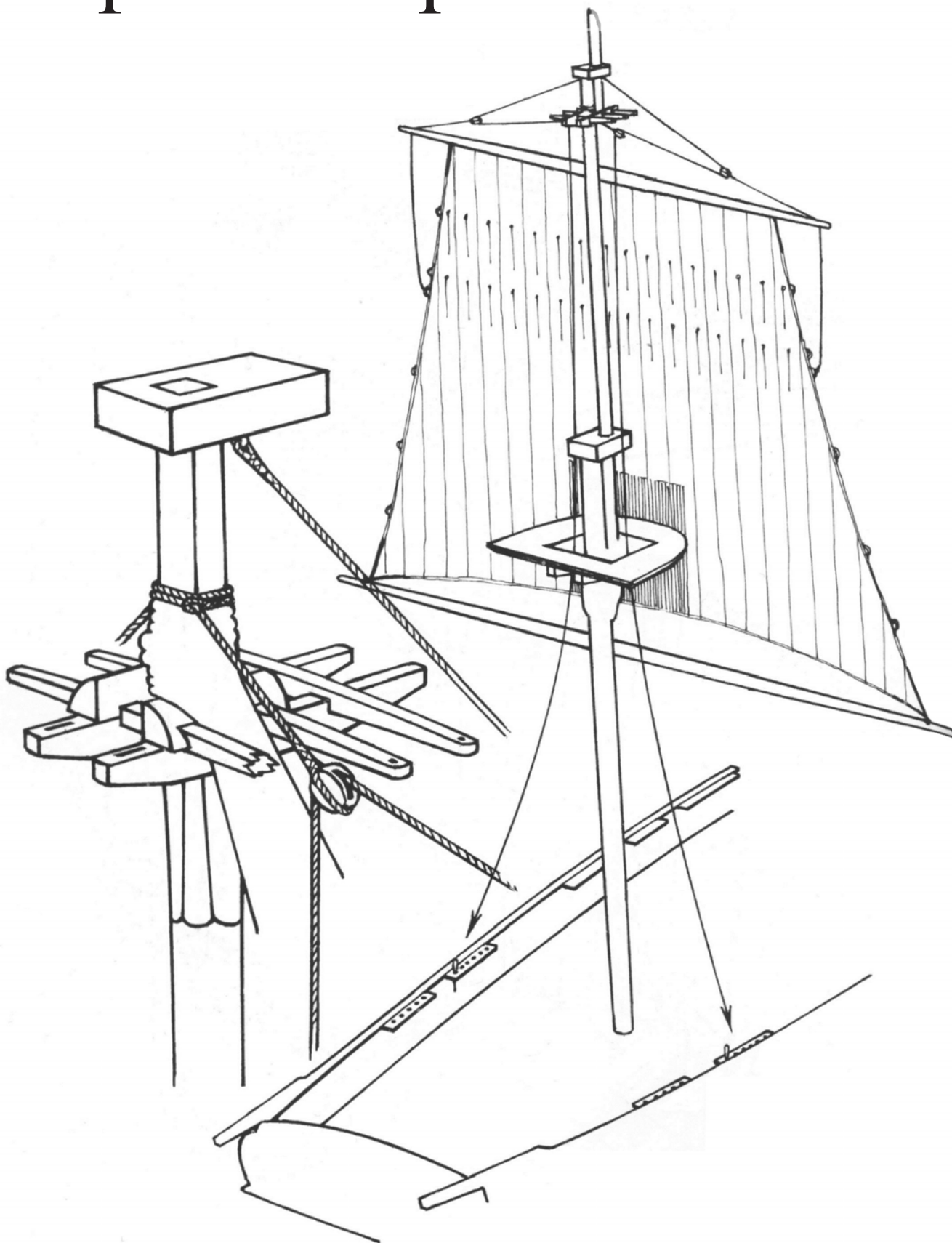

# Блинда-бык-гордени

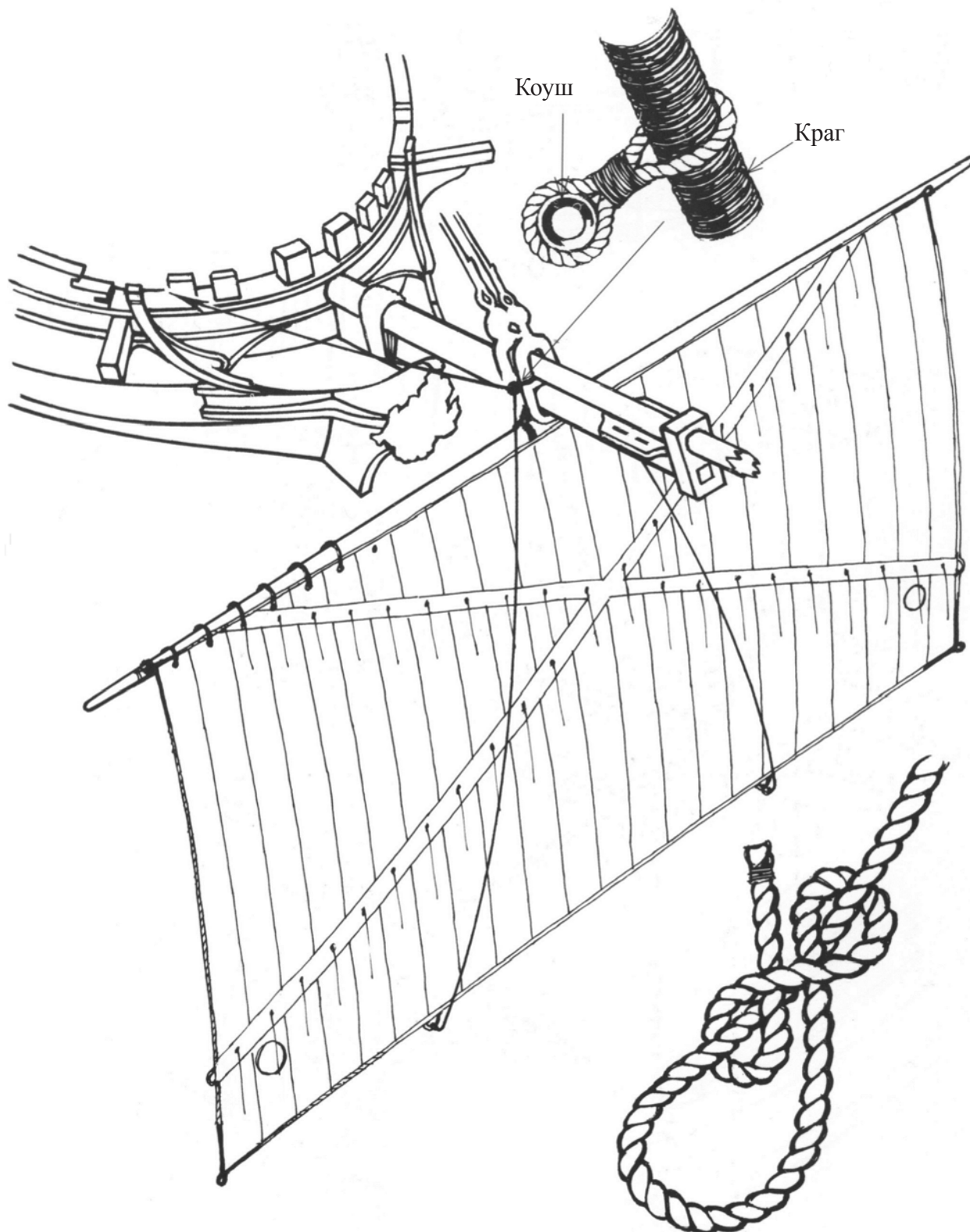

Buntline hitch





# Фор-марса-бык-гордени

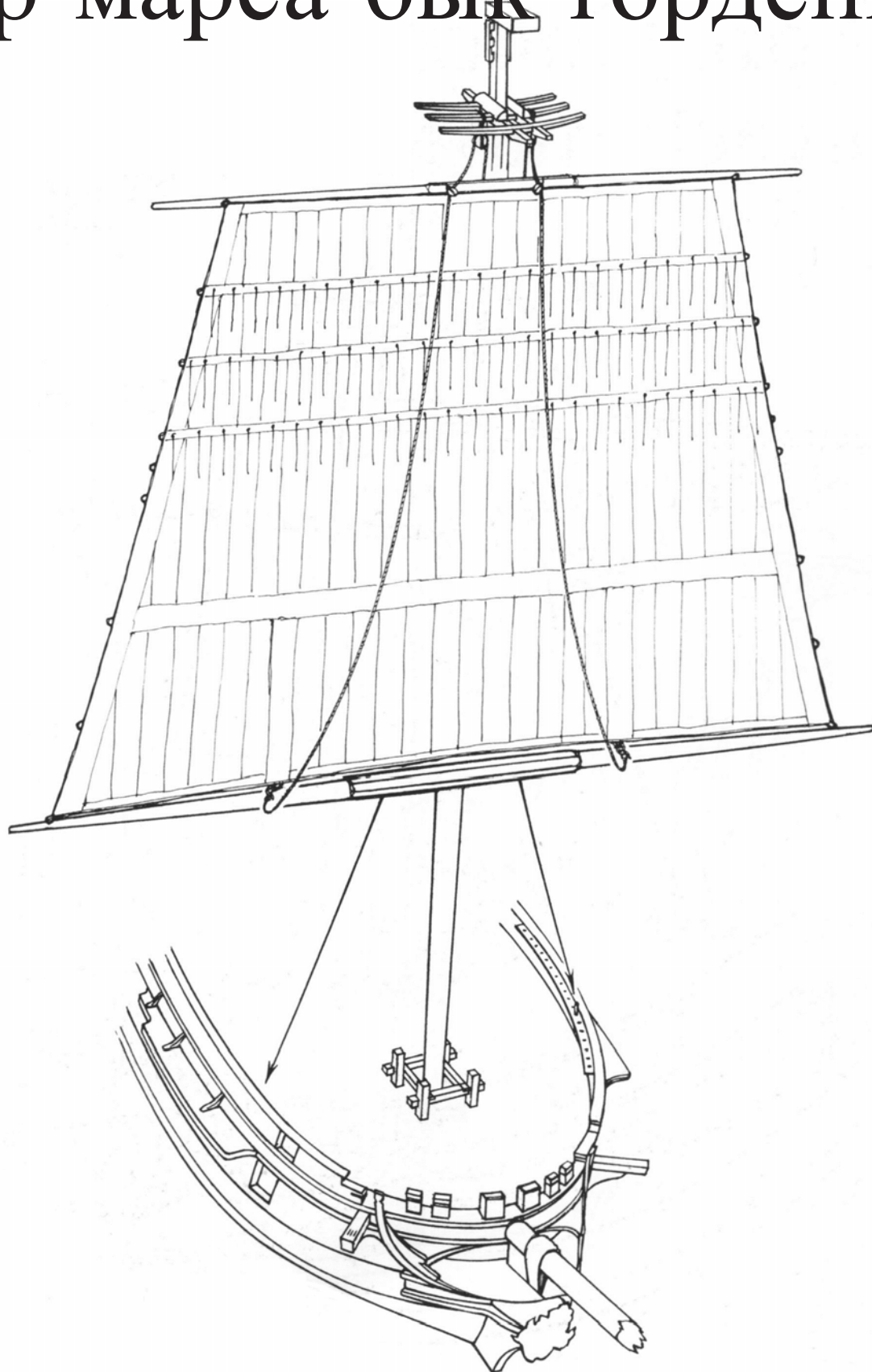

# Бык- и нок-гордени Грота

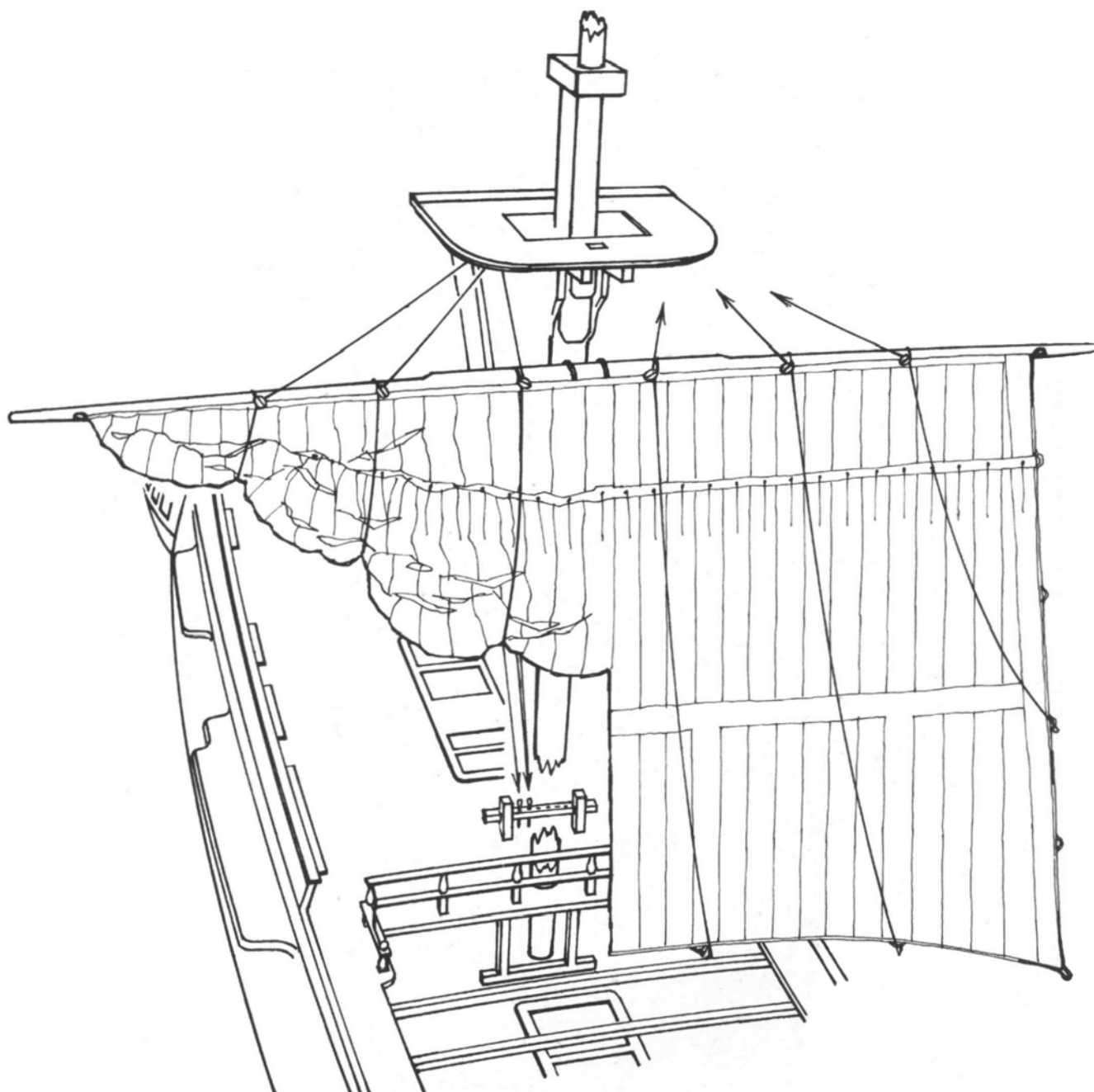

# Грот-марса-бык-гордени

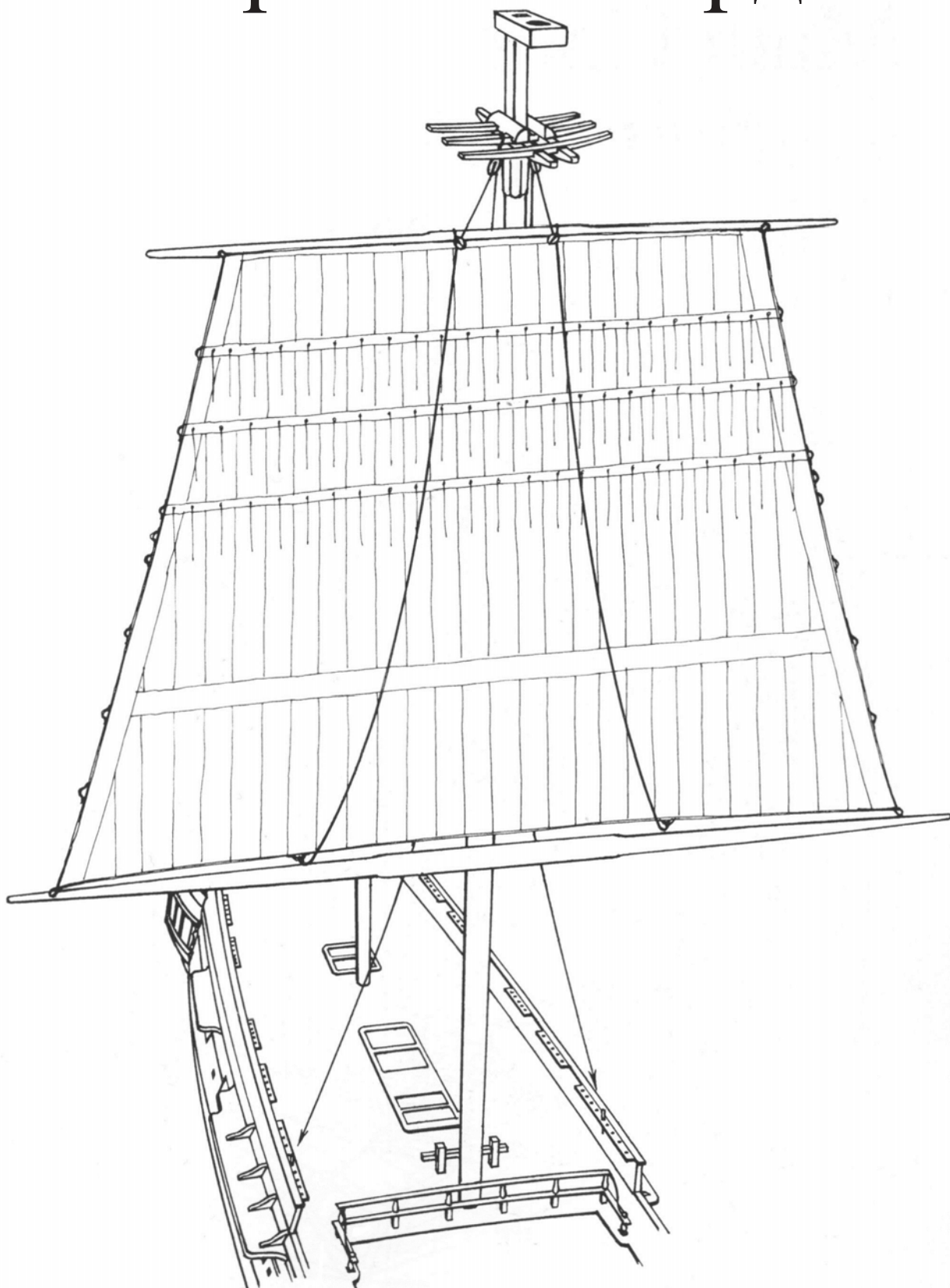

# Крюйс-марса-бык-гордени

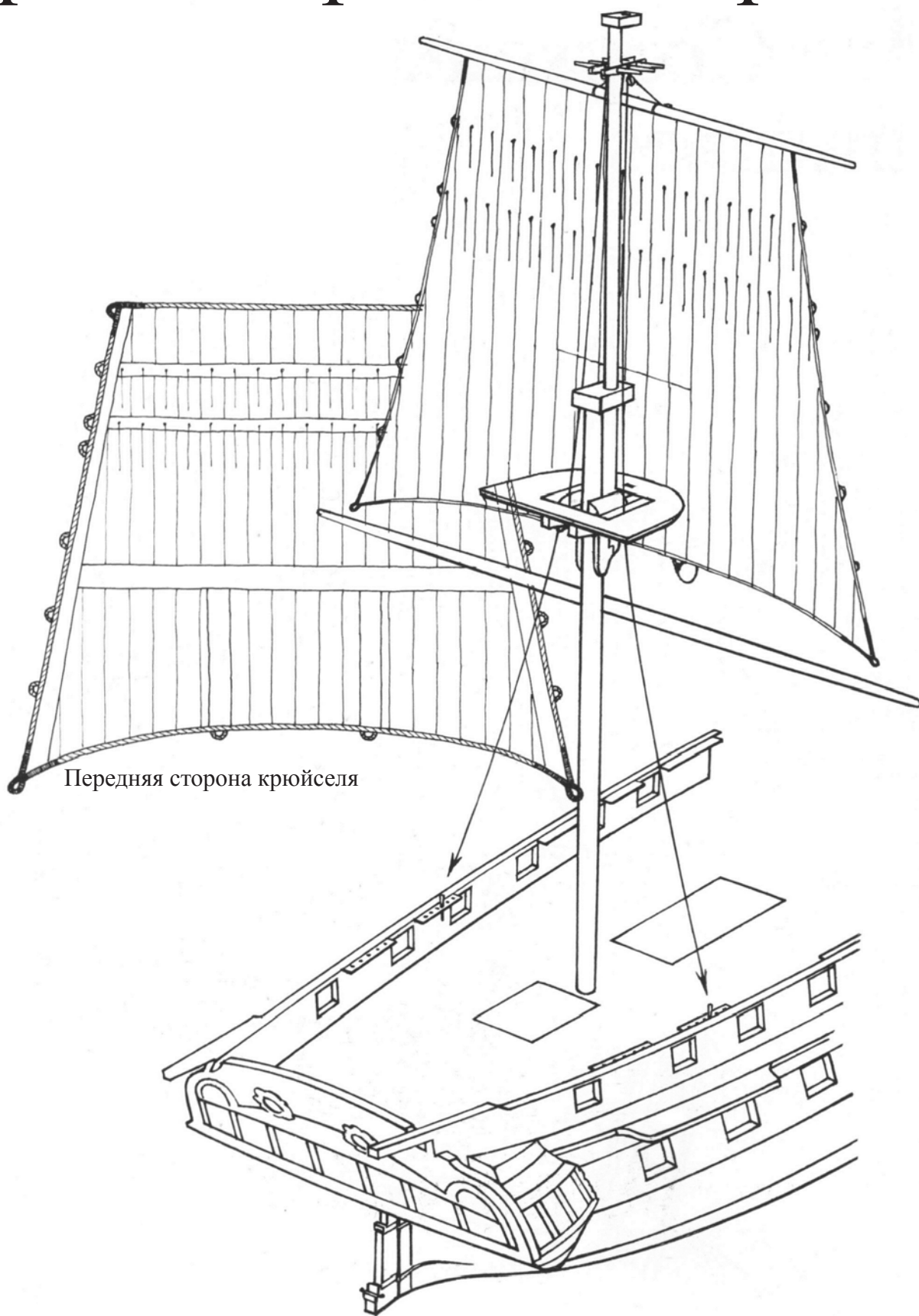



# Фока- и фор-марса-булини



Использовался  
беседочный узел  
или сплесень  
(см. стр. 76)

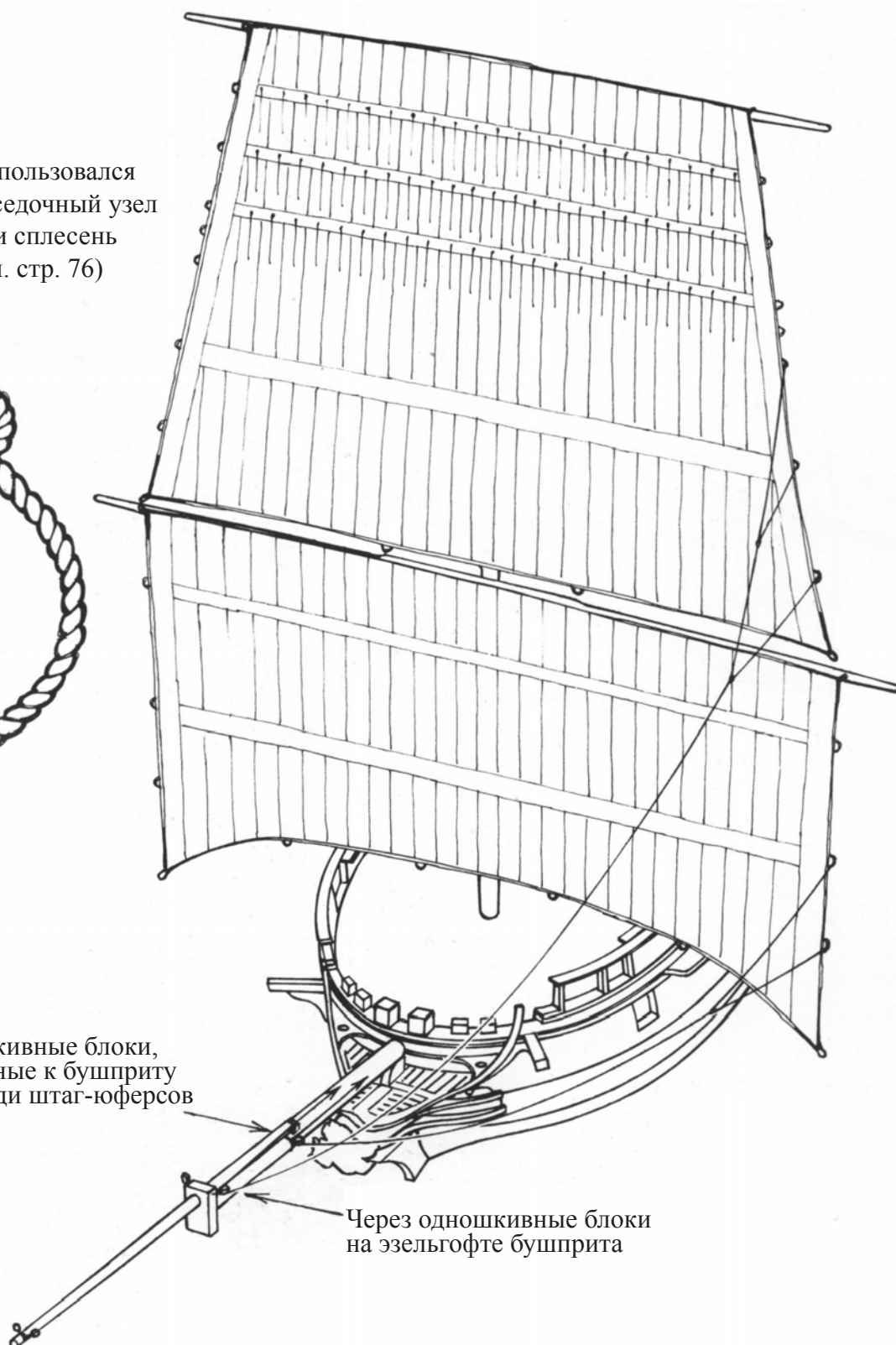

Через одношквивные блоки,  
принатованные к бушприту  
чутьку позади штаг-юферсов  
фока-штага.

Через одношквивные блоки  
на эдельгофте бушприта

# Фор-брам-булини

Шпрюйты булиня

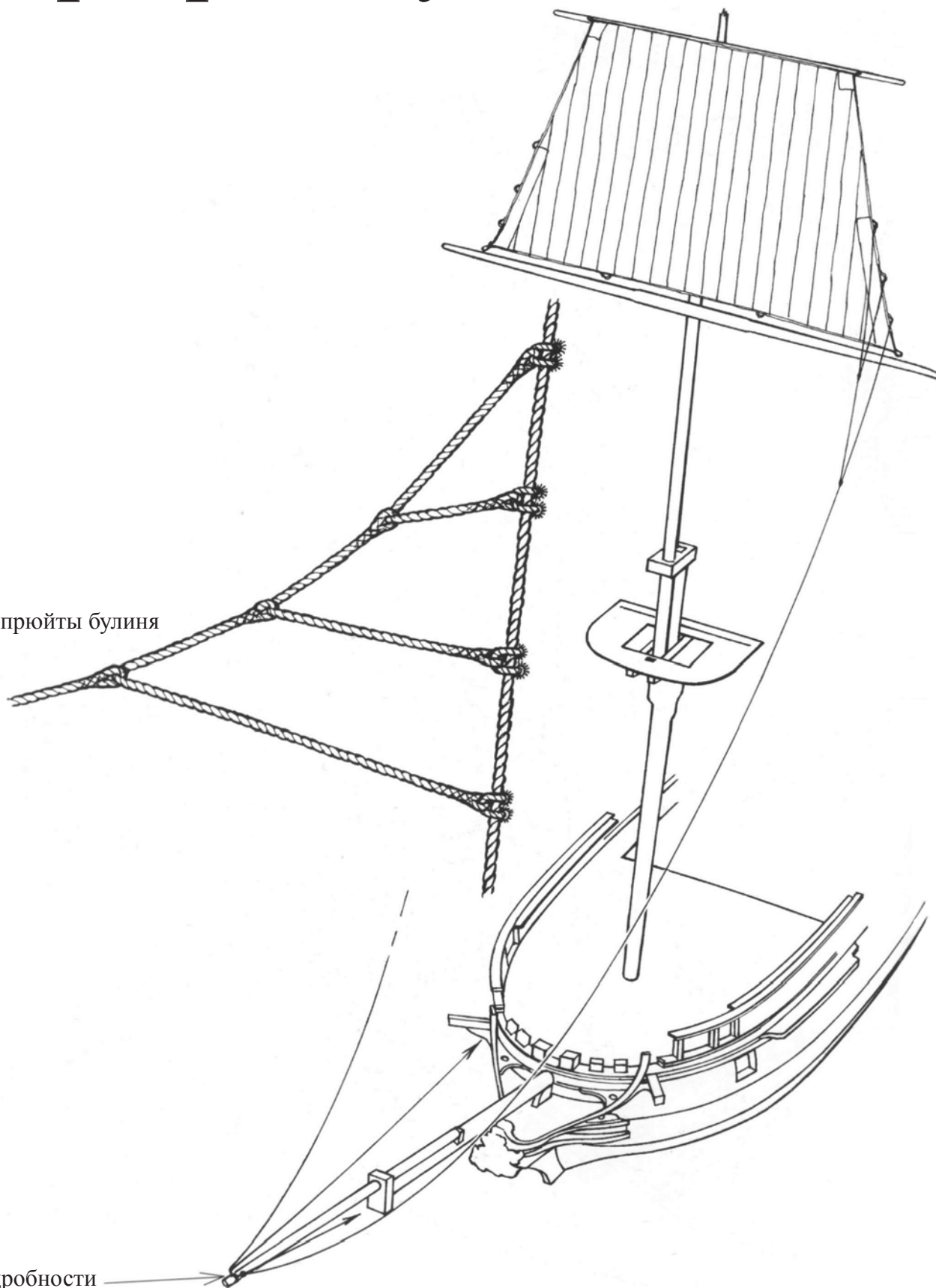

Подробности  
см. на стр. 59

# Грота- и грот-марса-булини

Ведущие блоки стоят на  
кормовой фор-ванте -  
примерно в 6 футах ниже  
ворста

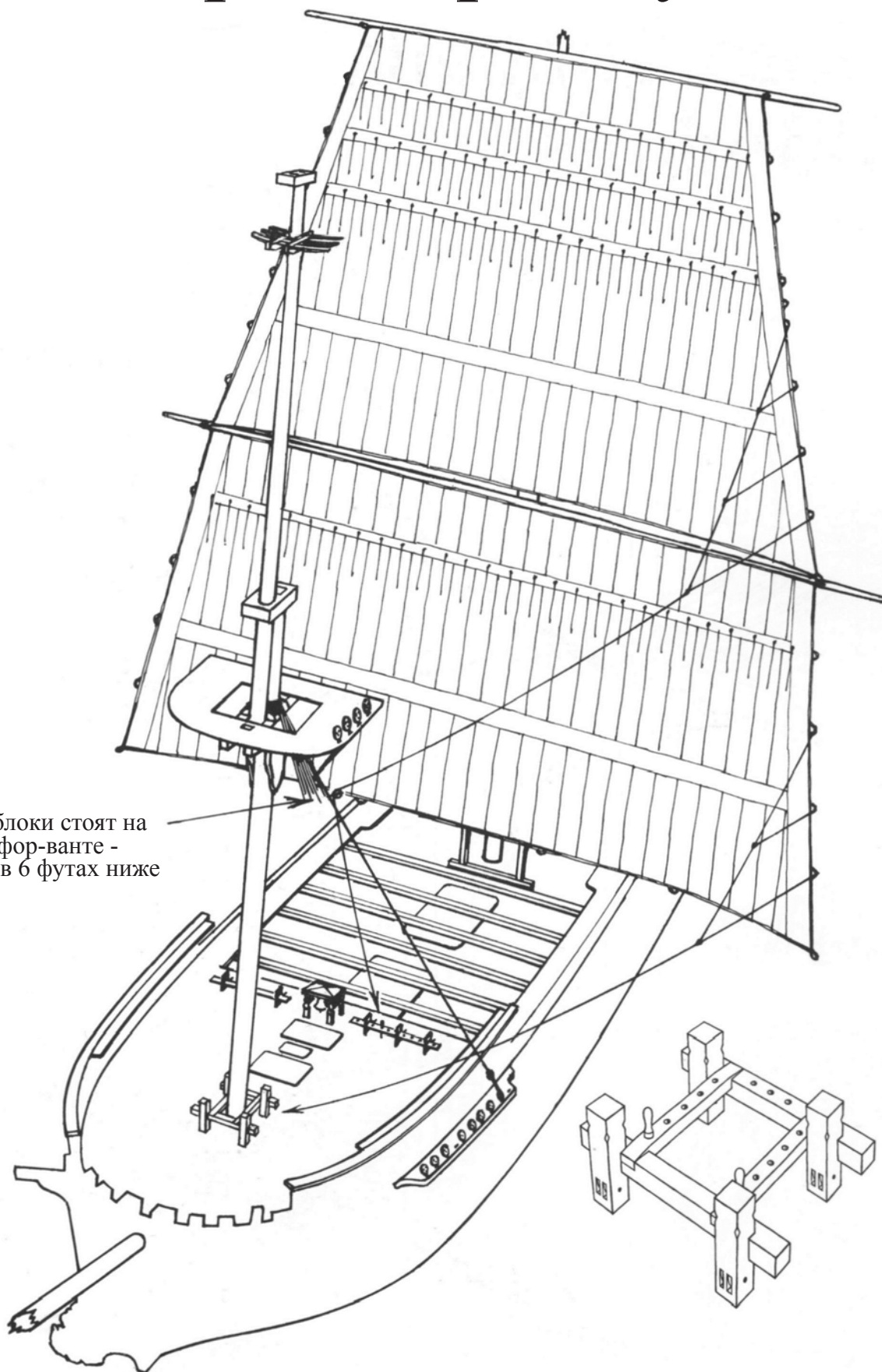

# Грот-брам-булини

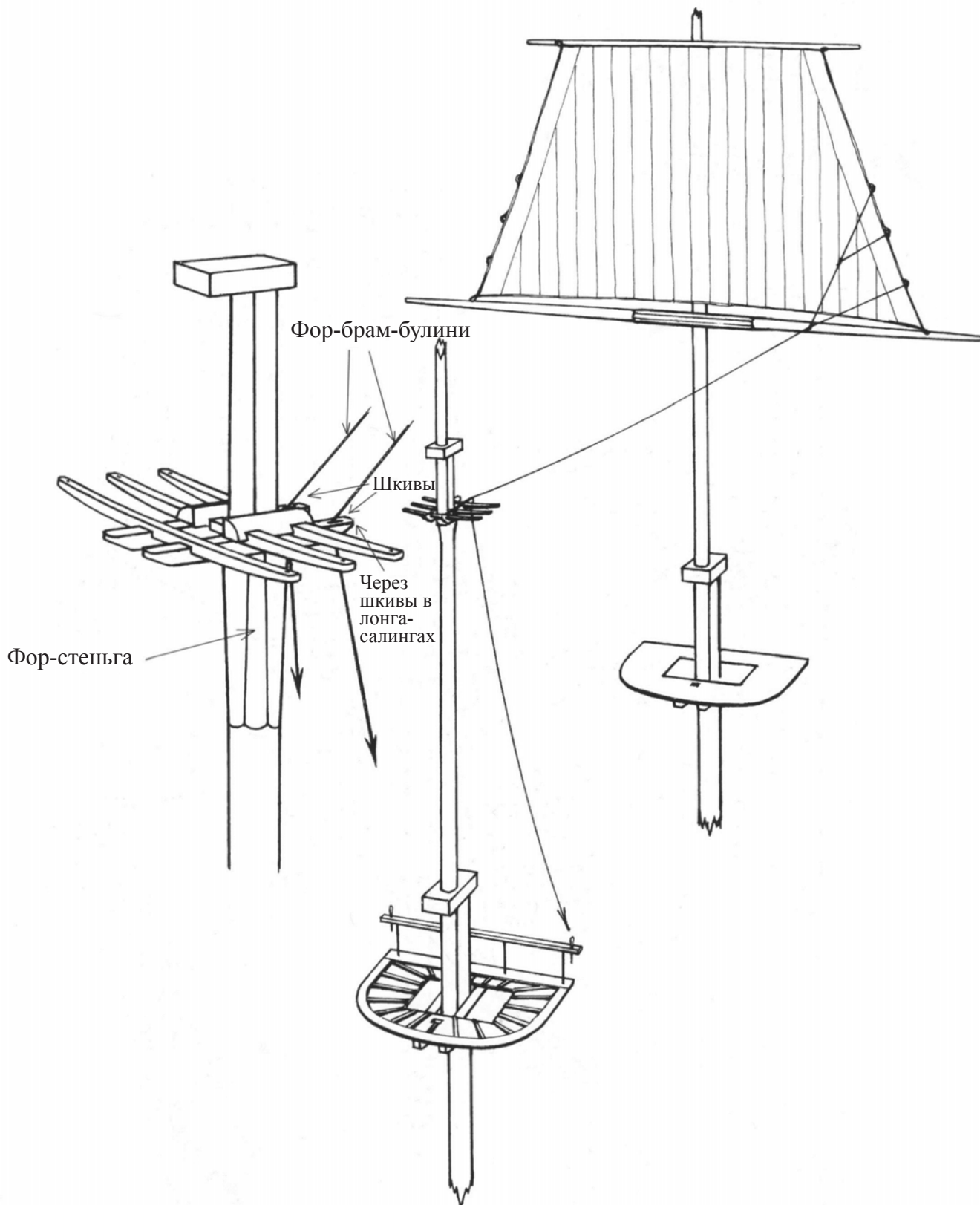





# Прямые паруса бизань-мачты

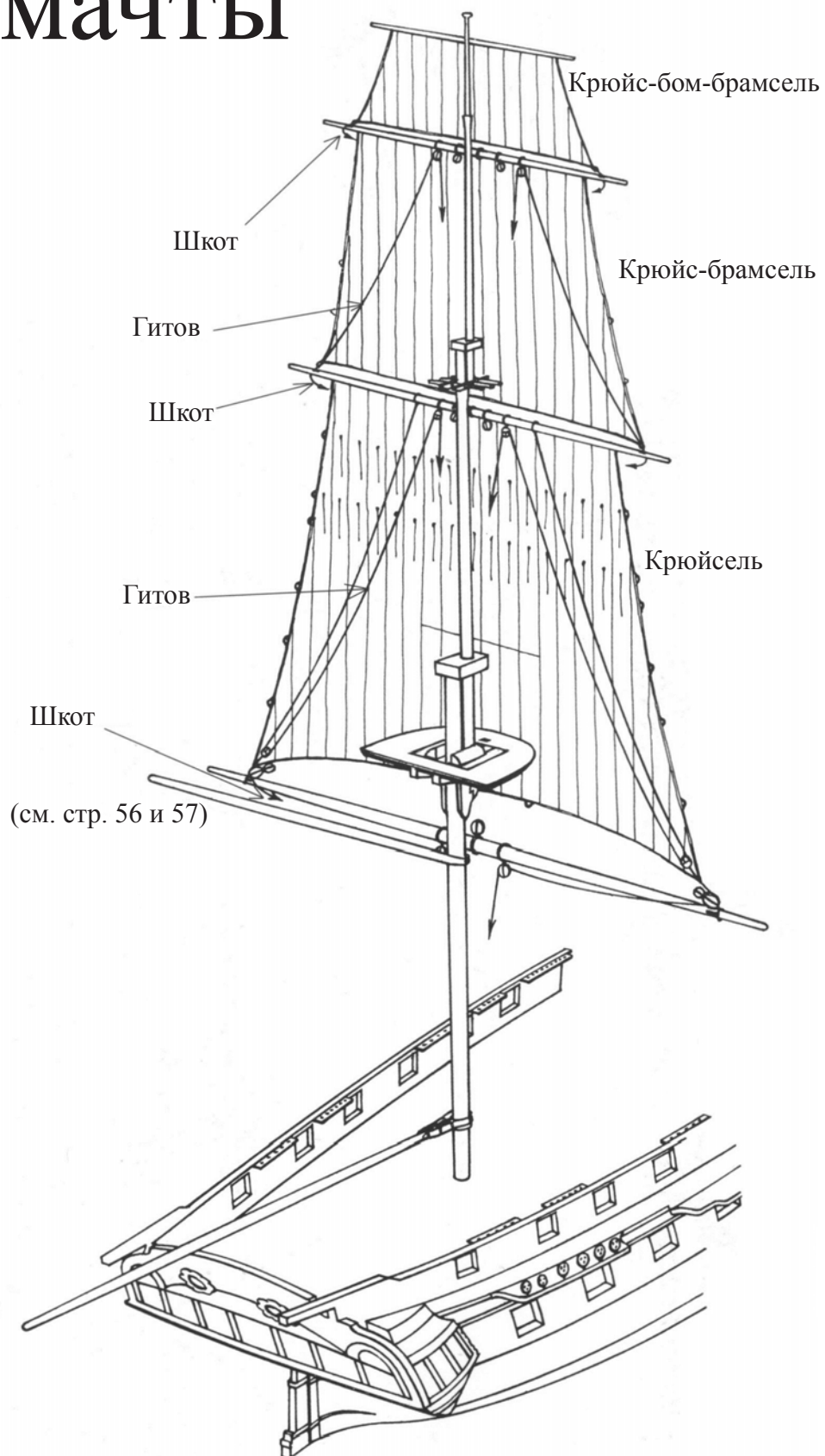

# Бизань

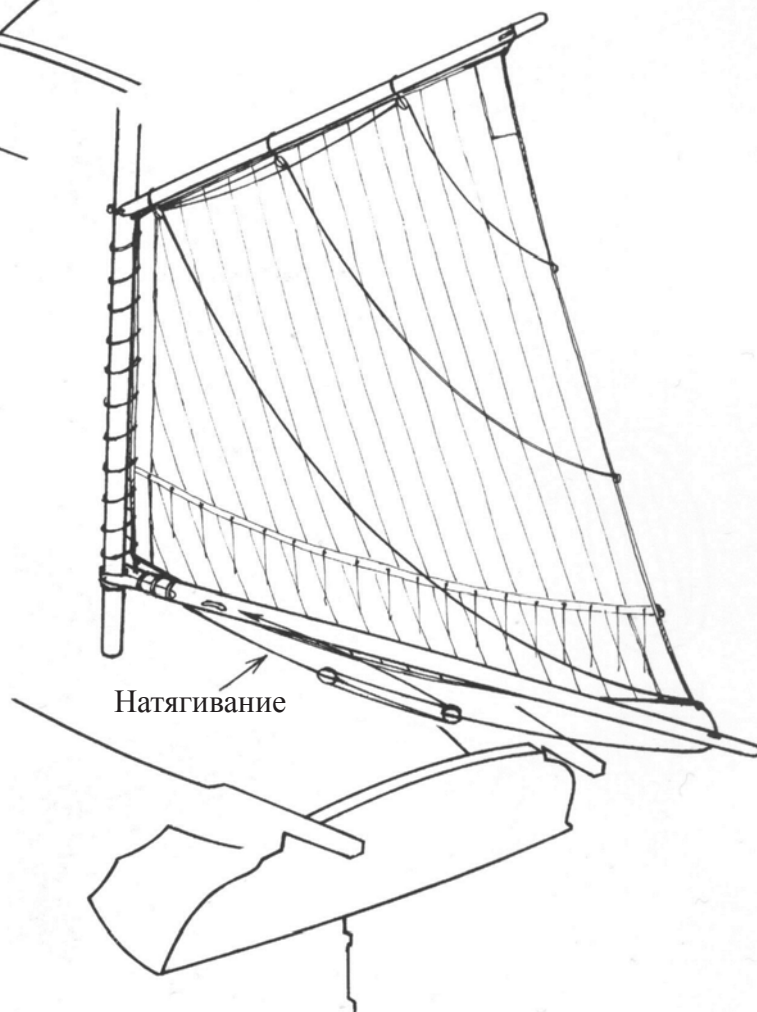
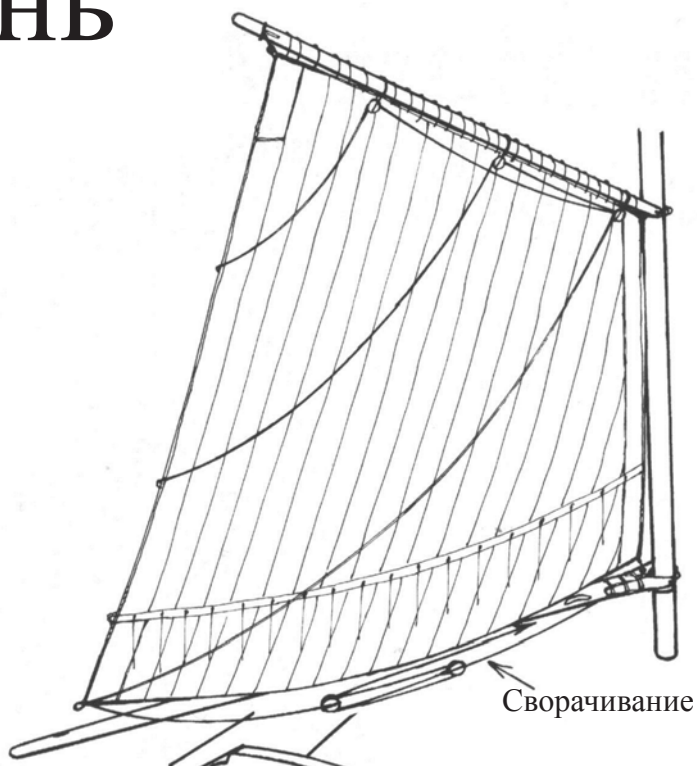
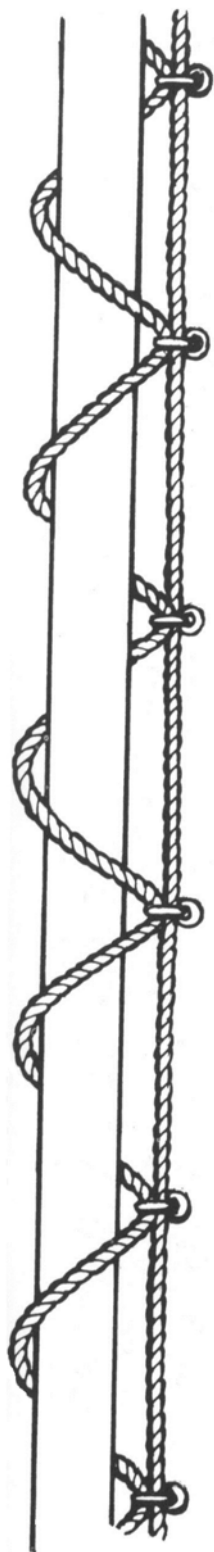

# Прямые паруса на грот-мачте

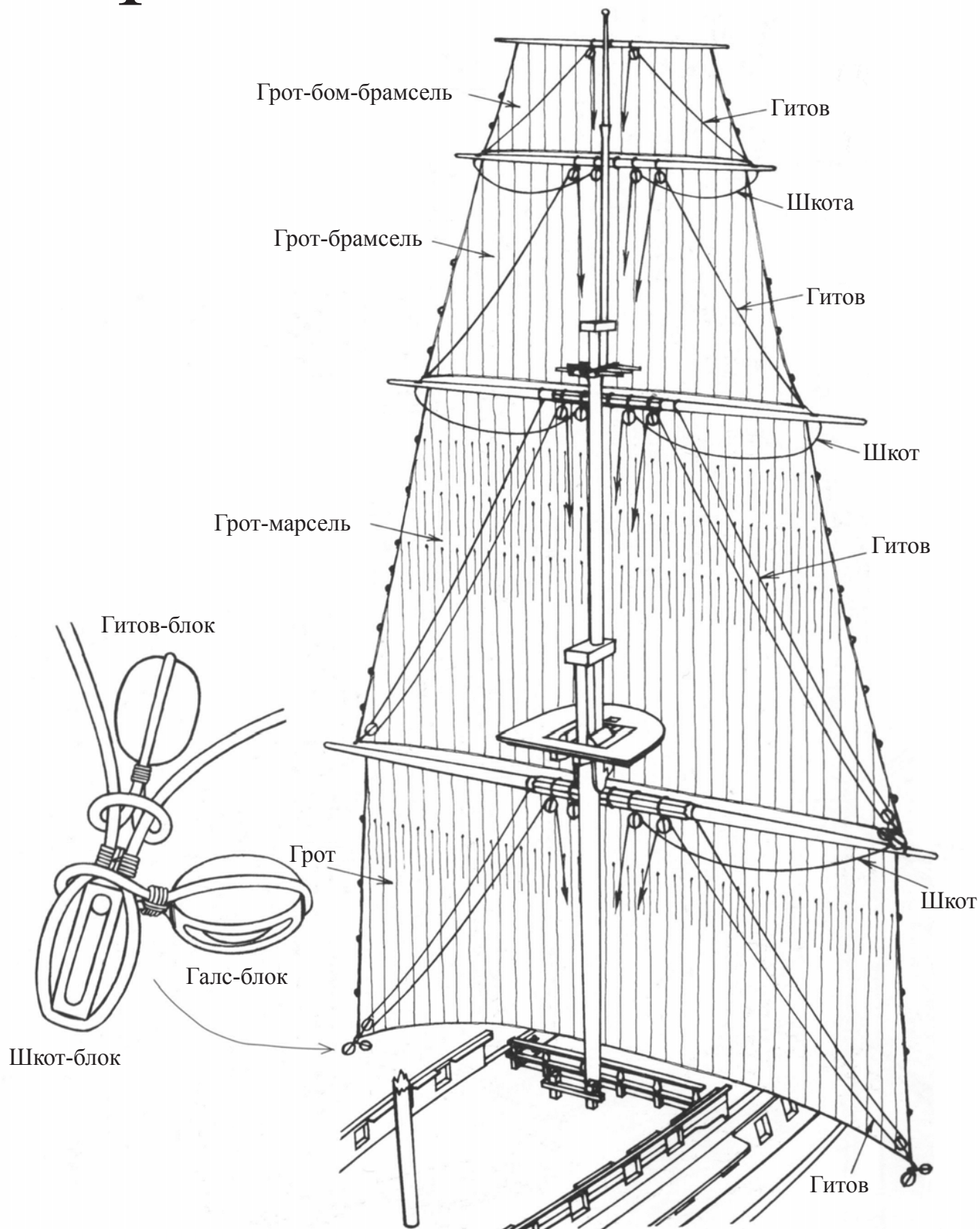



# Прямые паруса на фок-мачте

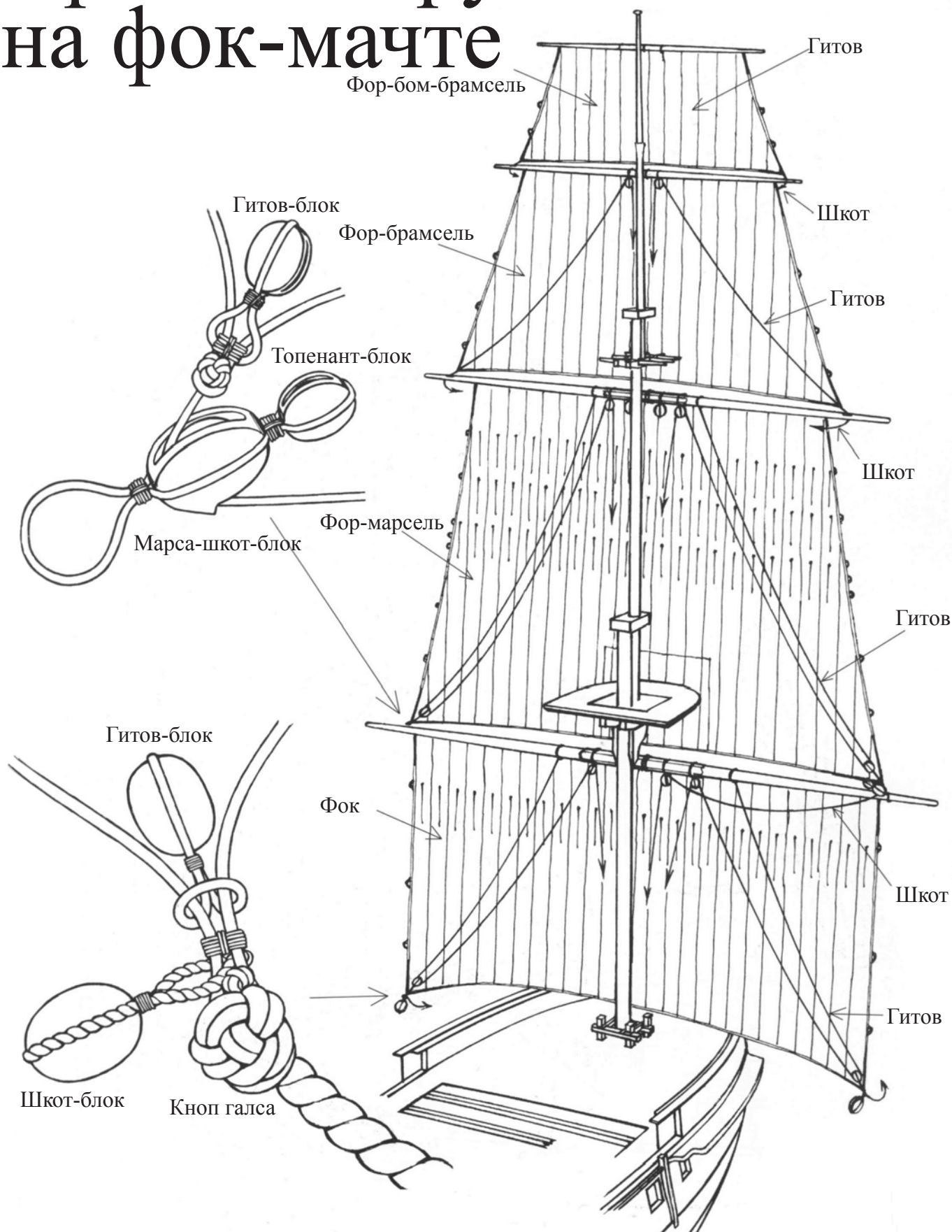

# Рей-тали и их гордени

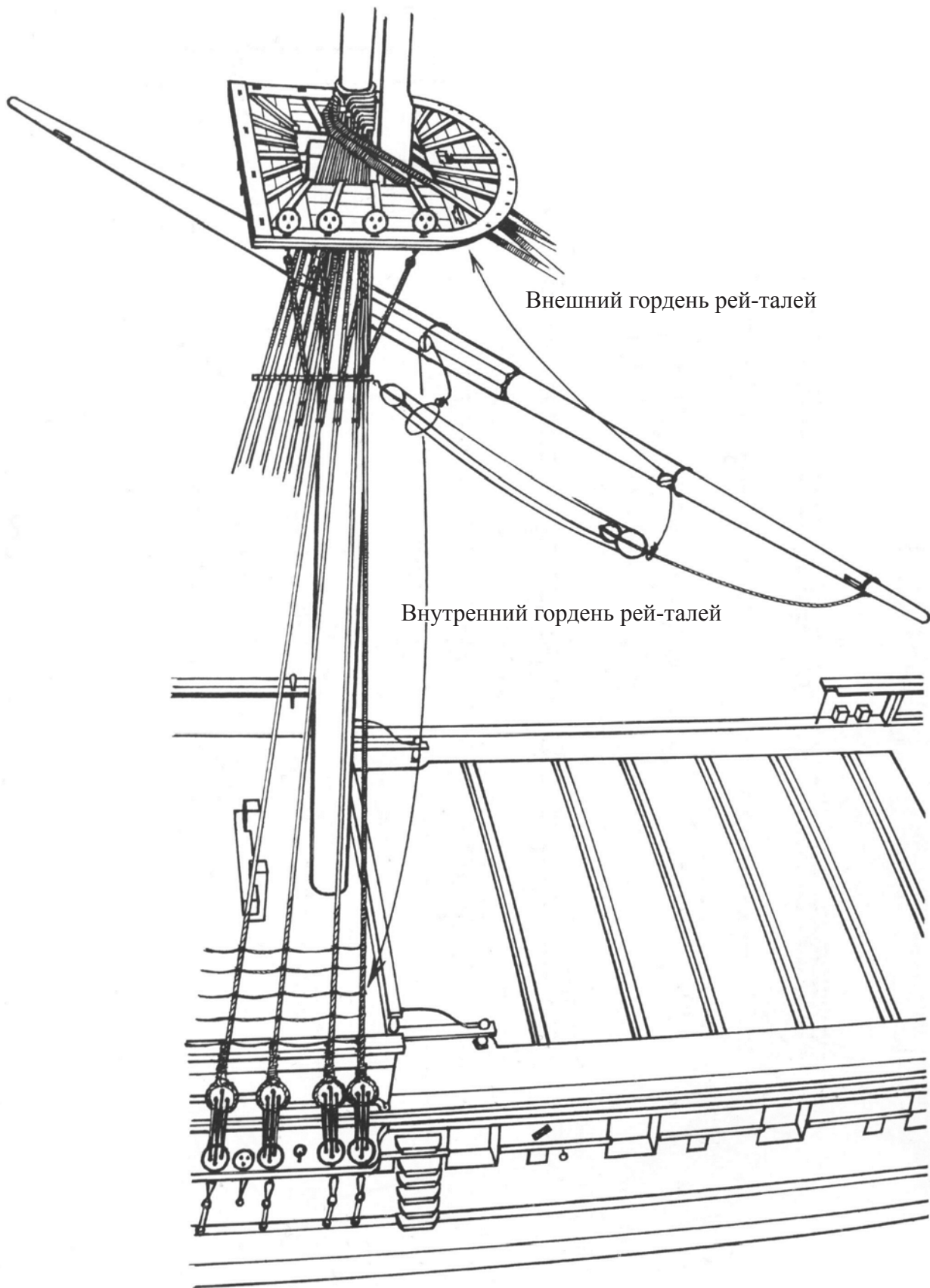

# Реи

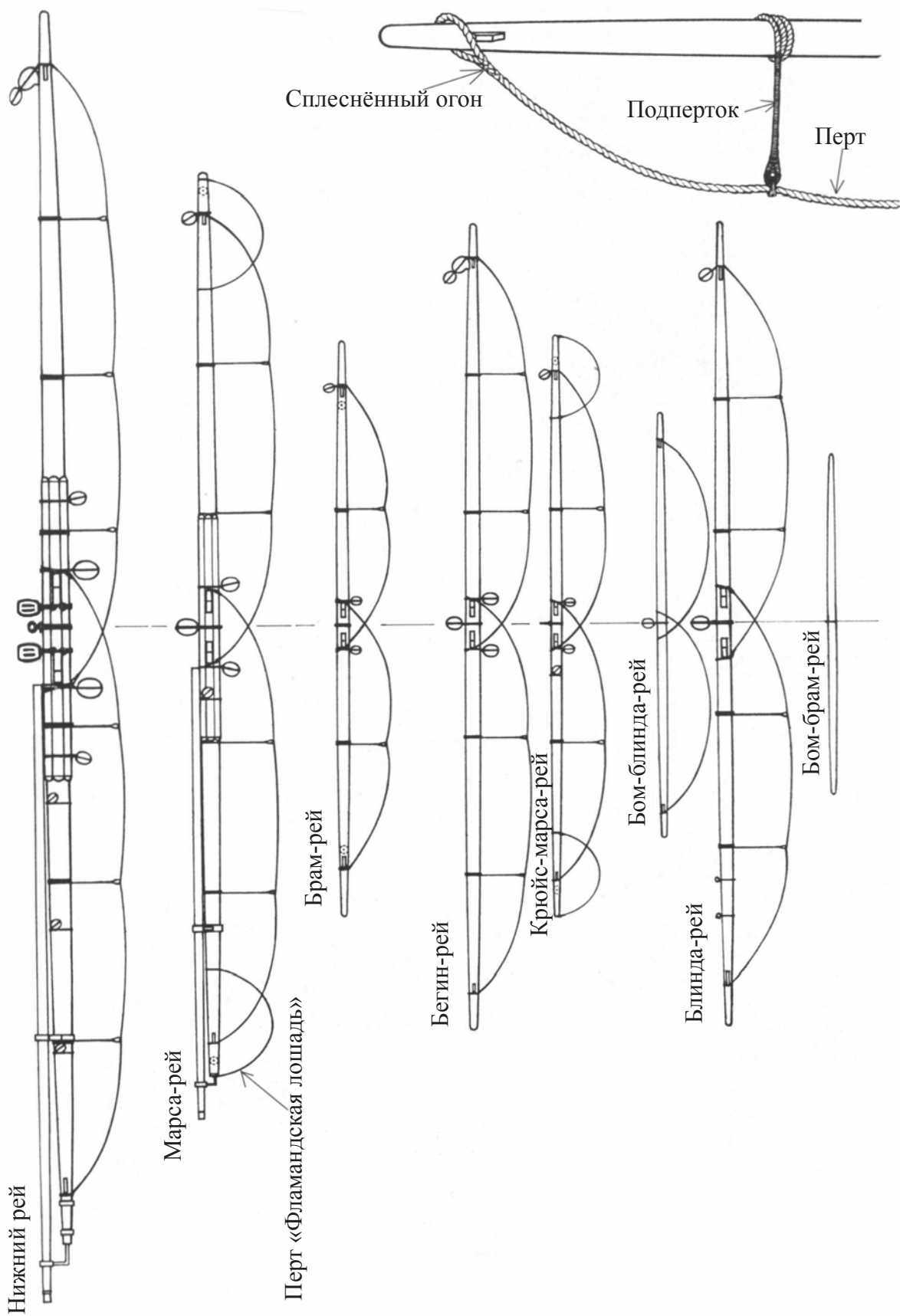

# Грота-рей с лисель-спиртом и спирт-бугелями

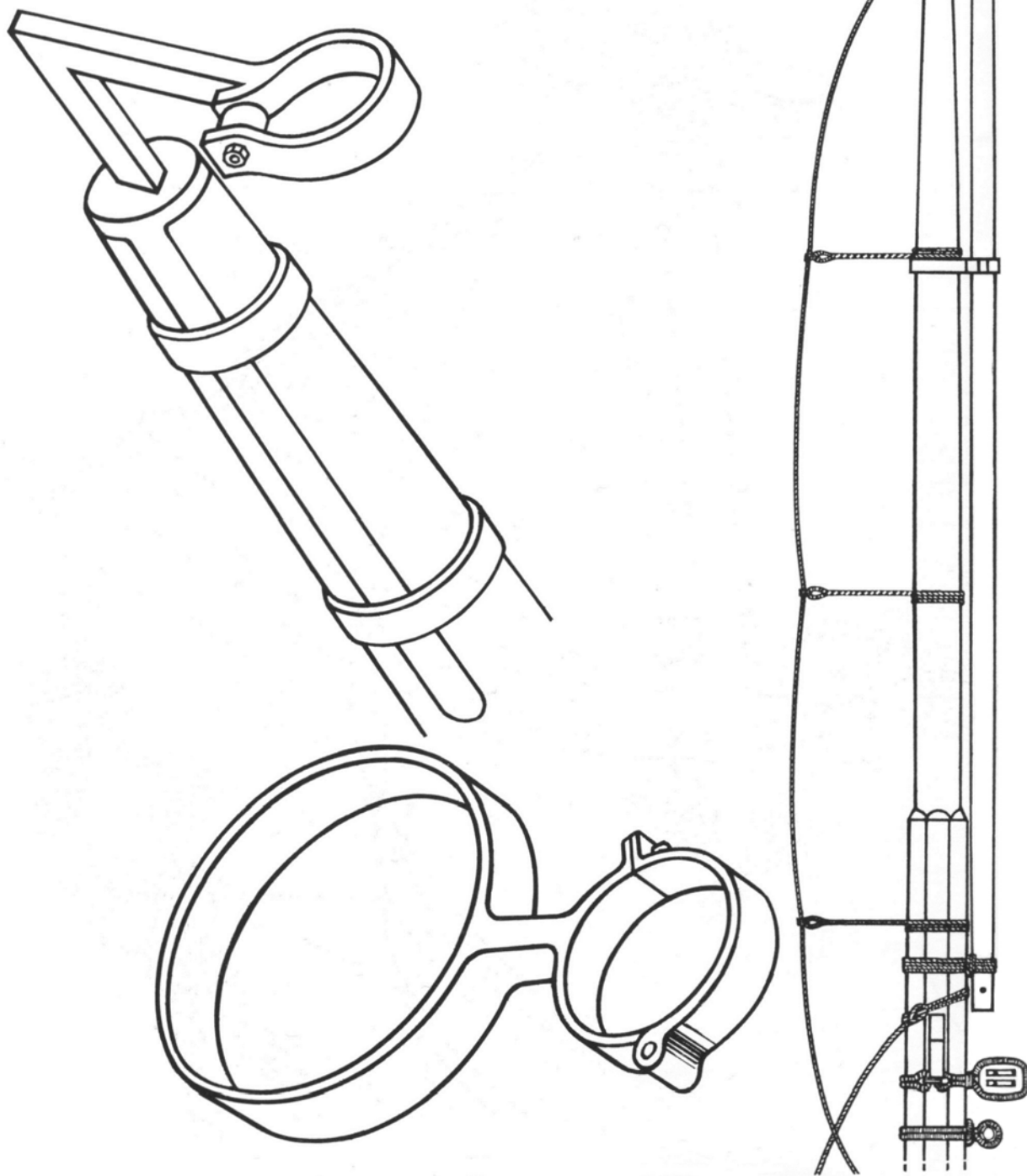



# Фока-стаксель

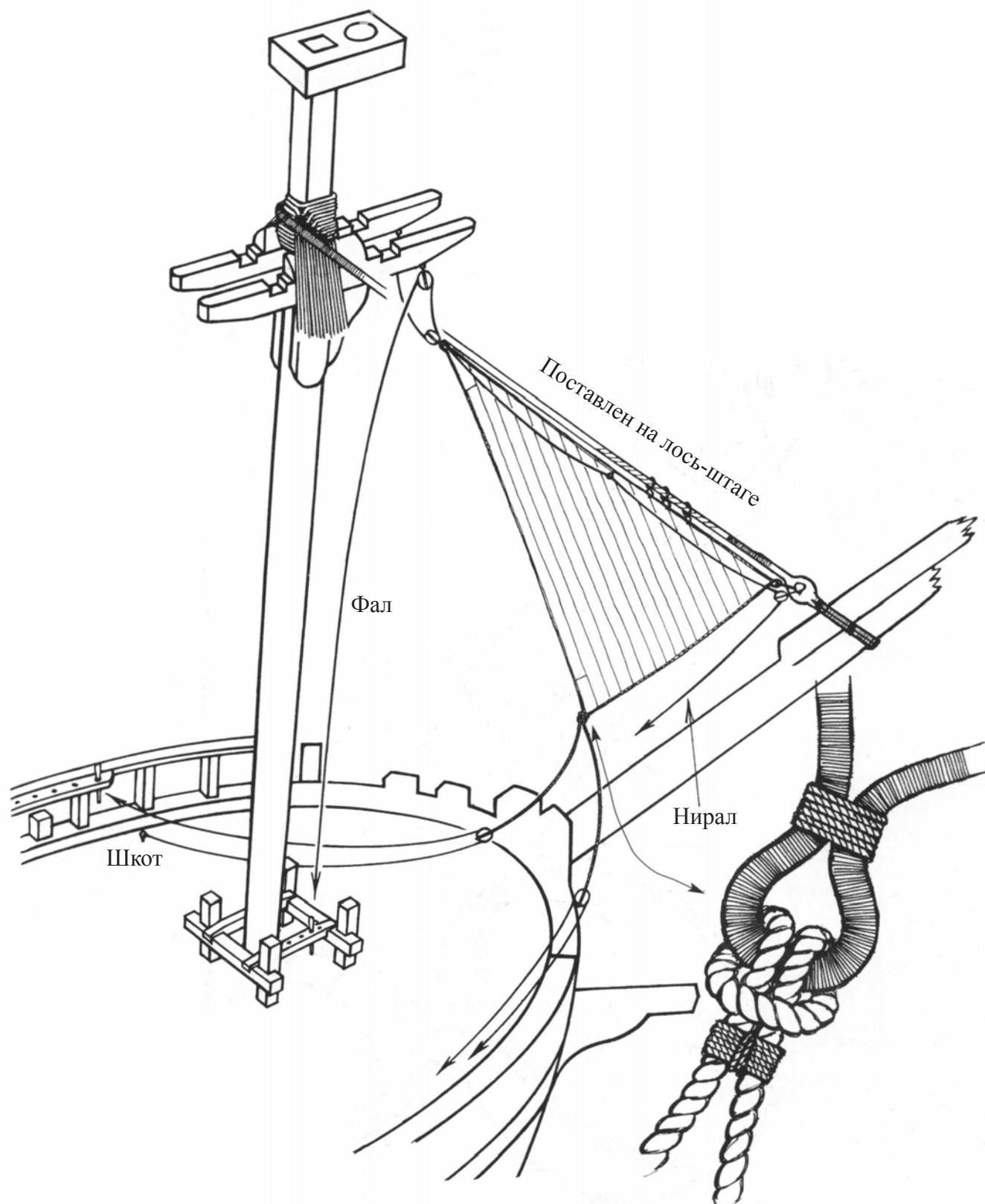

# Грота-стаксель

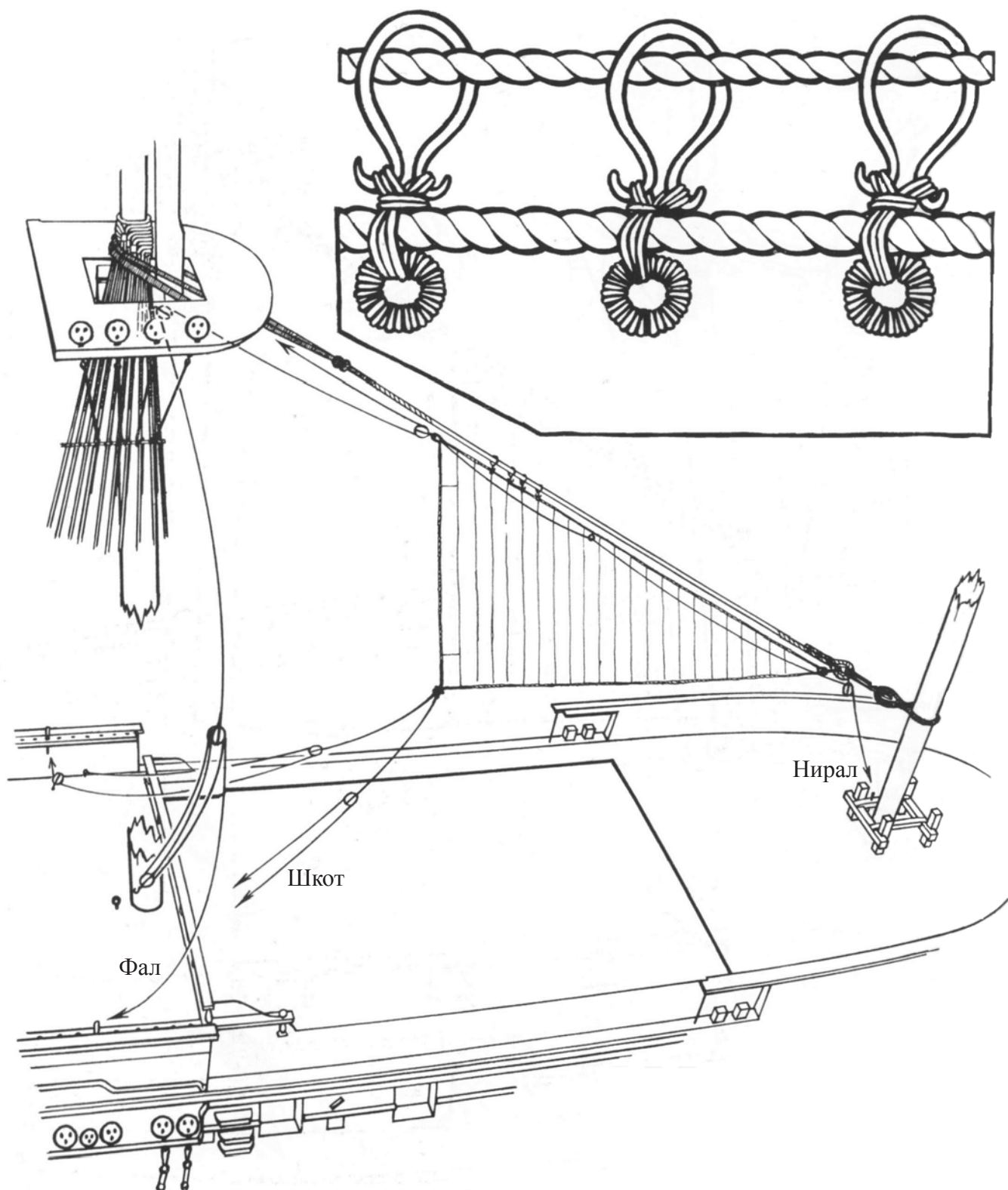

# Апсель

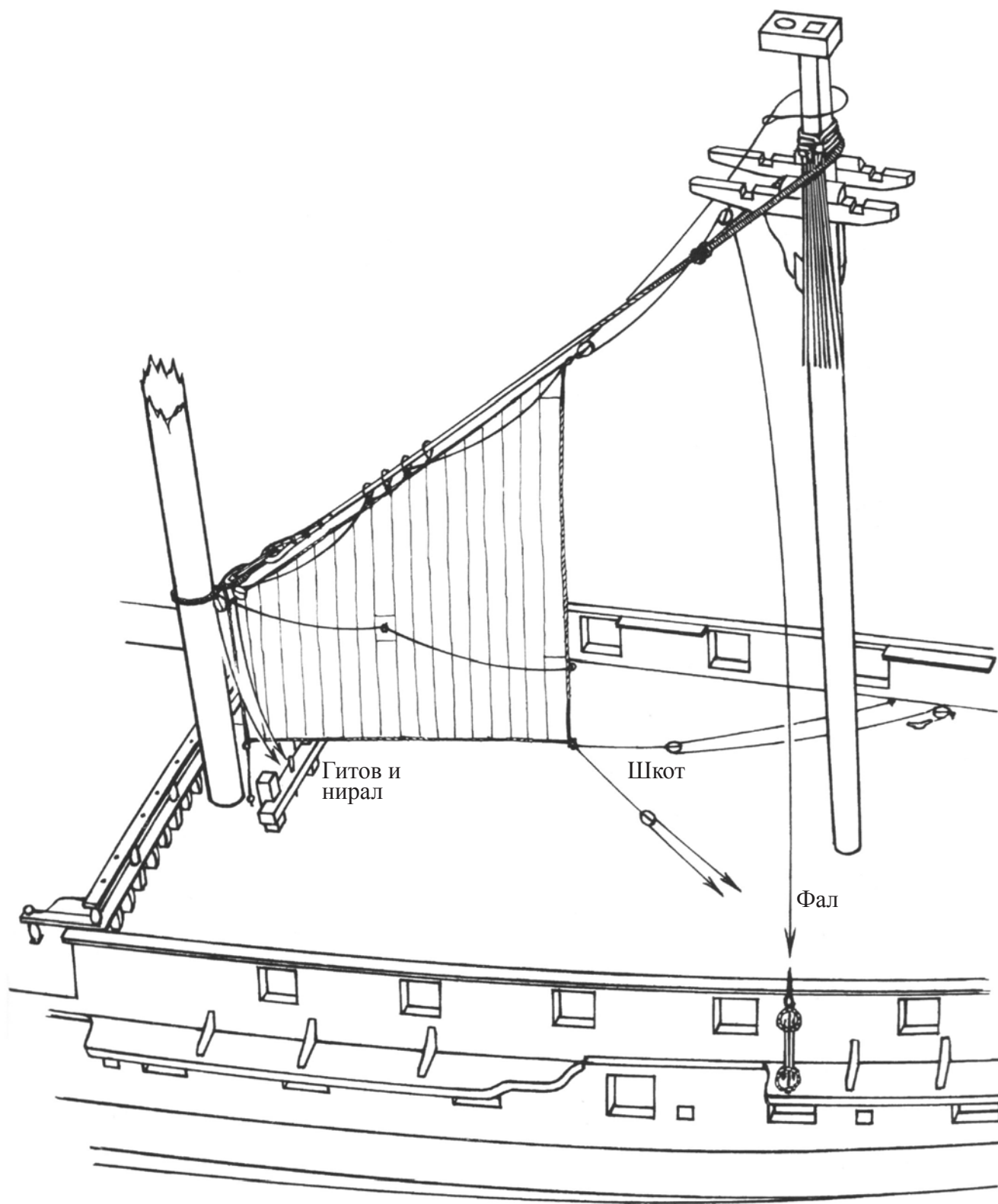





# Фор-стенень-стаксель

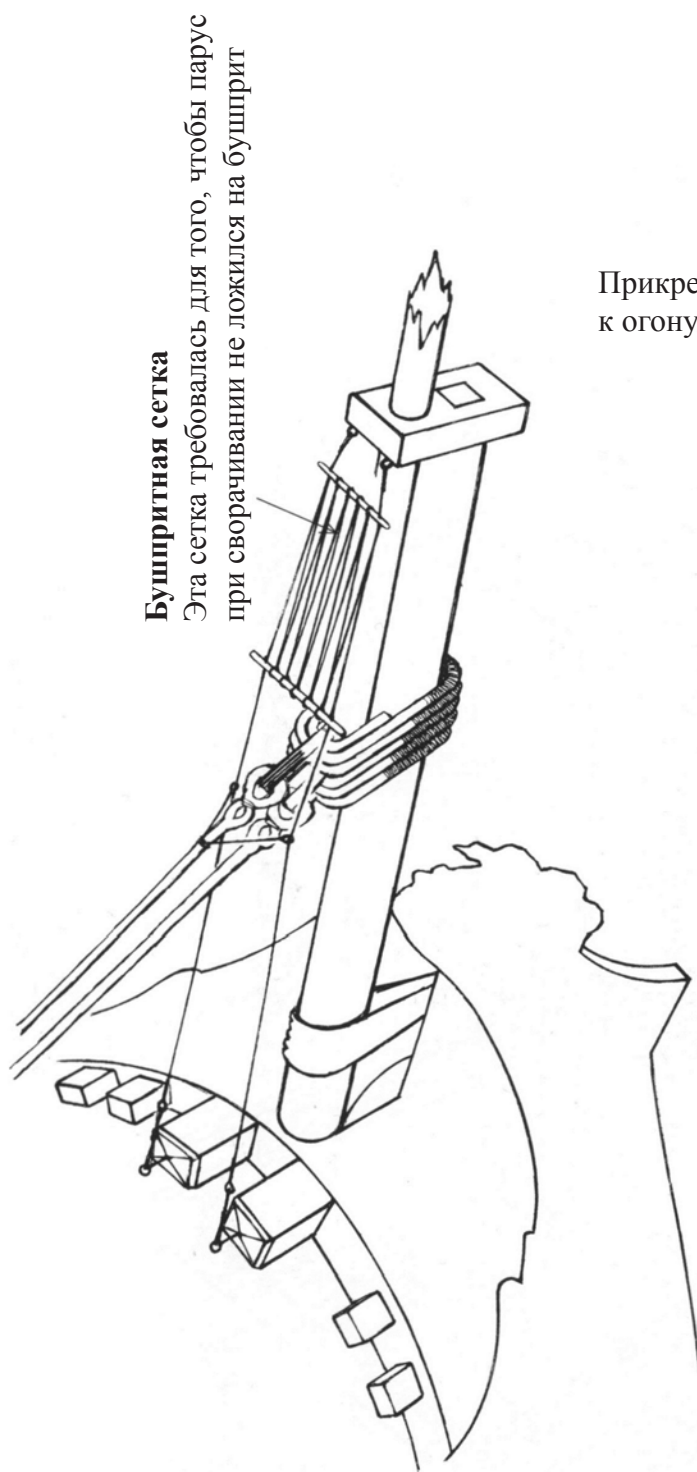

Прикреплён бензелем к огону штага

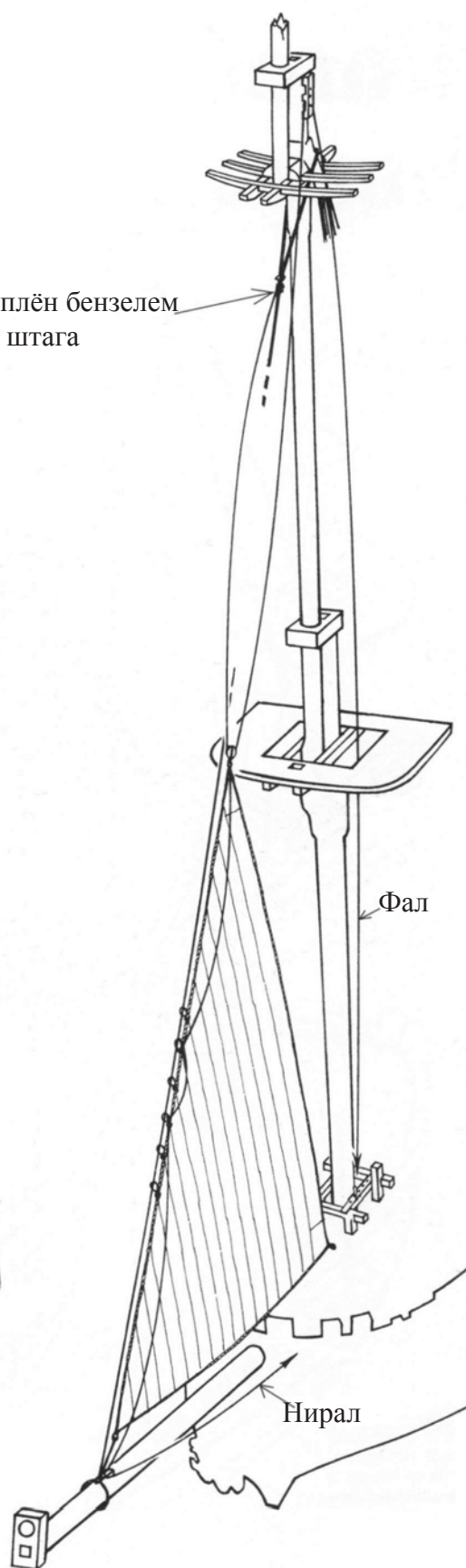

# Фор-стенень-стаксель

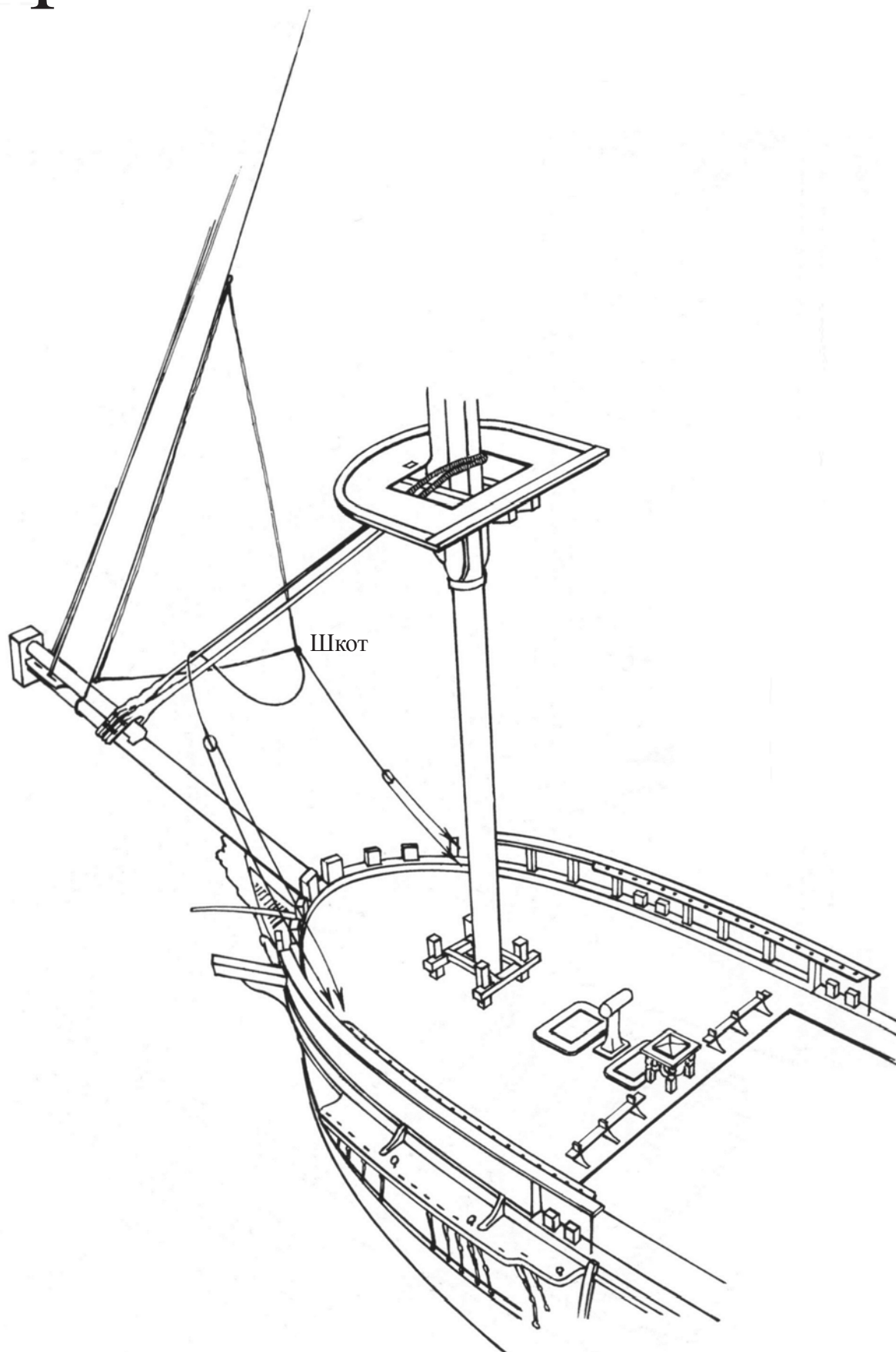

# Грот-стенень-стаксель

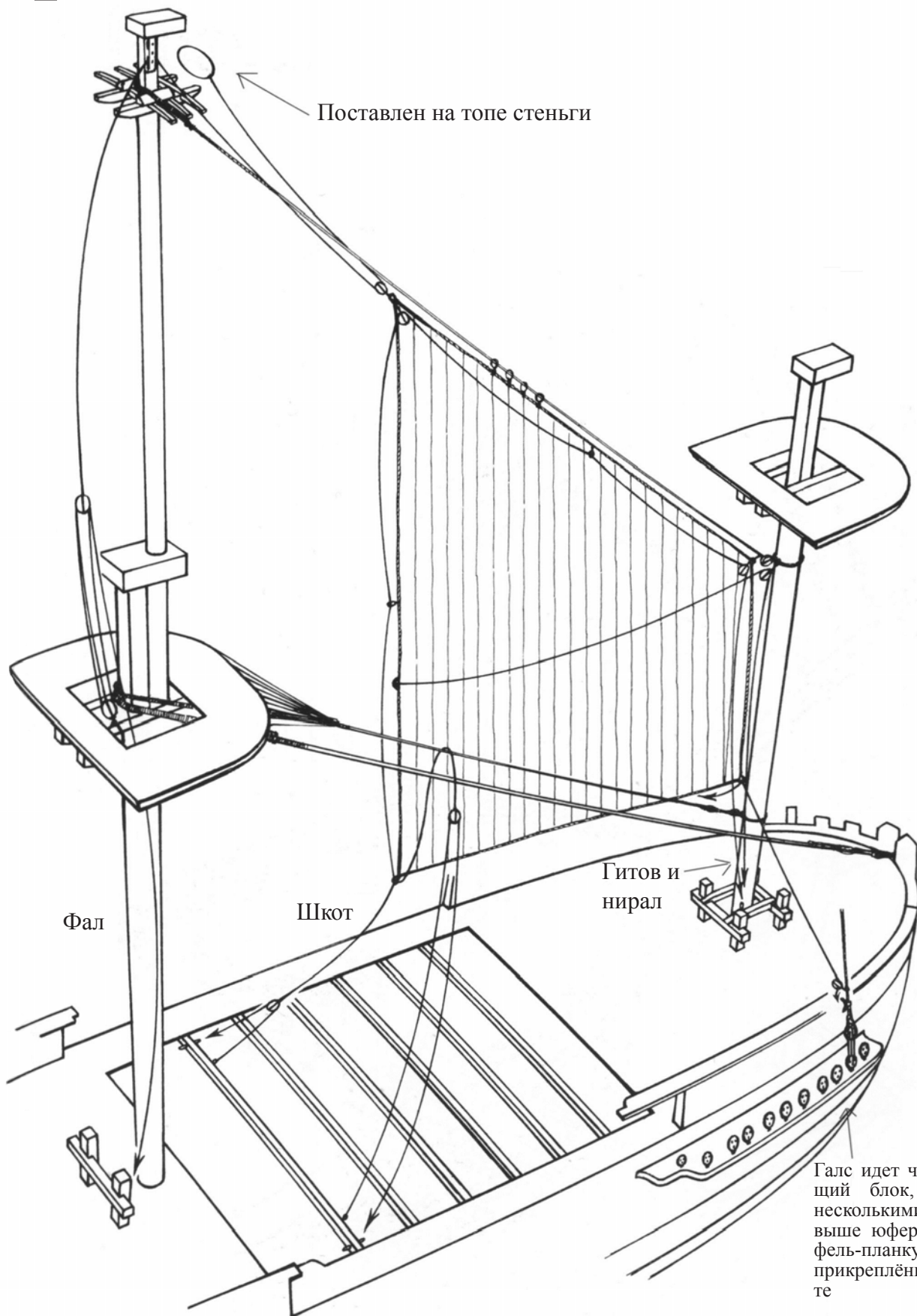

# Крюйс-стенга-стаксель

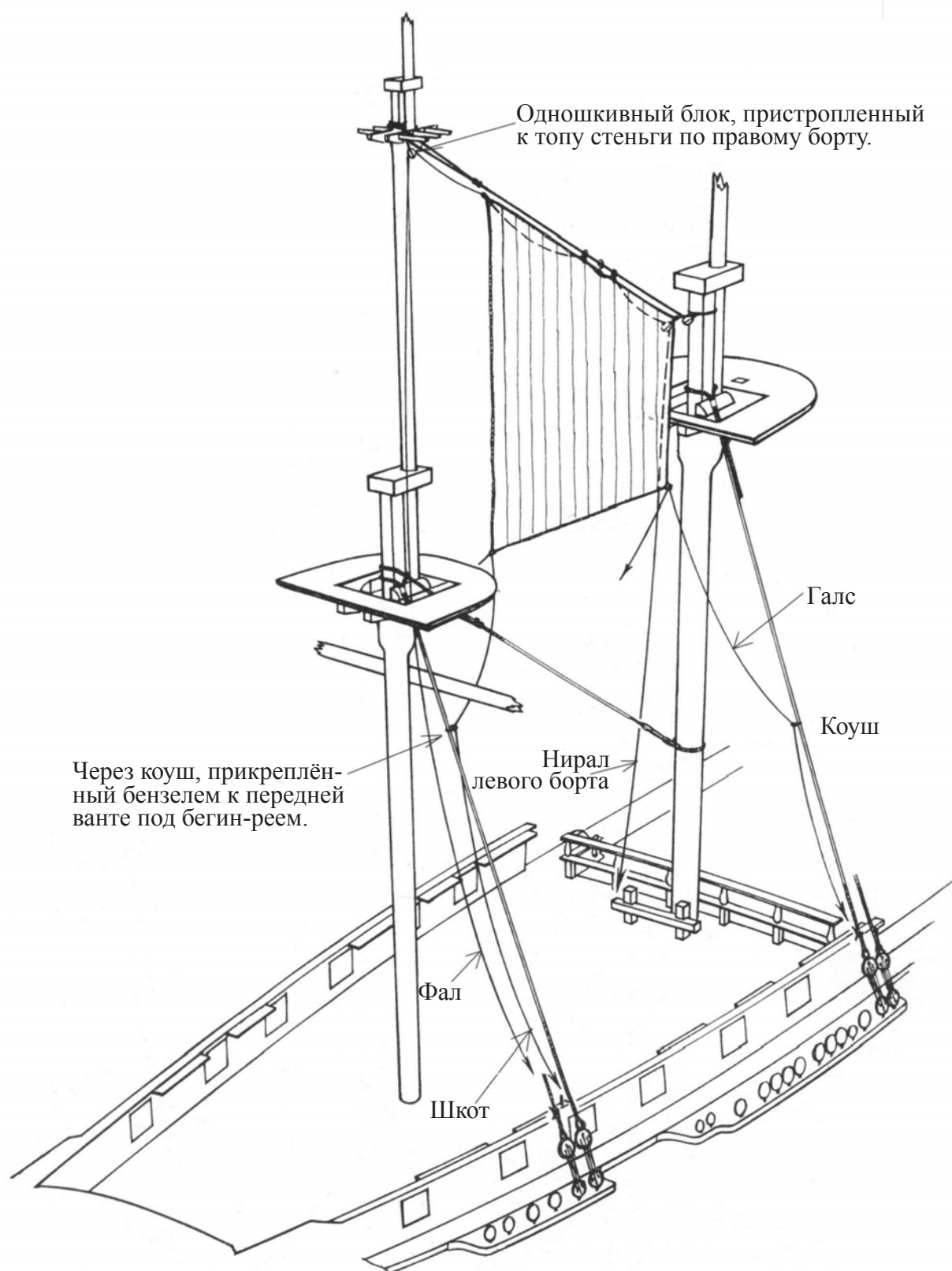



# Грот-брам-стаксель

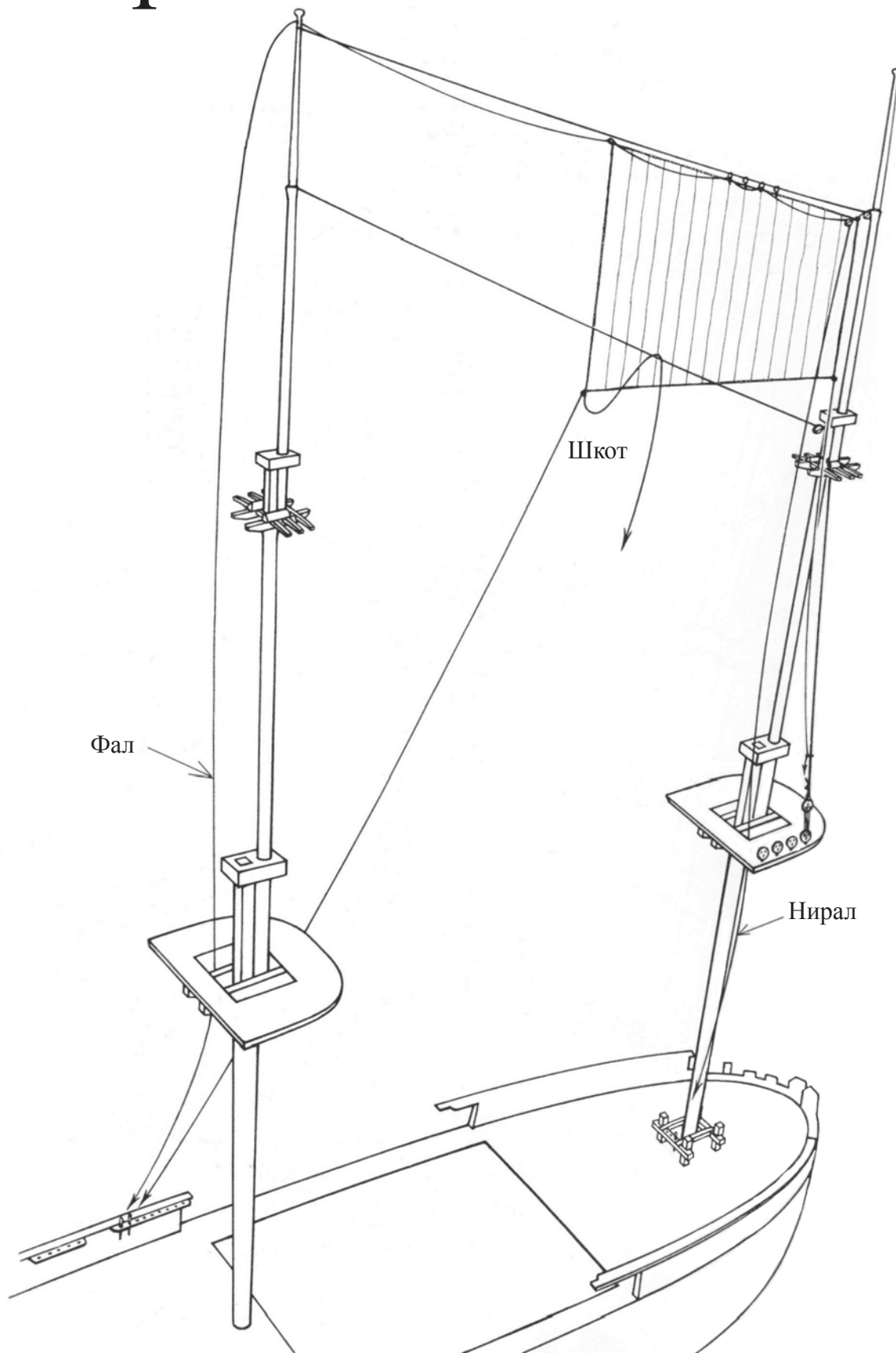

# Кливер

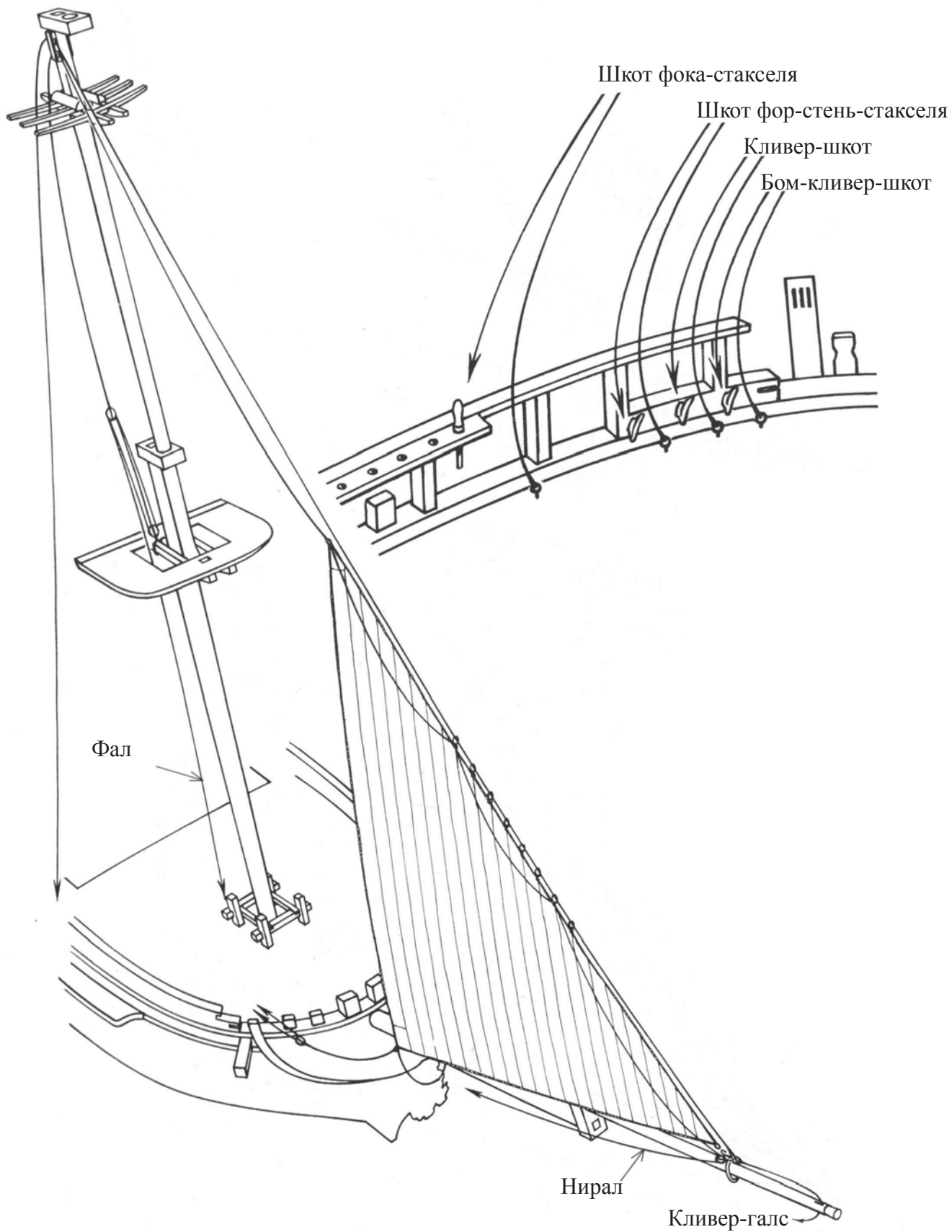

# Бом-кливер

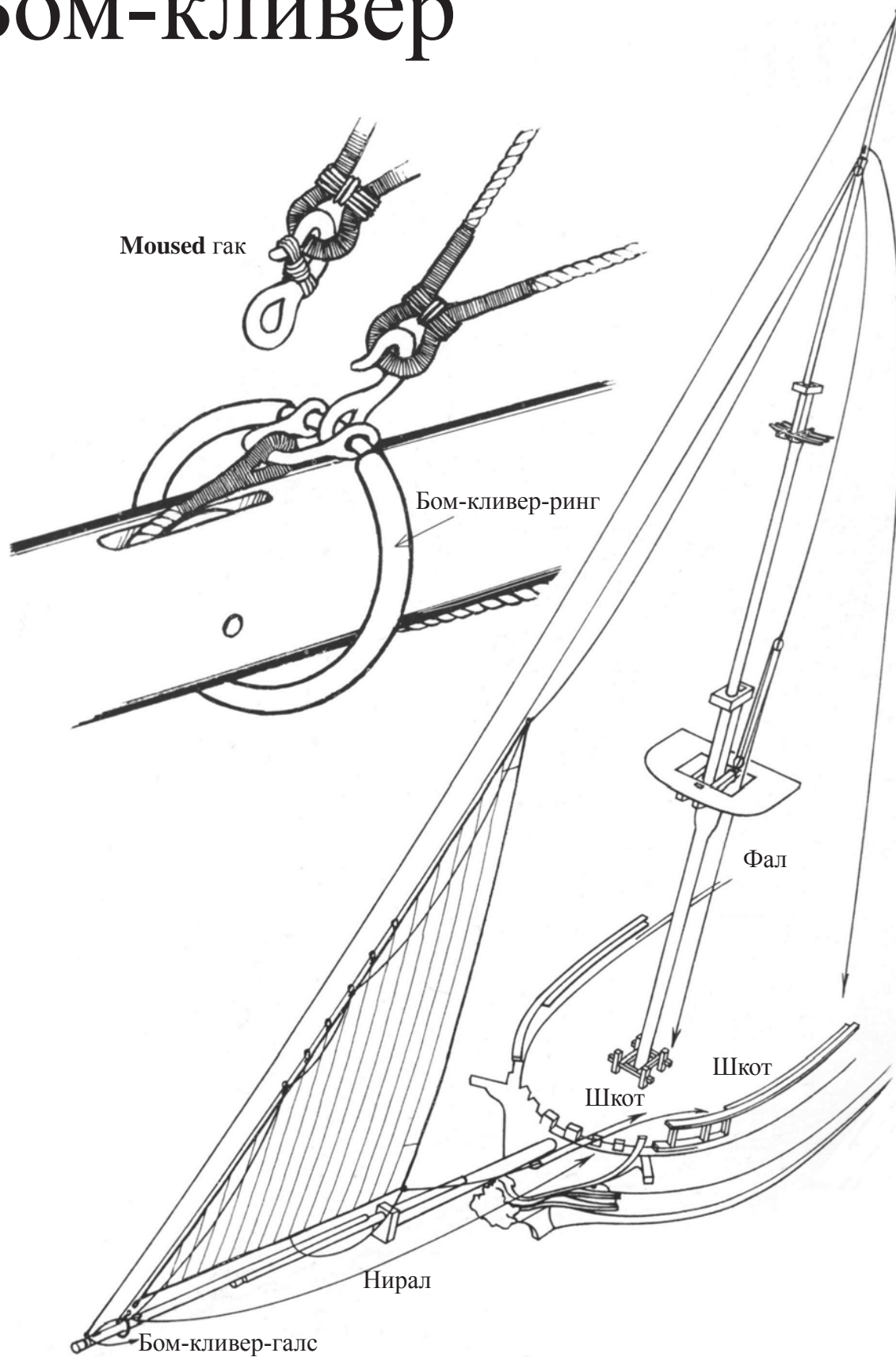

# План укладки концов А

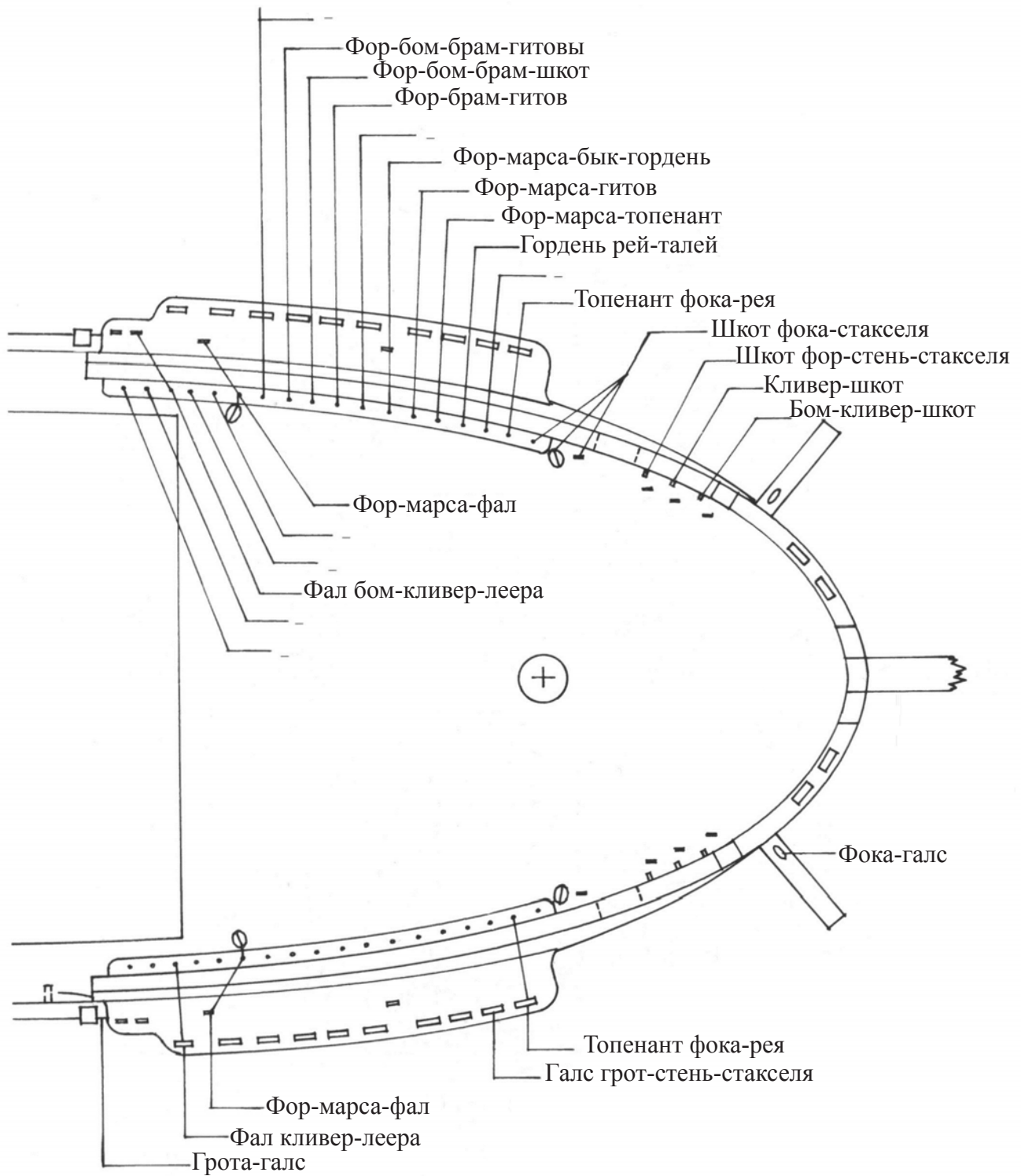



# План укладки концов Б

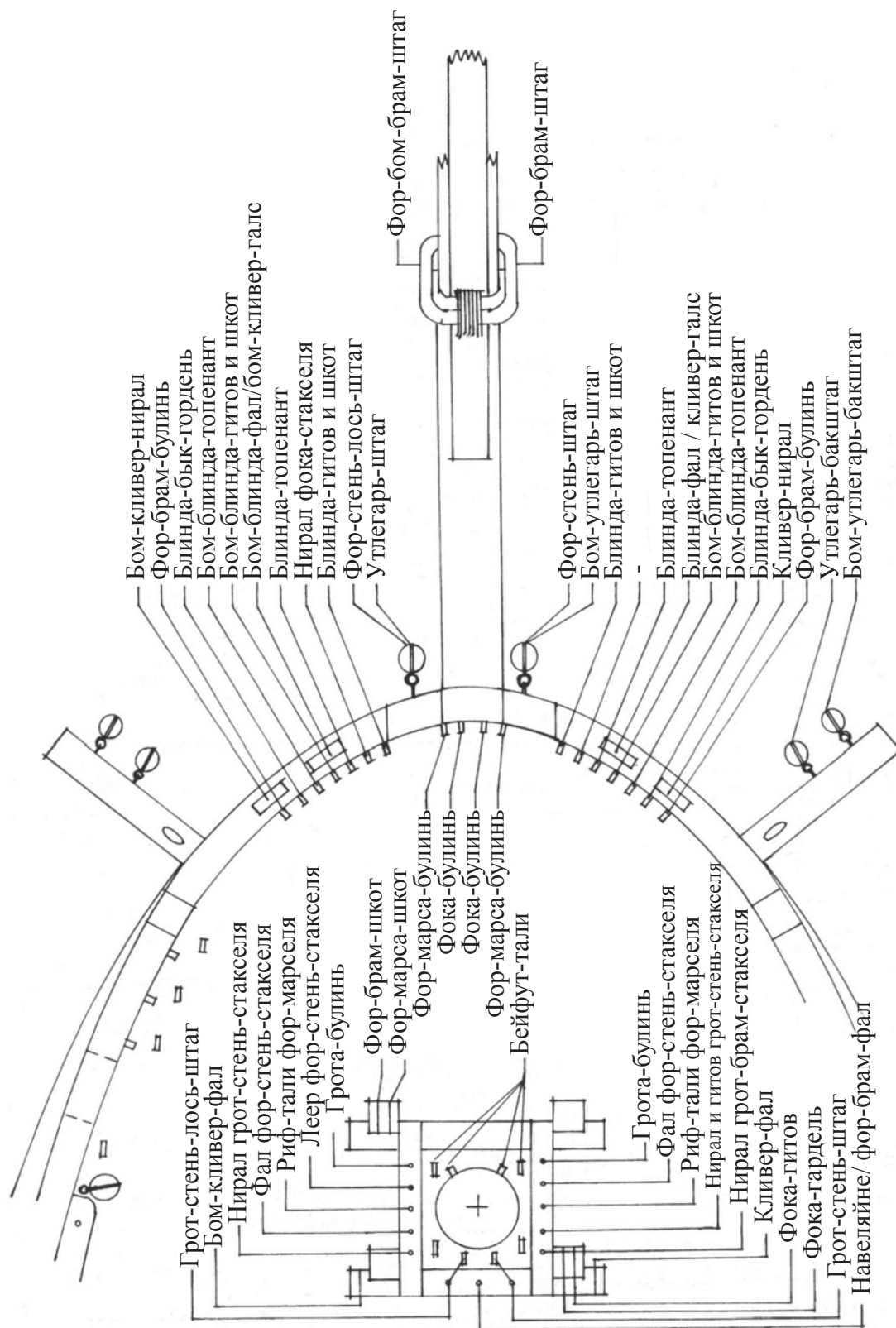

# План укладки концов В

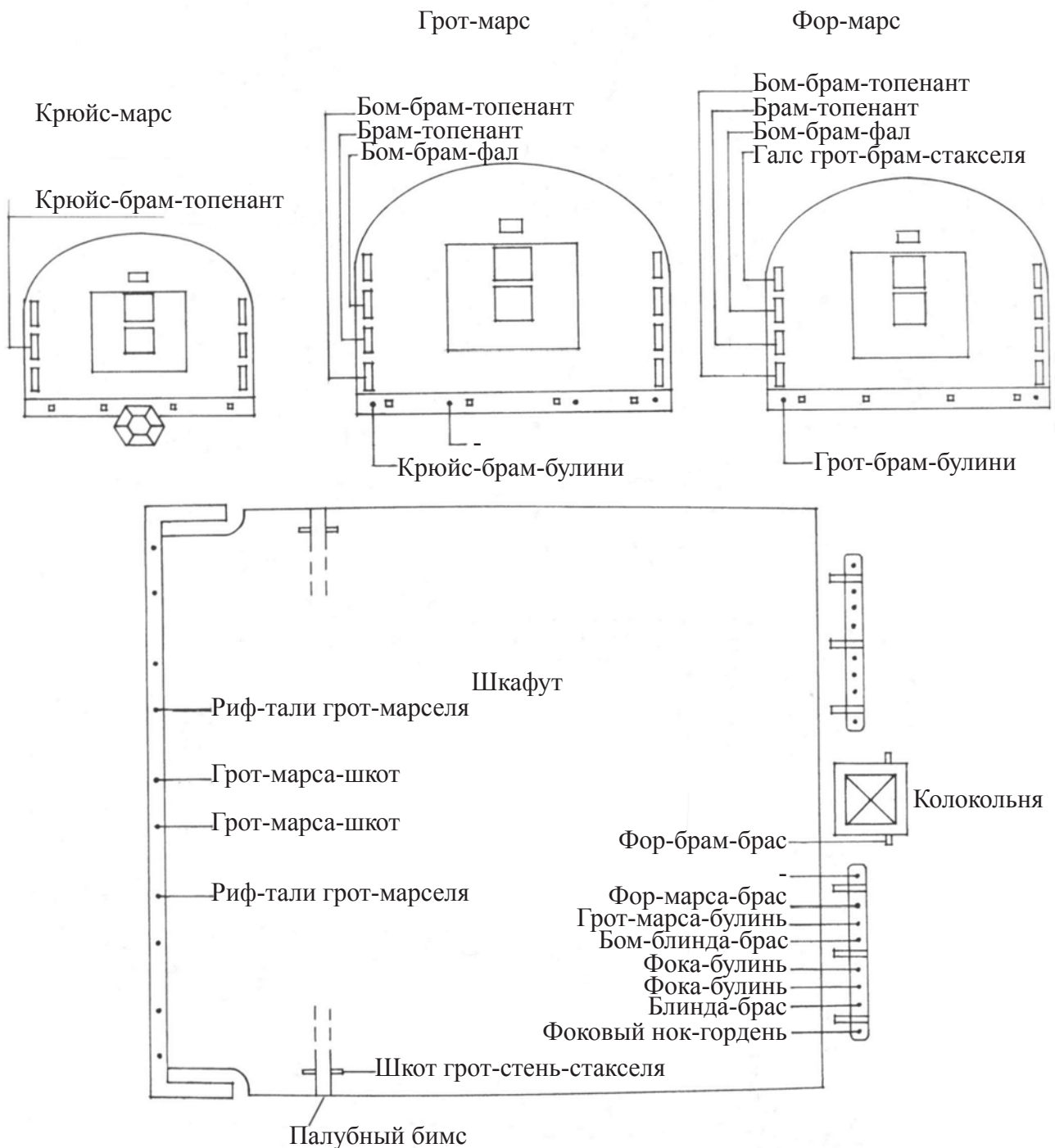

# План укладки концов Г

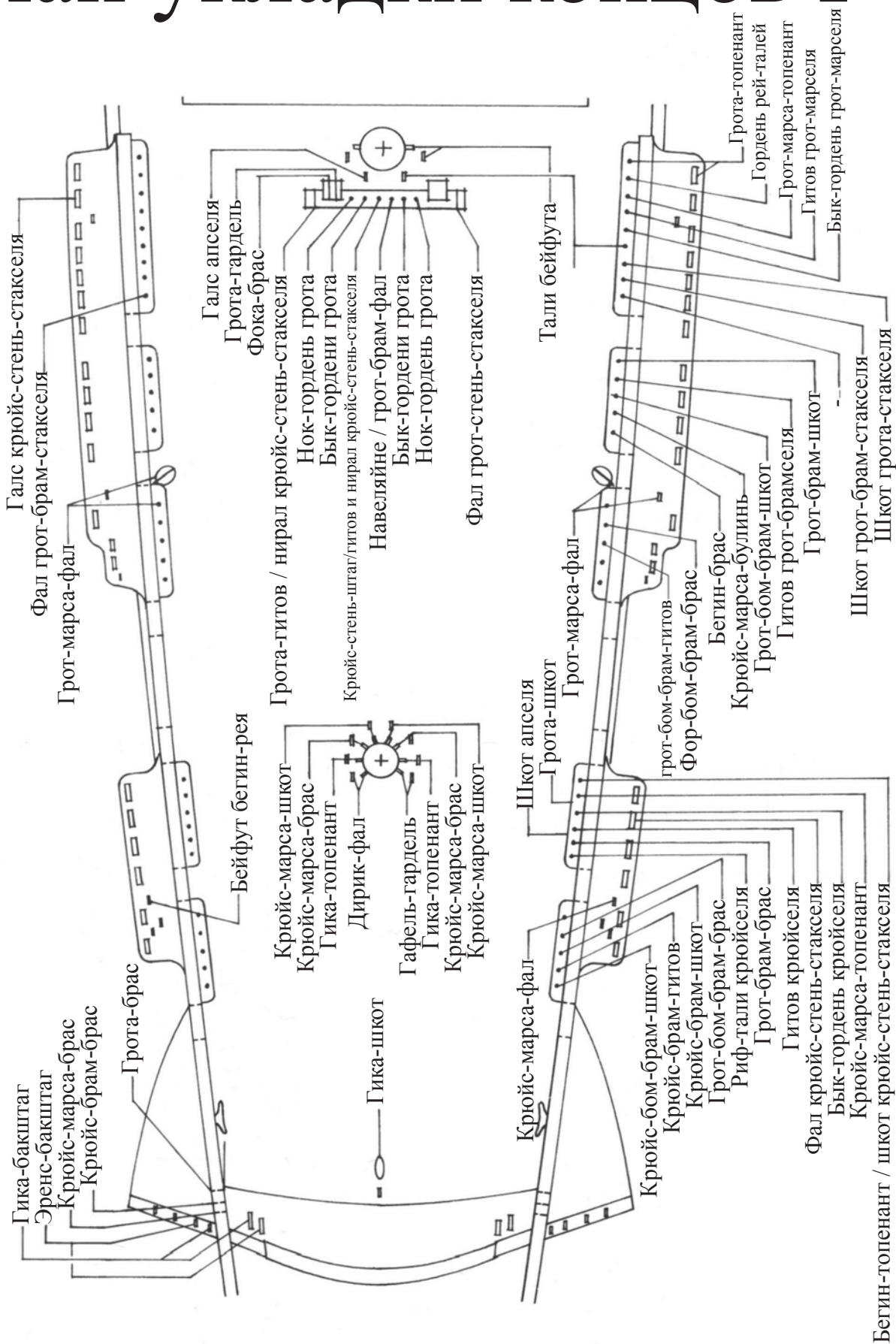

# Сечения

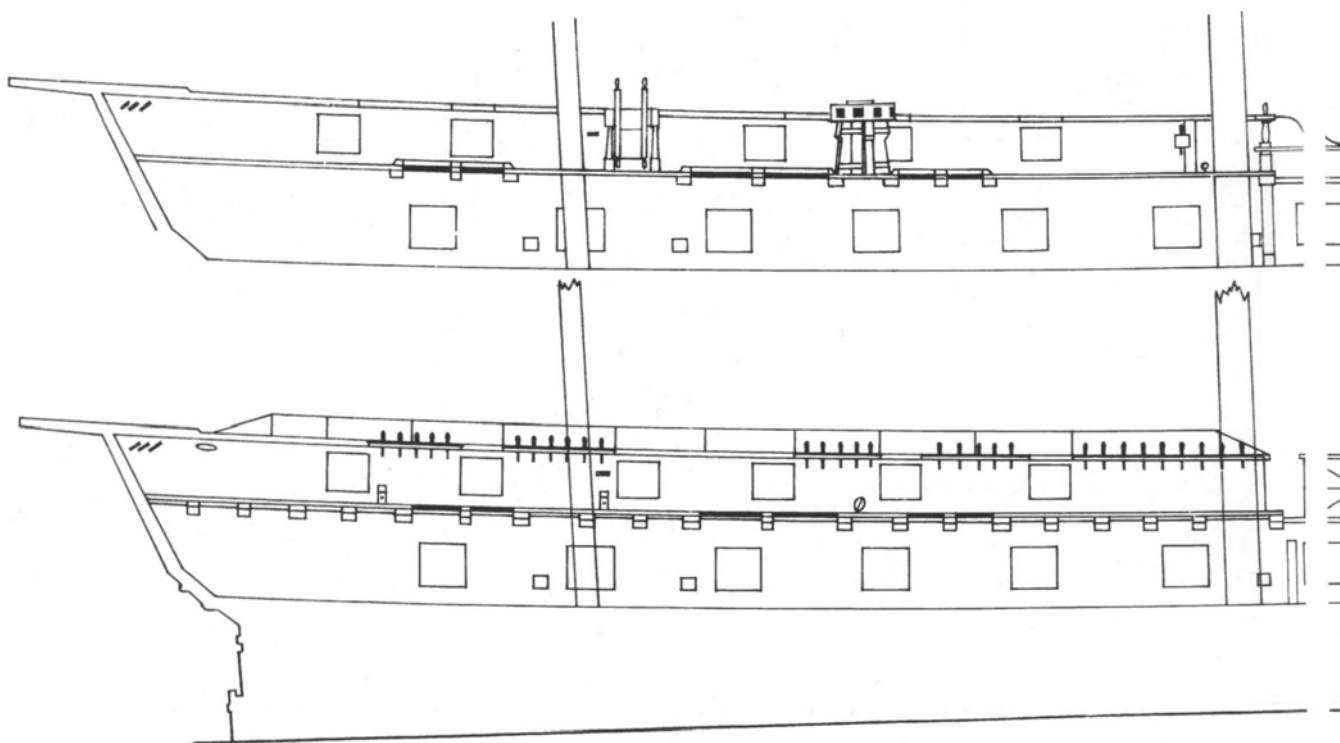
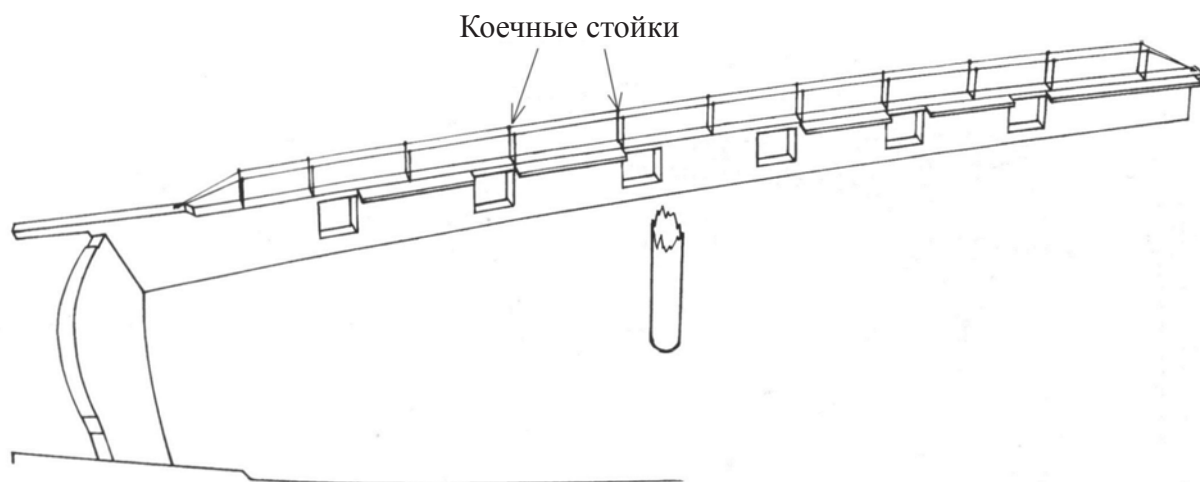



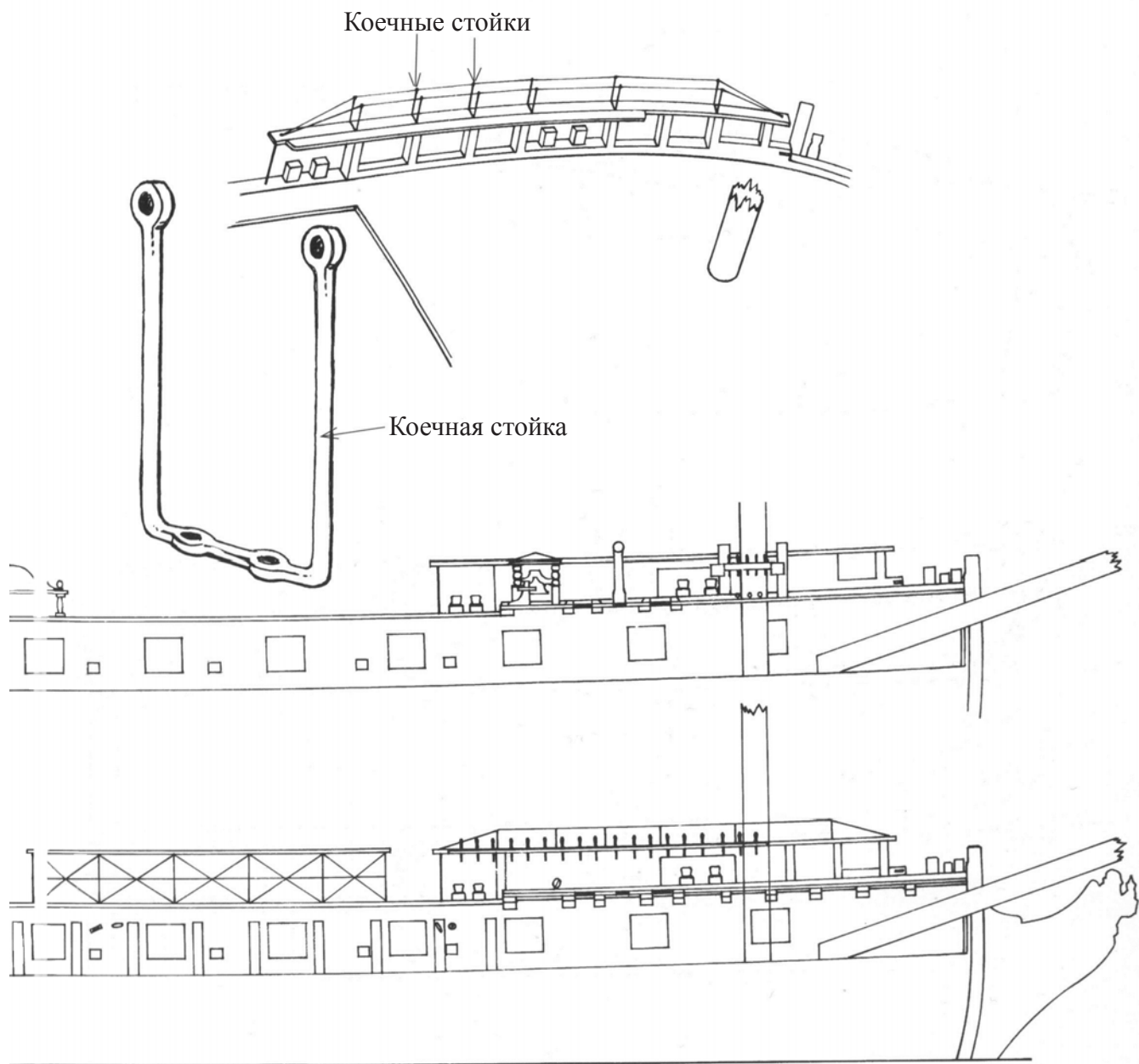

# Корпус снаружи

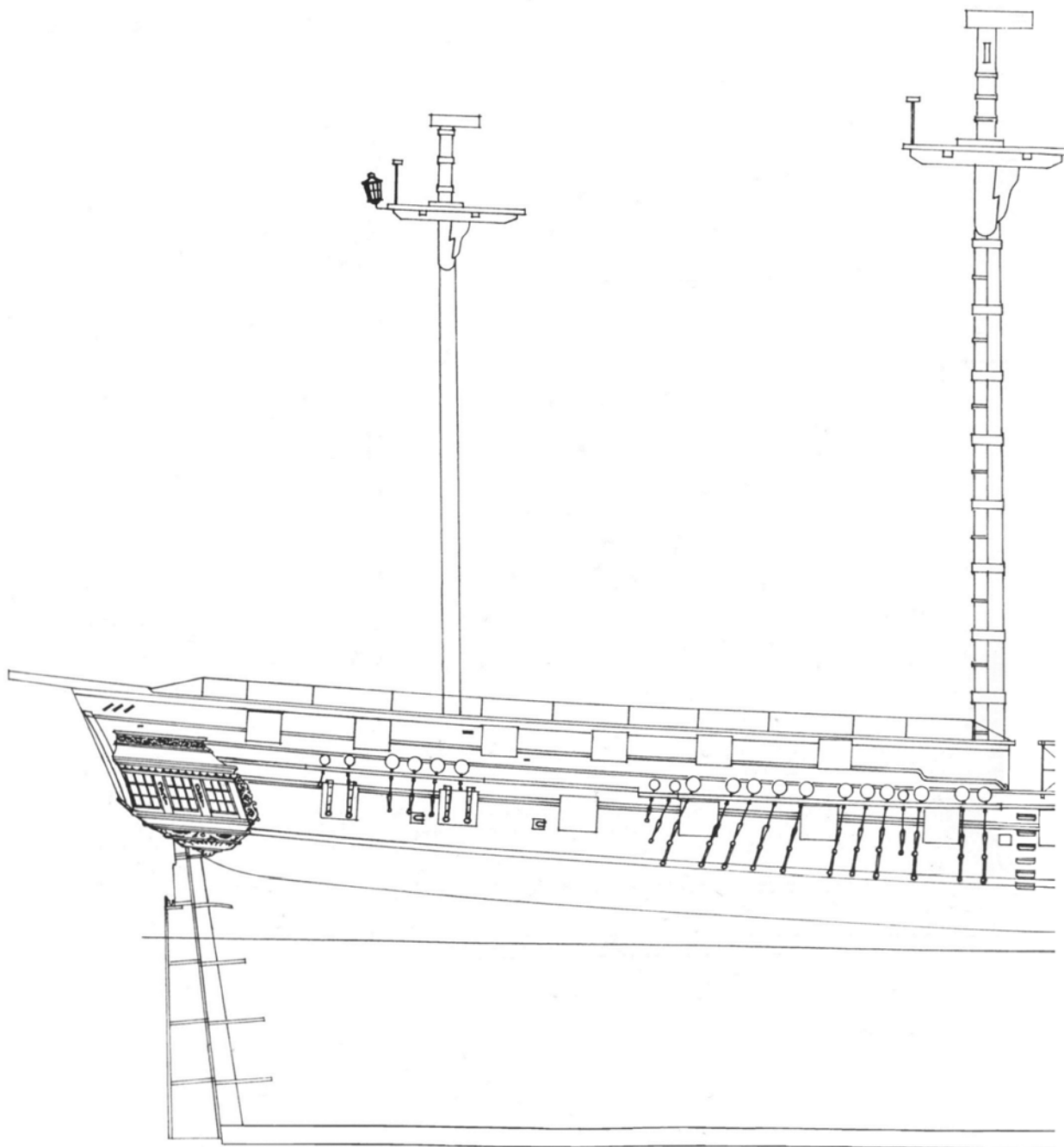

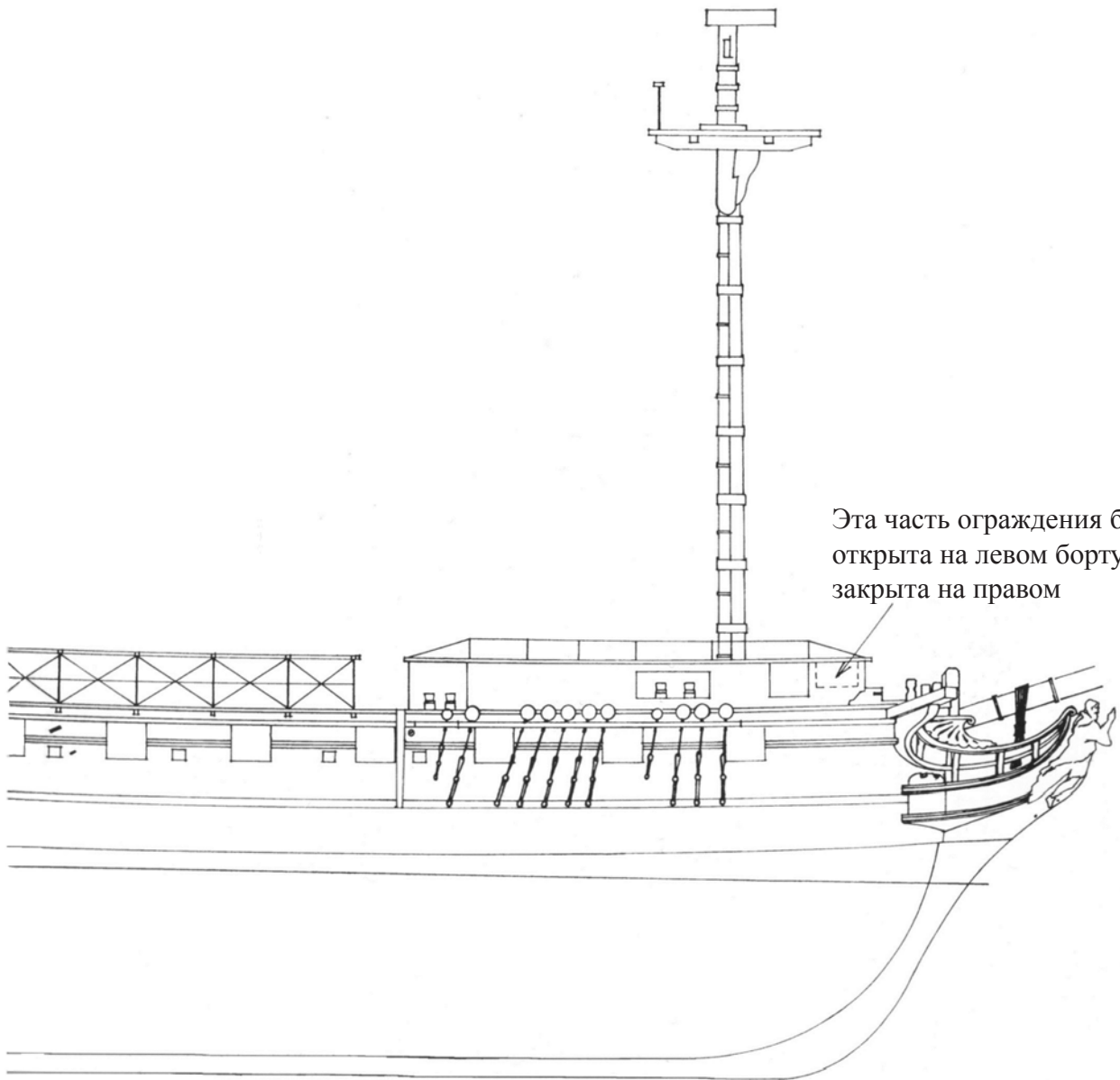

Эта часть ограждения бака  
открыта на левом борту и  
закрыта на правом

# Прямые паруса

Лисели смотрите на стр. 108

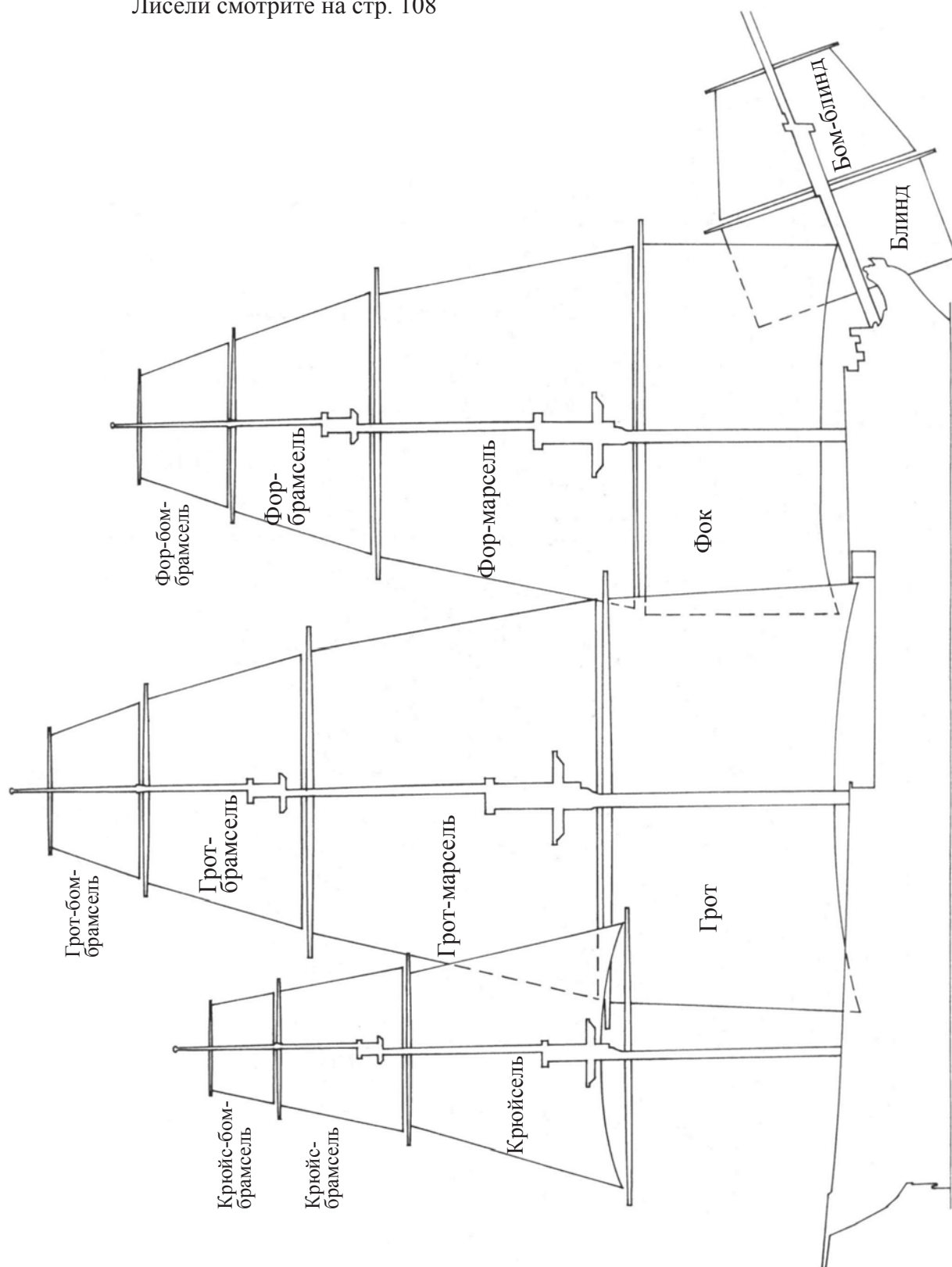



# Косые паруса

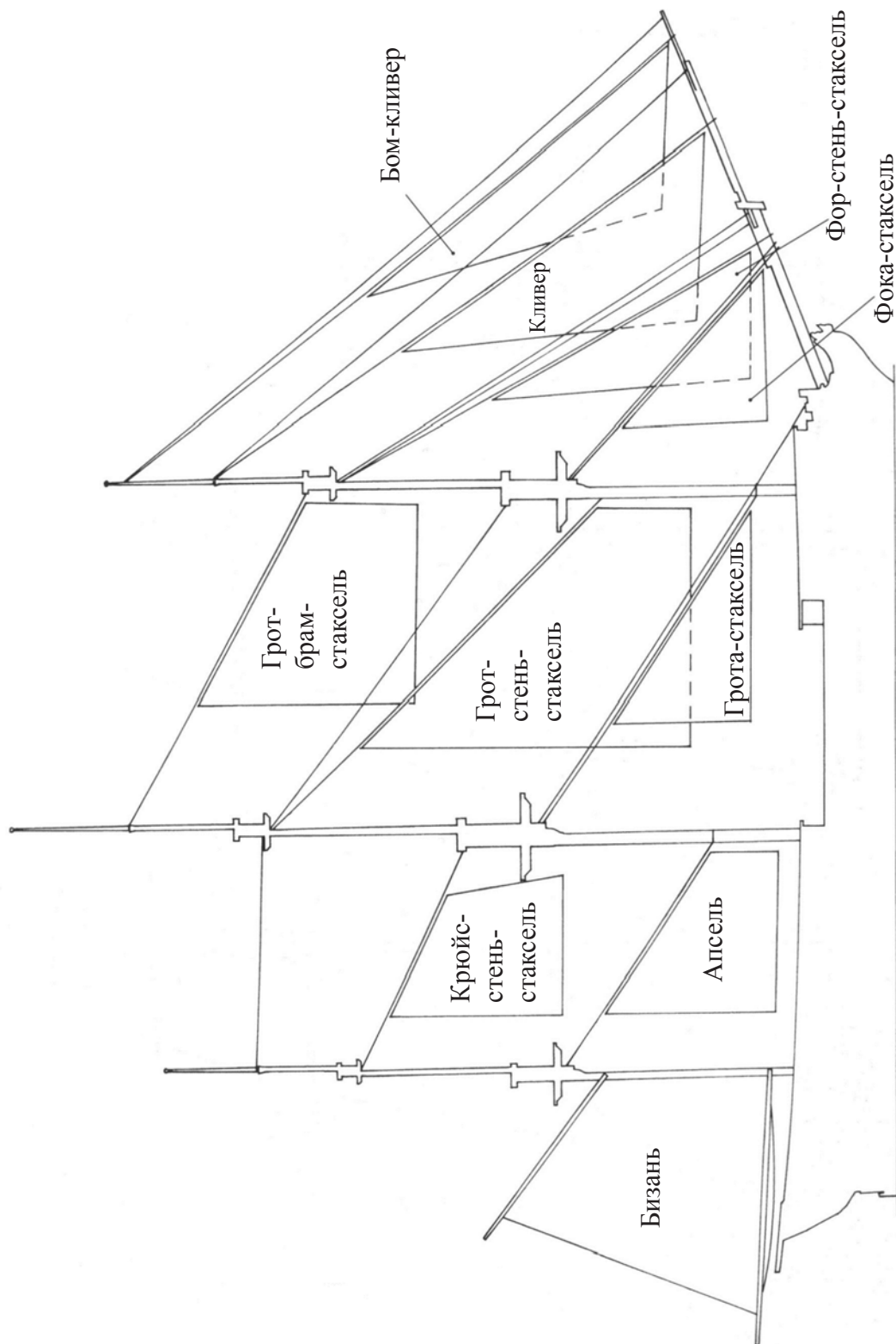

# Лисели

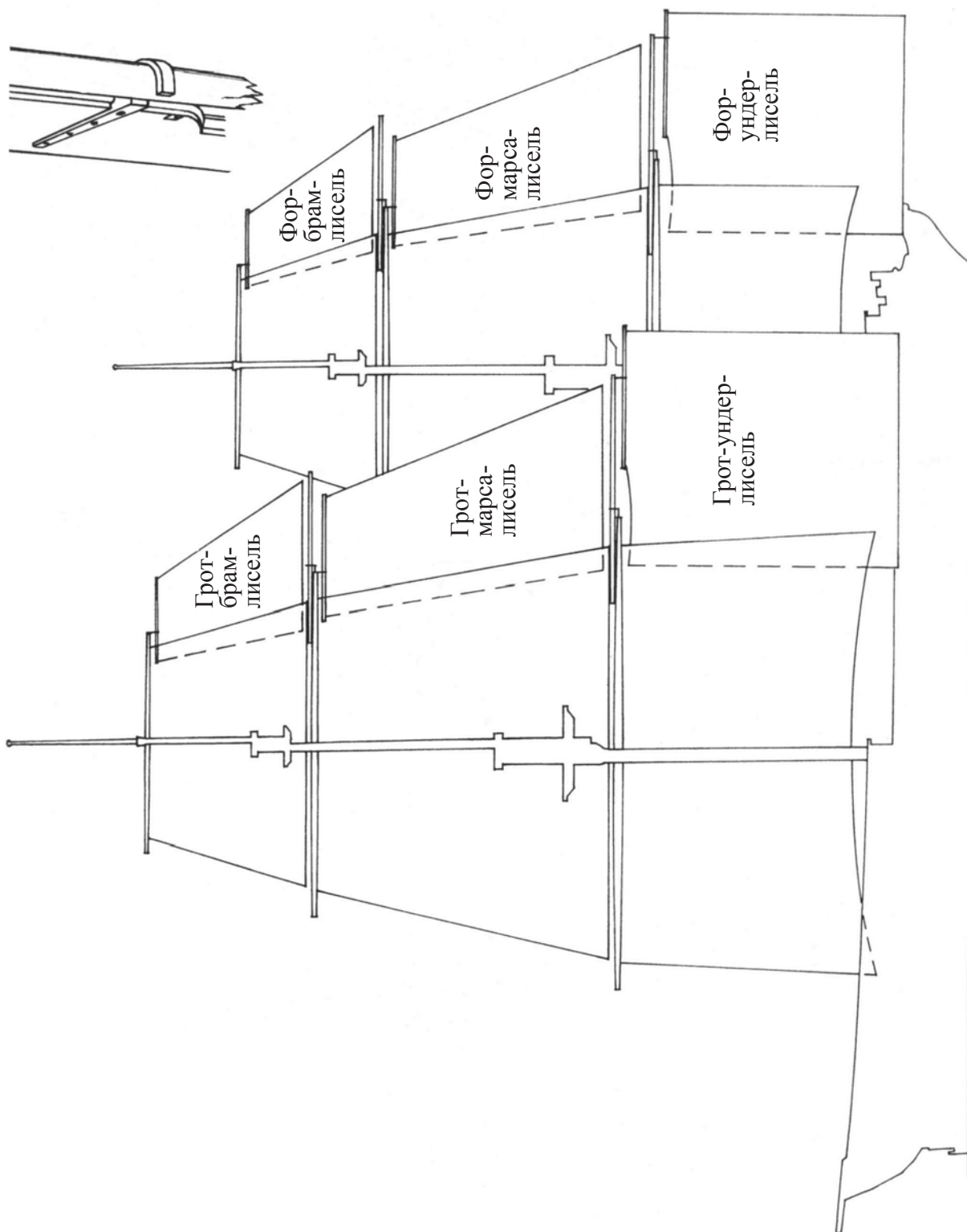

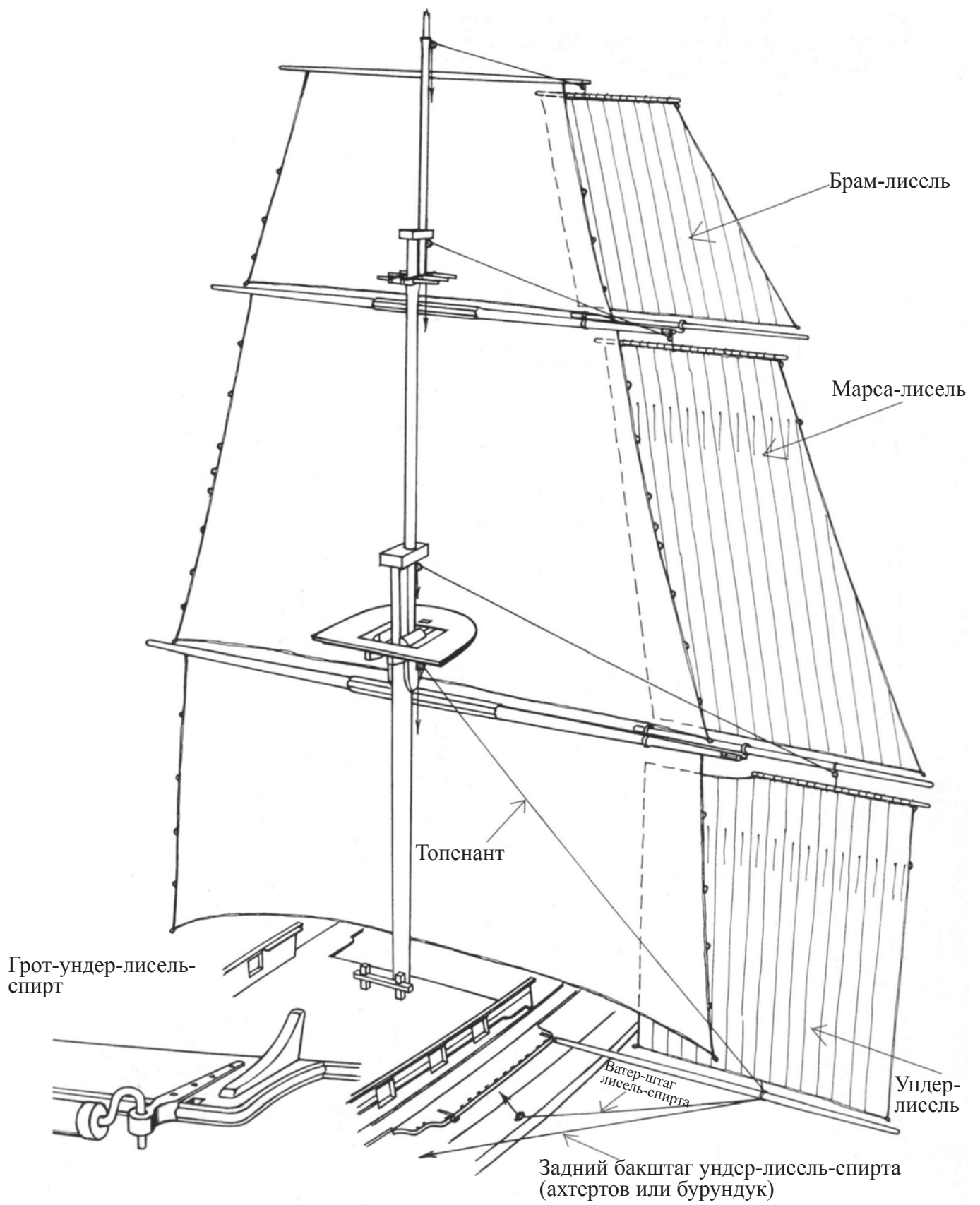

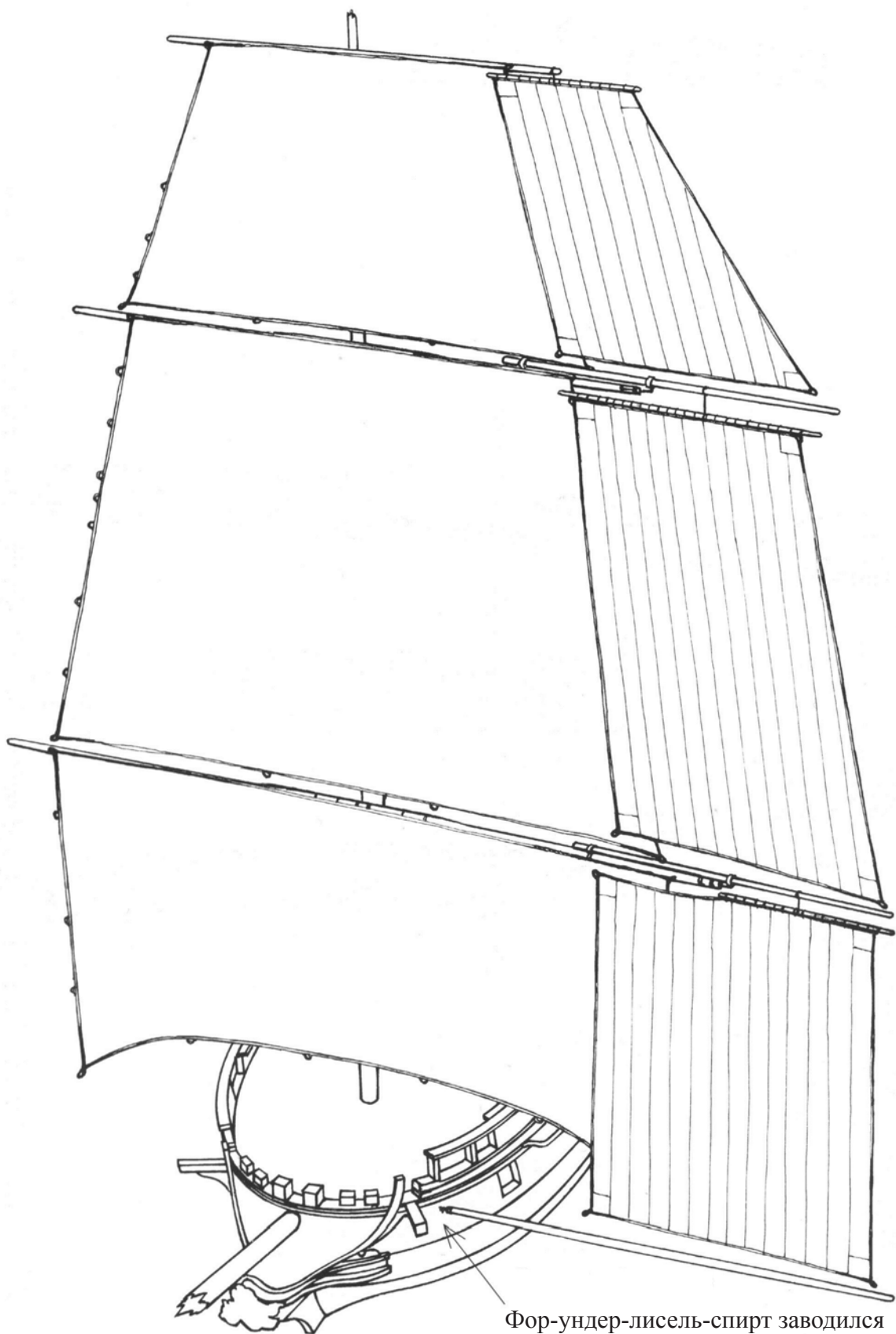

Фор-ундер-лисель-спирт заводился гаком за обух на корпусе корабля.



# Квартердек

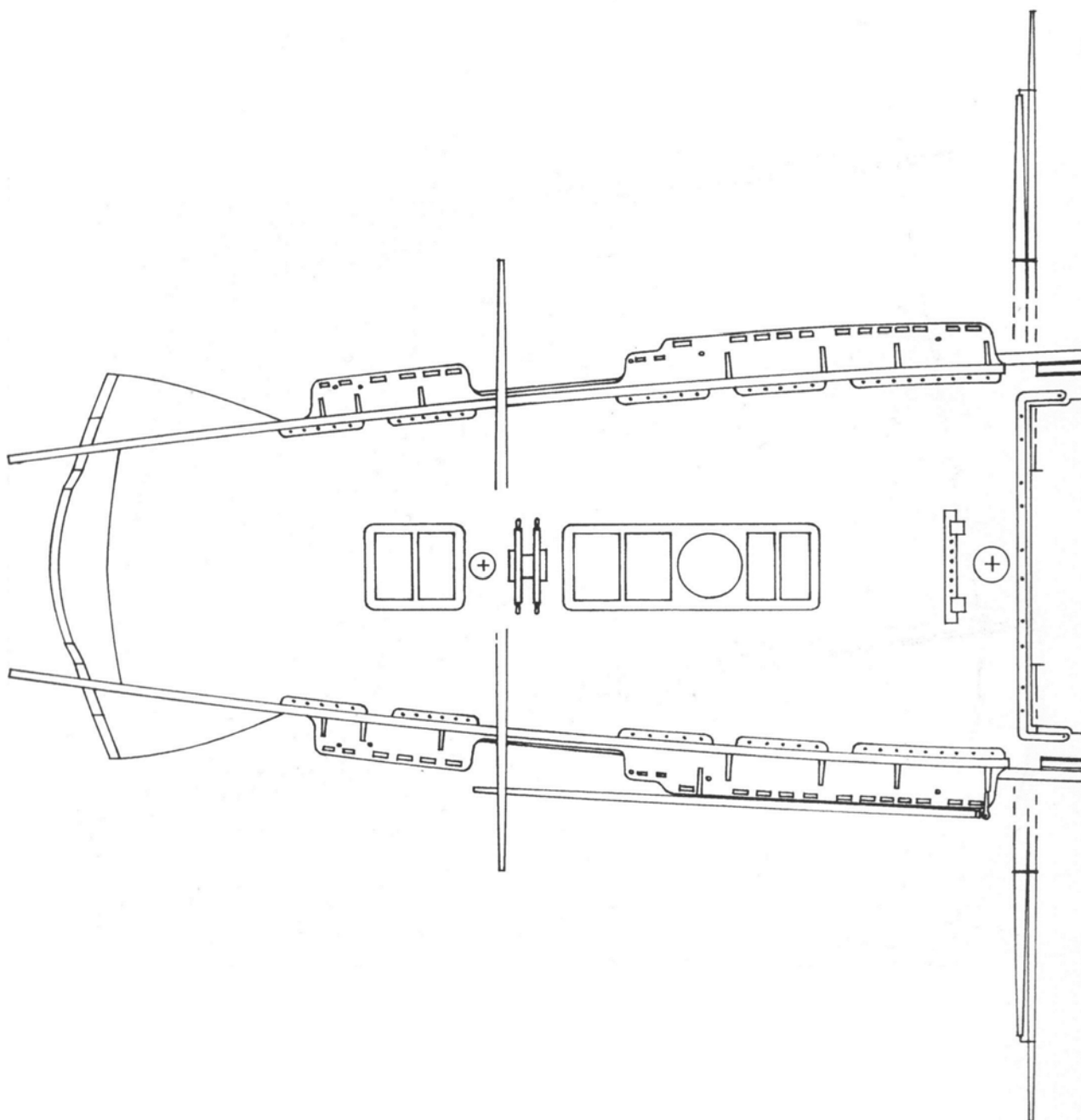

# Нос

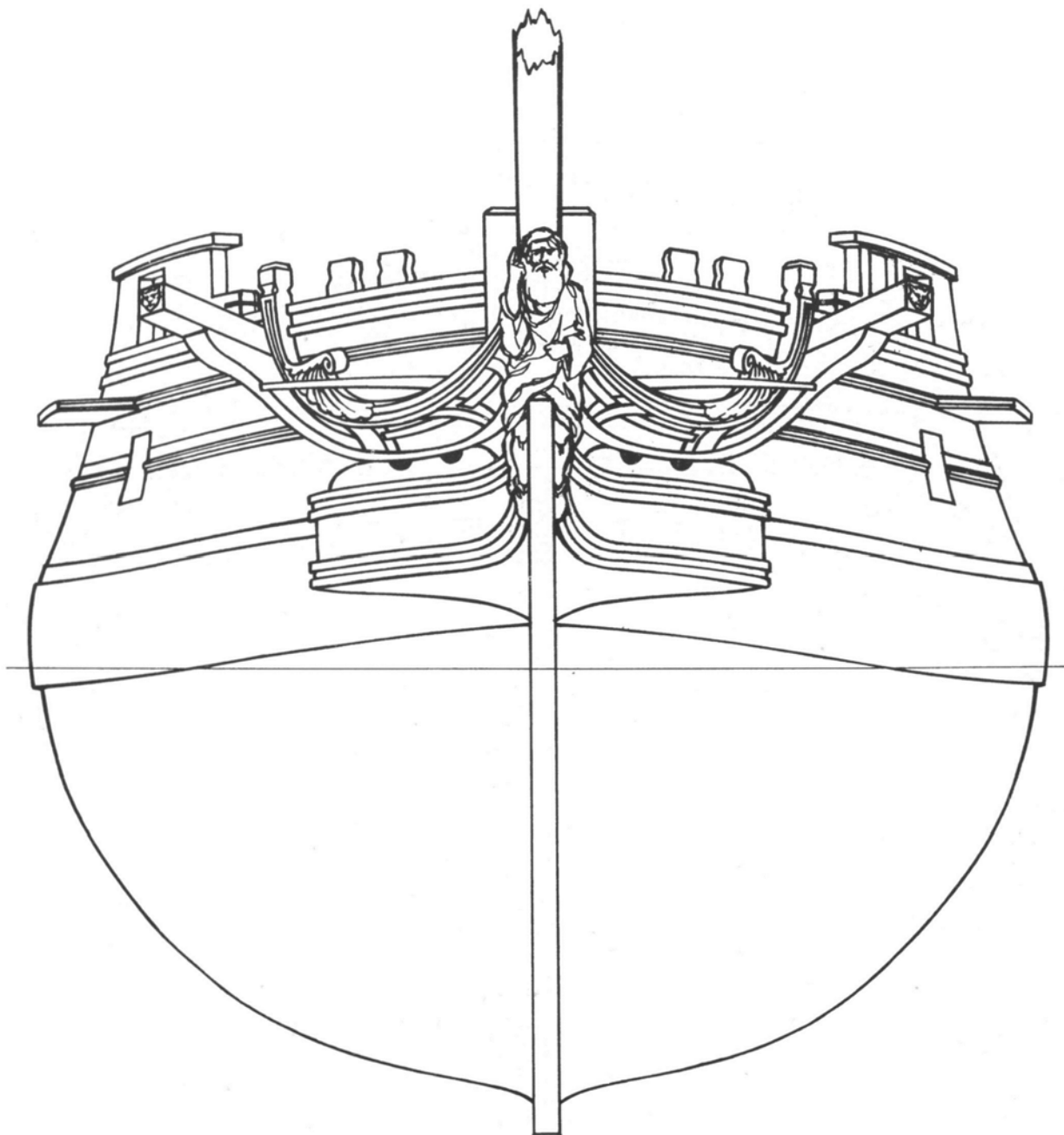

# Корма

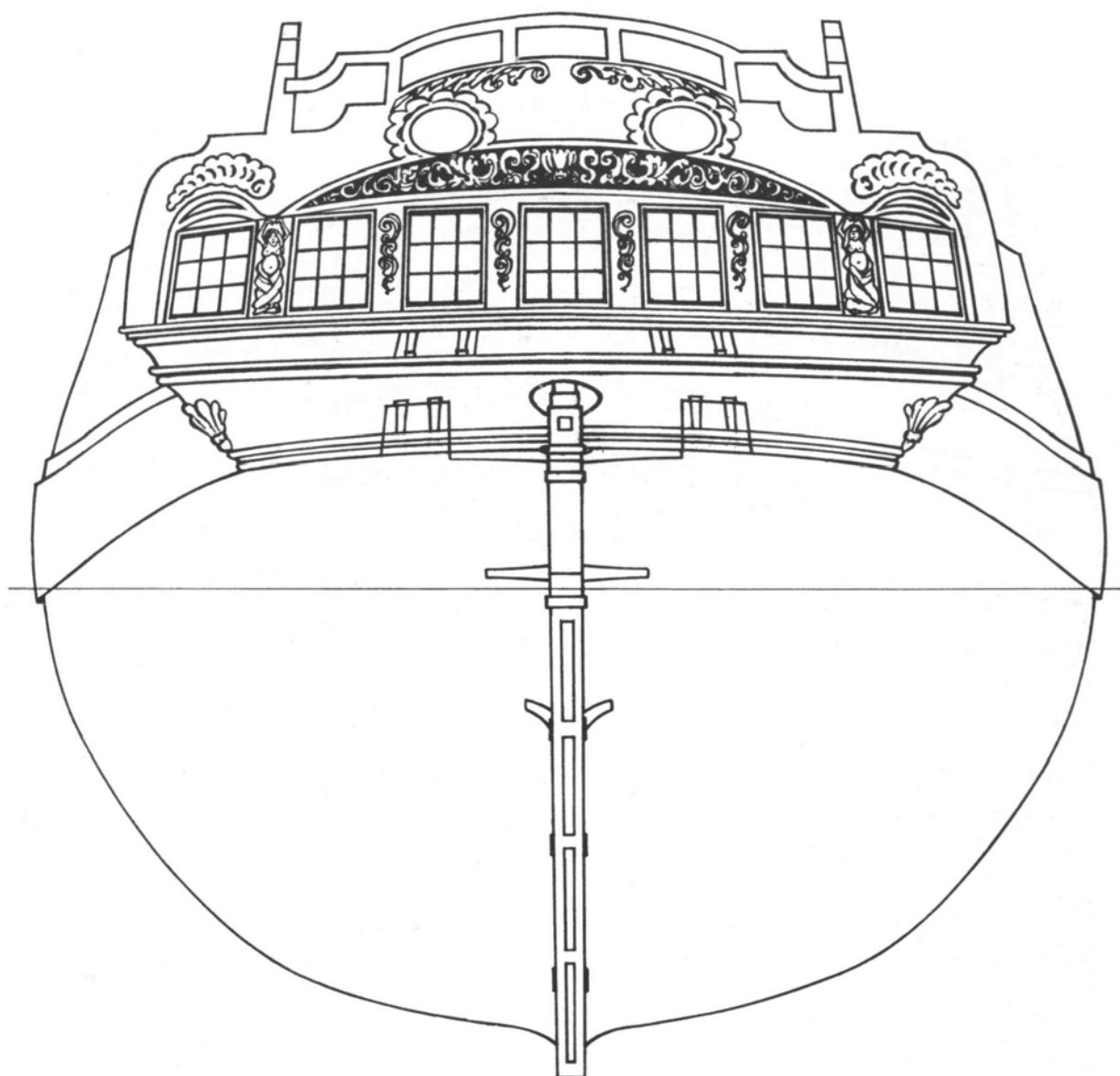

# Шкафут и Бак

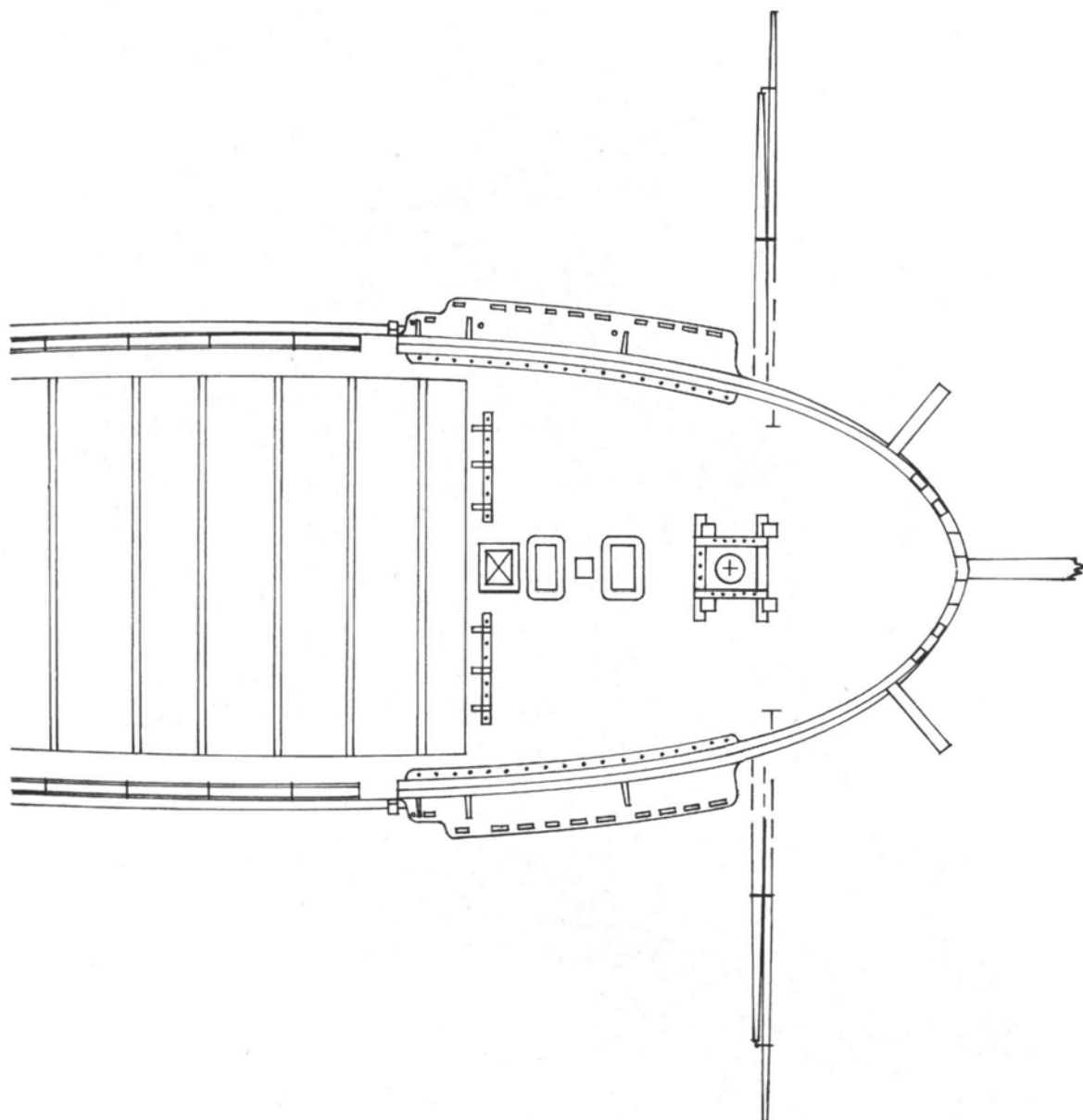



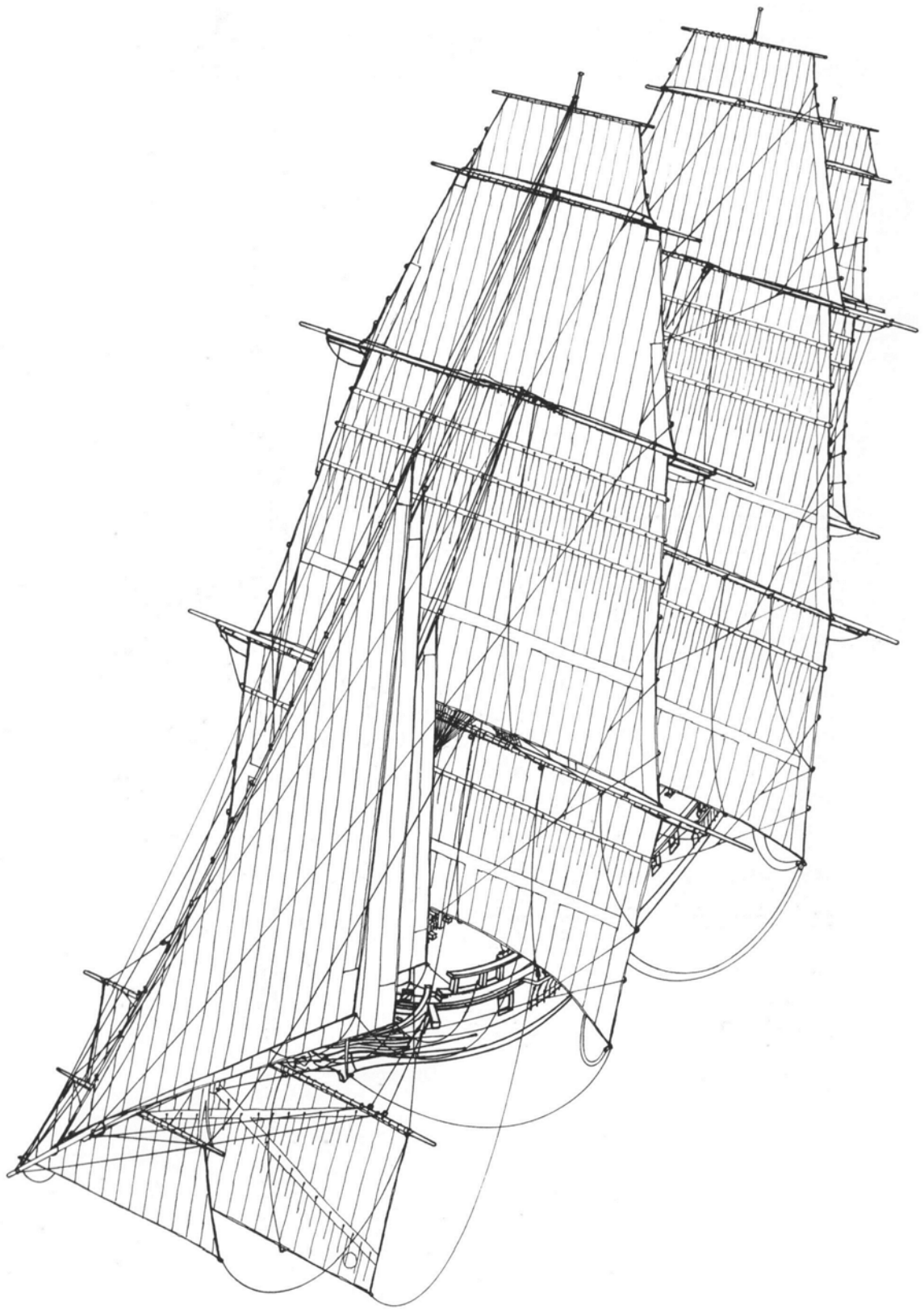

# Алфавитный указатель

Бака, палуба	103,114	Брасы, грот-брам-рея	45
Бакштаги	9,10,11	Брасы, грот-марса-рея	43
Бакштаги боканцев	48,61	Брасы, крьюйс-брам-рея	33
Бакштаги, утлегаря	58	Брасы, крьюйс-марса-рея	33
Бакштаги, лиселей	109	Брасы, бом-блинда-рея	47
Бакштаги, бушприта	20	Брасы, блинда-рея	47
Бегин-рей	22,23,24,85	Булини, фока	75
Бейфут бегин-рея	22	Булини, фор-марсея	75
Бейфут фока-рея	36	Булини, фор-брамсея	76
Бензель у юферса	2	Булини, грота	77
Бизань-гик	25	Булини, грот-марсея	77
Бизань-гафель	26,27,28,29,33	Булини, грот-брамсея	78
Бизань-гафеля нок	27,28	Булини, крьюсея	79
Бизань-мачта	4,6,8	Булини, крьюйс-брамсея	79
Блинда-брасы	47	Булиня шпрюйты	76
Блинда-бык-гордени 69		Бушприта, виолины	20
Блинда-гитовы	65	Бушприта, эзельгофт	20
Блинда-фал	59	Бушприт-бакштаги	20
Блинда-шкоты	65	Бык-гордени, фока	70
Блинда-рей	85	Бык-гордени, фор-марсея	71
Блоки	37,39,43,44,48,82,83	Бык-гордени, грота	72
Бом-блинда-брасы	47	Бык-гордени, грот-марсея	73
Бом-блинда-гитовы	64	Бык-гордени, крьюсея	74
Бом-блинда-фал	59	Бык-гордени, блинда	69
Бом-блинда-топенанты	65	Ванты, нижние	2,3,4,5,6,7,10
Бом-блинда-рей	65,85	Ватер-штаг	20
Бом-брам-фордуны	8,9,10	Ватер-штаг, лисель-спирта	109
Бом-брам-штаг, фор-	12,19,60	Внешний утлегарь-штаг	21
Бом-брам-штаг, грот-	12,17	Внешний гордень рей-талей	84
Бом-кливер	21,47,63	Внутренний утлегарь-штаг	21
Бом-кливер-бакштаги	58	Внутренний гордень рей-талей фока-рея	98
Бом-кливера, перты	60	Ворст	7
Бом-кливер-галс	63,97	Выбленки	3
Бом-кливер-леер	19	Галс, фока	48
Бом-кливер-ринг	97	Галс, грота	51
Борги	20,23,34,59	Гардель-блоки, фока-рея	35
Брам-ванты	11	Гардель-блоки, грота-рея	35
Брам-стенъга, крьюйс-	8,16	Гафель-гардель	29
Брам-стенъги ванты	11	Гика-бакштаг	25
Брам-стенъги штаги	12,16,17,19	Гика-топенант	26
Брасы, бегин-рея	32	Гитовы, бизани	81
Брасы, фор-бом-брам-рея	46	Гитовы, фор-брамсея	50
Брасы, фор-брам-рея	45	Гитовы, фор-марсея	49
Брасы, фор-марса-рея	44	Гитовы, грот-брамсея	55
Брасы, фока-рея	44	Гитовы, грот-марсея	54
Брасы, грот-бом-брам-рея	46	Гитовы, крьюсея	56

Гитовы, блинда	65	Крюйс-брам-штаг	12,16
Гитовы, бом-блинда	64	Крюйс-марс	23,24,26,27,43
Гордень рей-талей	84	Крюйс-марса-рей	30,37,56,85
Грот-бом-брам-стеньга	9,12	Крюйс-стень-краспицы	4,13
Грот-бом-брам-штаг	12,17	Крюйс-стень-лонга-салинги	4,13
Грот-брам-рей	45,55,82,85	Крюйс-стень-штаг	12,16
Грот-брам-стеньга	12,17	Кренгельс-стопор	31
Грот-брам-штаг	12,17	Леер, кливера	12,19,21
Грота-брас	43	Леера и штаги	12
Грота-гардель	35	Лисель-спирты	108,109,110,111,114
Грот-лось-штаг	14	Лисель-реи	108,109,110
Грот-мачта	12,13,14	Мартин-гик	20,21
Грот-марс	34,35,43,44,52,100	Мачт-талей, шкентели	5,6,11,13
Грот-марса-рей	39,43,52,53,54,67,85	Места крепления концов	98,99,100,101
Грота-рей	43,51,52,84,85	Навеляйне, фока-рея	36
Грот-стень-лось-штаг	12,17	Навеляйне, грота-рея	36
Грота-шкот	51	Найтов	3,11,15,23
Грота-штаг	12,14	Наложение клетня	15
Драйреп, фор-брам-рея	41	Нирал, бом-кливера	97
Драйреп, фор-марса-рея	40	Нирал, фока-стакселя	87
Драйреп, фор-бом-брам-рея	41	Нирал, фор-стень-стакселя	91
Драйреп, грот-брам-рея	41	Нирал, кливера	96
Драйреп, грот-марса-рея	39	Нирал, грота-стакселя	88
Драйреп, грот-бом-брам-рея	41	Нирал, грот-стень-стакселя	93
Драйреп, крьюйс-брам-рея	30	Нирал, грот-брам-стакселя	95
Драйреп, крьюйс-марса-рея	30	Нирал, апселя	89
Драйреп, крьюйс-бом-брам-рея	30	Нирал, крьюйс-стень-стакселя	94
Квартердек	102,111	Нок-гордени, фока	70
Клетневание	15	Нок-гордени, грота	72
Кливер-галс	62,96	Носовая фигура	112
Кливер-леер	19,21	Обматывание клетневиной 1	5
Кливер-ринг	21	Обух	17,36
Клюзы	112	Окна на корме	113
Кочные стойки на баке	103	Окна на штутьцах	6
Кочные стойки на четвердеке	102	Открытые штаг-юферсы	15
Кочные стойки на шкафуте	44,103	Палуба, бака	103,114
Колокольня	45	Палуба, четвердека	102,11
Концевой бензель	2	Перт, на гике	26
Корма	113	Перт, на бегин-рее	85
Краспицы, фок-мачты	7,10,11	Перт, фламандская лошадь	85
Краспицы, фор-стеньги	11,19,78	Перт, на бом-утлегаре	60
Краспицы, грот-мачты	13	Перт, на фор-брам-рее	85
Краспицы, грот-стеньги	16,17,79	Перт, на фор-марса-рее	85
Краспицы, бизань-мачты	4,8	Перт, на фока-рее	85
Краспицы, крьюйс-стеньги	28,30	Перт, на грот-брам-рее	85
Крюйс-бом-брам-стеньга	8,12	Перт, на грот-марса-рее	85
Крюйс-брам-краспицы	30	Перт, на грота-рее	85
Крюйс-брам-лонга-салинги	30	Перт, на крьюйс-брам-рее	85
Крюйс-брам-рей	85	Перт, на крьюйс-марса-рее	85
Крюйс-брам-стеньга	8,12	Перт, на бом-блинда-рее	85

Перт, на блинда-рее	85	Фал, бом-блинда-рея	59
Подпертки	85,86	Фал, фока-стакселя	87
Путенс-ванты	7	Фал, фор-стень-стакселя	91
Реи	85,86	Фал, грота-стакселя	88
Риф-тали, фор-марселя	66	Фал, грот-стень-стакселя	93
Риф-тали, грот-марселя	67	Фал, грот-брам-стакселя	95
Риф-тали, крьюселя	68	Фал, апселя	89
Руслени, фок-мачты	2	Фал, крьюйс-стень-стакселя	94
Руслени, грот-мачты	3	Фал, бейфута фока-рея	36
Руслени, бизань-мачты	4	Фал, бейфута грота-рея	36
Рым-болты	17,36	Фонарь, кормовой	28,104
Седло на бушприте	20,59,61	Фор-бом-брам-стеньга	19
Спирт-бугели	86	Фор-бом-брам-штаг	19
Спирт, брам-лиселя	43,108,109,110	Фор-брам-стеньга	17,19
Спирт, марса-лиселя	43,108,109,110	Фор-брам-краспицы	11,18,19
Спирт, ундер-лиселя	108,109,110,111	Фор-брам-лонга-салинги	11,18,19
Сплеснённый огонь	18,85	Фор-брам-штаг	19
Средний бензель	2	Фор-брам-рей	50,85
Стаксели	107	Фор-лось-штаг	15
Стень-ванты	7,11	Фор-марса-рей	85
Талрепы, нижних юферсов	2	Фор-стеньга	7,11
Топенанты, бегин-рея	24	Фор-стень-краспицы	7,11,18,19
Топенанты, фор-брам-рея	42	Фор-стень-лонга-салинги	7,11,18,19
Топенанты, фор-марса-рея	42	Фор-стень-штаг	18,20
Топенанты, фока-рея	38	Фор-стень-лось-штаг	18,20
Топенанты, грота-рея	37	Фордуны	8,9,10,11
Топенанты, грот-брам-рея	42	Швиц-сарвени	7
(такие же как у фор-брам-рея)		Шкафут	103,114
Топенанты, грот-марса-рея	42	Шкентели мачт-талей	5,6,11,13
(такие же как у фор-марса-рея)		Шкот-блоки, на гике	25
Топенанты, крьюйс-брам-рея	31	Шкоты, фока	48
Топенанты, крьюйс-марса-рея	31	Шкоты, фор-брамселя	50
Топенанты, бом-брам-рея	42	Шкоты, фор-марселя	49
Топенанты, бом-блинда-рея	65	Шкоты, фор-бом-брамселя	50
Топенанты, блинда-рея	64	Шкоты, грота	51
Тренцевание	15	Шкоты, грот-брамселя	55
Ундер-лисели	108,109,110	Шкоты, грот-марселя	52
Усы, гика	81	Шкоты, грот-бом-брамселя	55
Усы, гафеля	29	Шкоты, крьюйс-брамселя	57
Утка на ванте	31,42,94	Шкоты, крьюселя	56
Утлегарь-бакштаги	58	Шкоты, крьюйс-бом-брамселя	57
Утлегарь-штаг	21	Шкоты, блинда	65
Фламандская лошадь	85	Шкоты, бом-блинда	64
Фок-мачта	5,7,15	Штаг-юферсы	14,15
Фока, такелаж	48,70,75,83	Элементы грота-рея	85,86
Фока-штаг	15	Эренс-бакштаги	27
Фока-рей	35,36,38,44,48,49,85	Юферсы	2
Фал, бом-кливера	97		
Фал, кливера	96		
Фал, блинда-рея	59		





# Такелаж

## моделей исторических кораблей

### *Пошаговая инструкция по лабиринту прямого парусного вооружения*

Установка такелажа моделей исторических кораблей, вероятно, одна из самых трудных задач, которые нужно решать моделисту. Масштаб работы пугает. На военном корабле восемнадцатого века могли похвастаться милей такелажа, более чем 1000 блоков и акрами парусины. Чтобы всё это масштабно уменьшить и всё равно сделать точную копию корабля, нужны хорошие знания такелажа.

Эта замечательная книга делает работу моделиста логичной и последовательной. Автор нарисовал свыше двух сотен детальных чертежей, на которых четко и отдельно показано как каждая снасть, как стоячего, так и бегучего такелажа, ставится на мачты, реи и паруса. Также в книгу включены планы укладки концов, узлы и крепления. Основанный на модели фрегата «*Melampus*», план такелажа показан в самом подробном виде, чем в любой другой книге. Нужно ли моделисту оснастить такелажем весь корабль или всего лишь получить информацию по какой-то определённой снасти, тут есть всё!

#### ТАКЖЕ СМОТРИТЕ

*Р.Ч. Андерсон.* Такелаж и рангоут судов в дни блинда-стенги. Перевод Баитова Андрея.

[www.shipmodeling.ru/content/news/book\\_rigging\\_1600\\_1720](http://www.shipmodeling.ru/content/news/book_rigging_1600_1720)

*Р.Ч. Андерсон.* Такелаж и рангоут 17 века. Перевод Баитова Андрея.

[www.shipmodeling.ru/content/news/Seventeenth\\_century\\_Rigging](http://www.shipmodeling.ru/content/news/Seventeenth_century_Rigging)

*Рон Хок.* Идеальная кромка. Перевод Баитова Андрея. Редактор Д. Глазов.

[www.shipmodeling.ru/content/news/RonHock](http://www.shipmodeling.ru/content/news/RonHock)

*В. Мондфельд.* Модели исторических кораблей. Перевод Баитова Андрея.

[www.shipmodeling.ru/content/books/book\\_hsm](http://www.shipmodeling.ru/content/books/book_hsm)

*Б. Ландстрём.* Королевский военный корабль “Васа”. Перевод Баитова Андрея.

По вопросам приобретения обращаться на [dgagak@mail.ru](mailto:dgagak@mail.ru)

*Ч.Г. Дэвис.* Помощник судомоделиста. Перевод Баитова Андрея.

По вопросам приобретения обращаться на [dgagak@mail.ru](mailto:dgagak@mail.ru)